



NOTE: Parts are no longer available for this tool.

The manual will continue on the next page.



ENGLISH



Form ZCE670
Date 2003July29/C
Page 1 of 16

INSTRUCTIONS & PARTS LIST FOR 1556 DRILLMATE MACHINE

Description of Drillmate

Drillmate is best described as a lightweight portable drill press, and with the attachments is suitable for most drilling requirements. Maximum recommended drill size is 1/2" (13mm) in steel [5/16" (8.0mm) without pilot hole]. Drillmate adapts to all electric drills which have a 1-11/16" (43mm) diameter neck.

NOTE: Drill is not provided with Drillmate.

Advantages of Drillmate can be categorized into three areas.

- (1) Ergonomic: - Reduction of human effort required and in awkward situations direction of force ergonomically desirable.
- (2) Safety: - Control of drill is not direct in hand of operator and due to even force drill bit is not likely to grab in work piece, and as drill is not held in hand, if drill does grab, will not wrench hand.
- (3) Efficiency: - Due to even and correct force being applied to drill and reaction force being applied directly behind work piece (i) Rapid drilling i.e.; maximum efficiency is achieved and (ii) Holes will be a lot straighter in work piece than is generally achieved by hand.

Drillmate has an attachment, which is a "vee" block configuration for drilling of pipes or round material to 2 1/2" (65mm) diameter.

The channel stem attachment is a 3 15/16" (100mm) stem which allows the leg of the Drillmate to fit around the flanges of the channel (or I beam) for drilling of the main web area. A work plate attachment is also available to give a larger surface for support of the work piece to be drilled. Slots are provided for a drill vice to be fitted (drill vice and attachment bolts are not provided). With the work plate, provision is made for mounting to workbench.

Provision in the leg is made for clamping in an engineers vice. It can be used in this manner with or without the work plate. When used in this manner the 45° block (not provided) can be fitted under the work plate for drilling of mitered faces, e.g.: for dowels on 45° mitered corners for timber.

A stop lock collar is provided for depth control for multiple use, whilst the graduated collar can be used for individual depth control.

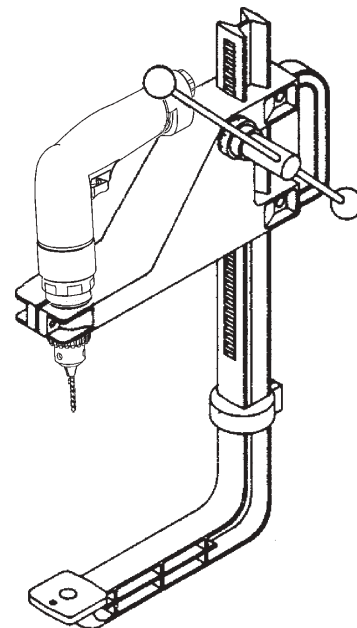

DRILL STAND

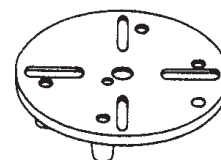

DRILL TABLE



VEE BLOCK



45° ADAPTOR



CHANNEL ADAPTOR

SIoux TOOLS INC.

250 SNAP-ON DRIVE ■ PO BOX 1596 ■ MURPHY, NC 28906 ■ USA ■

Printed In U.S.A.

Instructions for Use

1. Fit 1-11/16" (43mm) diameter neck of power drill in drill carrier throat.
Tighten bolt in carrier to lock drill in place.
NOTE: Do not over tighten - maximum torque 60 in-lb (7.0 Nm).
2. Ensure stop lock collar is set or clear of carrier.
3. Mark center of hole.
4. Align drill to center of hole with Drillmate support behind back of drill with carrier, start drill, then commence drilling. Ensure support is firm behind workpiece.

NOTE: Maximum size drill recommended in steel is 1/2" (13.0mm) with pilot hole.

Maximum size drill recommended in steel is 5/16" (8.0mm) without pilot hole.

For maximum efficiency use speed chart for drill diameter as recommended by drill manufacturer.

When drilling deep holes ensure drill bit is cleared and not allowed to choke up.

Drillmate is a portable drill stand with various attachments to suit most applications; it can be held in a vice or fixed with the workplate to a bench with four (4) screws. (NOT PROVIDED) Two (2) screws are provided for fitment of attachments. Max tightening torque is 60 in-lb (7.0 Nm).

1. Channel Attachment.

Used when drilling main web of channels. Fit with screws provided.

2. Vee Block Attachment.

Used for drilling round material. Max design diameter 2 1/2" (65mm). Fit with screw provided.

This attachment is also used for drilling flanges of channels or R.S.J.'s which have tapers (5"). This attachment ensures that support is firm behind workpiece & hole is drilled at right angles to external face of channel or R.S.J.

3. Workplate attachment.

This can be used to give greater support for general drilling requirements. It can also be used for holding Drillmate to work bench for use as a conventional drill stand. Provision is made for drill vice (not provided). Ensure workplate is locked in place with screws provided.

4. 45° block.

This attachment is fitted to main leg, then the work plate is fitted to the 45° block. This attachment is ideal for miter joints. Stop lock collar should be set for this work to ensure hole is not drilled too deep. NOTE: Either Drillmate or workpiece must be supported before commencing to drill.

Drillmate has Ribs provided in bottom part of leg for clamping in vice, this is the only area that should be clamped.

Standard precautions for power drill safety should be observed.

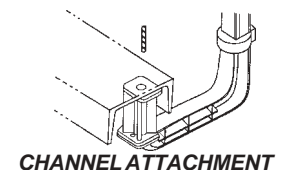
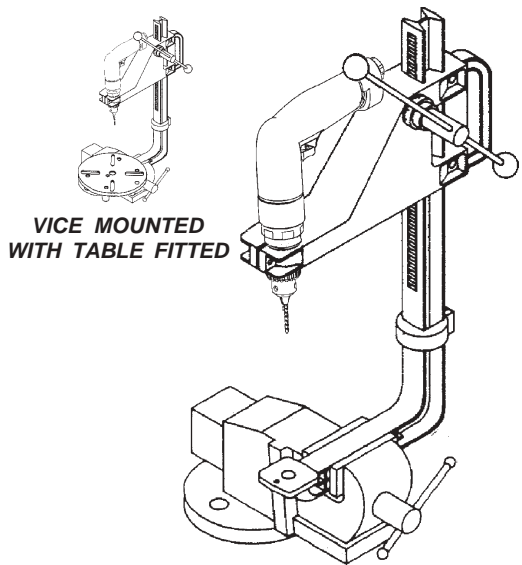

CHANNEL ATTACHMENT

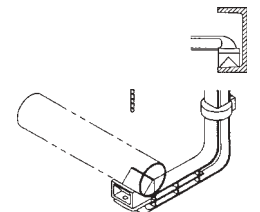

VEE BLOCK ATTACHMENT

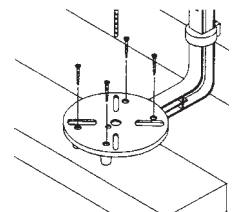

WORKPLATE ATTACHMENT

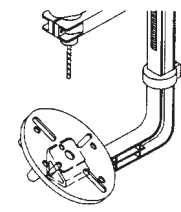

45° BLOCK

DECLARATION OF CONFORMITY

We, Sioux Tools Inc., 250 Snap-on Drive, P.O. Box 1596, Murphy, NC, 28906, USA, declare under our sole responsibility that the products
1556

to which this declaration relates are in conformity with the following standard or standards or other normative document or documents:

EN 292 Parts 1&2

following the provisions of

98/37/EC Directive.

Gerald E. Seebeck

President

Sioux Tools Inc.

Name and position of issuer

July 1, 2003
Murphy, North Carolina, USA
Date and place of issues

Signature of issuer



BEDIENUNGSANLEITUNG UND TEILELISTE FÜR 1556 DRILLMATE-MASCHINE

Beschreibung von Drillmate

Drillmate lässt sich am besten als leichte, tragbare Bohrpresse beschreiben; mit den entsprechenden Aufsätzen eignet sie sich für die meisten Bohrarbeiten. Als maximaler Bohrdurchmesser werden 13,0 mm (1/2") in Stahl empfohlen [8,0 mm (5/16") ohne Führungsloch]. Drillmate passt für alle elektrischen Bohrmaschinen mit einem Kragendurchmesser von 43 mm (1-11/16").

HINWEIS: Drillmate wird ohne Bohrmaschine geliefert.

Die Vorteile von Drillmate lassen sich in drei Kategorien einteilen:

- (1) Ergonomie: - Weniger Kraftaufwand erforderlich. In schwierigen Fällen ist eine ergonomisch günstigere Kraftrichtung möglich.
- (2) Sicherheit: - Da sich die Bohrmaschine nicht direkt in der Hand des Bedieners befindet und eine gleichmäßige Kraft aufgewandt wird, kann sich der Bohrer weniger leicht im Werkstück festfressen. Tritt dieses dennoch auf, besteht keine Gefahr, dass die Hand verdreht wird.
- (3) Effizienz: - Da auf den Bohrer eine gleichmäßige und korrekte Kraft aufgebracht wird und die Reaktionskraft direkt hinter dem Werkstück wirkt, (i) wird eine maximale Bohrleistung erzielt und (ii) verlaufen die Bohrlöcher wesentlich gerader im Werkstück, als sich von Hand erreichen lässt.

Drillmate verfügt über einen Keilblock zum Bohren von Rohren oder sonstigen Rundwerkstücken bis zu einem Durchmesser von 65 mm (2 1/2").

Der U-Profil-Aufsatz ist ein 100 mm (3 15/16") großes Zubehörteil, durch dessen Verwendung der Fuß des Drillmate um die Flansche des U-Profiles (oder I-Trägers) passt, damit der Hauptsteg angebohrt werden kann. Ein Arbeitsplattenaufsatz ist ebenfalls erhältlich, mit dem eine größere Auflagefläche für das Werkstück erzielt wird. Schlitze zur Befestigung eines Bohrschraubstocks sind vorhanden (Bohrschraubstock und Befestigungsschrauben werden nicht mitgeliefert). Mit Hilfe der Arbeitsplatte ist eine Befestigung auf der Werkbank möglich.

Der Fuß gestattet die Befestigung in einem Maschinenschraubstock. Er kann auf diese Weise mit oder ohne Arbeitsplatte verwendet werden. Bei Verwendung auf diese Weise kann der 45°-Block (nicht mitgeliefert) unter der Arbeitsplatte befestigt werden, um in Gehrungsflächen zu bohren, z.B. für Dübel in 45°-Holzgehrungsecken.

Zur Tiefenkontrolle ist ein Anschlagkragen vorhanden; der abgestufte Kragen kann zur Einstellung verschiedener Tiefen verwendet werden. BEDIENUNGSANLEITUNG UND TEILELISTE FÜR 1556 DRILLMATE-MASCHINE

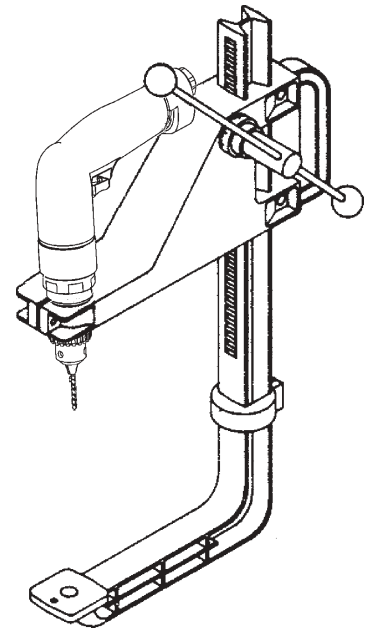

BOHRTISCH

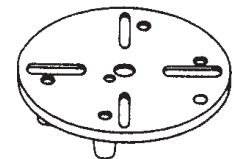

BOHRSTÄNDER



KEILBLOCK



45°-ADAPTER

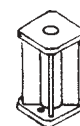

U-PROFIL-ADAPTER

Bedienungsanleitung

1. Den Ø43mm-Hals der Bohrmaschine in die Bohrträgerkehle einsetzen. Die Schraube im Träger festziehen, um den Bohrer zu arretieren.
HINWEIS: Nicht überdrehen! - Das maximale Drehmoment beträgt 7,0 Nm (60 in-lb).
2. Kontrollieren, ob der Anschlagkragen eingestellt ist und nicht den Träger berührt.
3. Die Mitte des Bohrlochs markieren.
4. Den Bohrer mit der Drillmate-Auflage hinter dem Bohrer und Träger auf die Zentriermarkierung ausrichten, den Bohrer einschalten und die Bohrung vornehmen. Darauf achten, dass sich die Auflage fest hinter dem Werkstück befindet.

HINWEIS: Mit Führungsloch werden als maximaler Bohrdurchmesser 13,0 mm (1/2") in Stahl empfohlen.
Ohne Führungsloch werden als maximaler Bohrdurchmesser 8,0 mm (5/16") in Stahl empfohlen.

Beste Ergebnisse werden erzielt, wenn die vom Hersteller der Bohrmaschine empfohlene Drehzahltable in Abhängigkeit vom Bohrerdurchmesser beachtet wird.

Beim Bohren von tiefen Löchern ist darauf zu achten, dass der Bohrer sich nicht verklemmen kann.

Drillmate ist ein tragbarer Bohrständler mit verschiedenen Aufsätzen für die meisten Bohranwendungen. Er kann in einem Schraubstock befestigt oder mit vier (4) Schrauben und der Arbeitsplatte auf der Werkbank verschraubt werden. (NICHT MITGELIEFERT) Zwei (2) Schrauben sind zur Befestigung von Aufsätzen vorhanden. Das maximale Festdrehmoment beträgt 7,0 Nm (60 in-lb).

1. U-Profil-Aufsatz.

Zum Bohren von Löchern im Hauptsteg von U-Profilen. Zur Befestigung dienen die beigefügten Schrauben.

2. Keilblock-Aufsatz

Zum Bohren von Rundmaterial mit einem maximalen Durchmesser von 65 mm (2 1/2"). Zur Befestigung dient die beigefügte Schraube.

Dieser Aufsatz dient auch zum Bohren der Flansche von U-Profilen und Walzträgern mit Konusabschnitten (5"). Mit diesem Aufsatz wird erreicht, dass sich die Auflage fest hinter dem Werkstück befindet und das Loch im rechten Winkel zur Außenseite des U-Profils bzw. des Walzträgers gebohrt wird.

3. Arbeitsplatten-Aufsatz

Mit diesem Aufsatz wird eine bessere Auflage beim Bohren erreicht. Er kann auch zur Befestigung von Drillmate auf der Werkbank und Benutzung als normaler Bohrständler verwendet werden. Die Befestigung eines Bohrschraubstocks ist vorbereitet (nicht mitgeliefert). Die Arbeitsplatte wird mit den mitgelieferten Schrauben befestigt.

4. 45°-Block.

Dieser Aufsatz wird am Hauptfuß und anschließend die Arbeitsplatte am 45°-Block angebracht. Dieser Aufsatz ist ideal zum Bohren in Gehrungen. Der Anschlagkragen sollte sorgfältig eingestellt werden, um ein zu tiefes Bohren zu verhindern. HINWEIS: Vor dem Bohren muss entweder Drillmate oder das Werkstück sorgfältig arretiert werden.

Im unteren Teil des Fußes von Drillmate sind Rippen zum Festklemmen in einem Schraubstock vorhanden. Der Schraubstock sollte nur in diesem Bereich angesetzt werden.

Es müssen die üblichen Vorsichtsmaßnahmen bei der Verwendung von Bohrmaschinen beachtet werden.

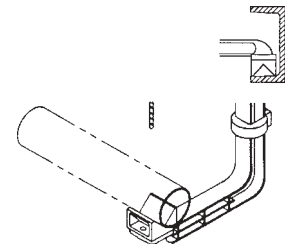
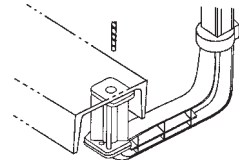
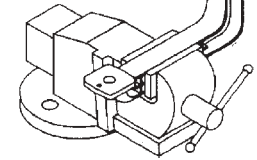
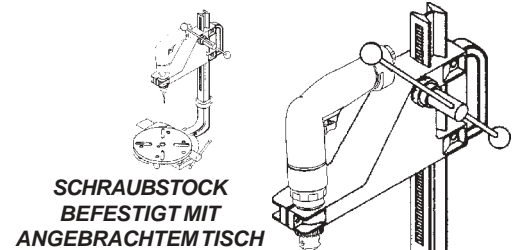

KEILBLOCK-AUFSATZ

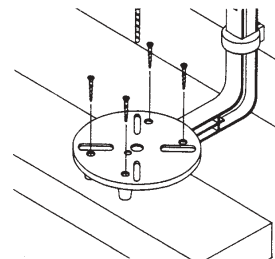

**ARBEITSPLETTEN-
AUFSATZ**

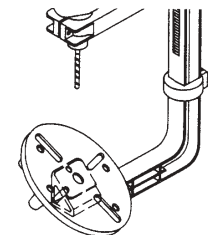

45°-BLOCK

KONFORMITÄTSERKLÄRUNG

Wir, Sioux Tools, Inc., 250 Snap-on Drive, P.O. Box 1596, Murphy, NC, 28906, USA, erklären hiermit alleinverantwortlich, daß die Produkte **1556**

auf die sich diese Erklärung bezieht, mit den Anforderungen der folgenden Standards oder Normen oder Dokumenten übereinstimmen:

EN 292 Teile 1&2

gemäß der Regelungen in

98/37/EEC Direktiven.

Gerald E. Seebeck

Vorsitzender

Sioux Tools Inc.

Name und Titel des Herausgebers

1. Juli 2003

Murphy, North Carolina, USA

Datum und Ort der Ausgabe

Gerald E. Seebeck
Unterschrift des Herausgebers



INSTRUCCIONES Y LISTA DE PIEZAS DE 1556 DRILLMATE

Descripción de Drillmate

La mejor forma de describir Drillmate es decir que se trata de una prensa taladradora portátil y que gracias a sus accesorios sirve para la mayoría de los requisitos de perforación. El tamaño máximo recomendado para el taladro es 1/2" (13 mm) en acero [5/16" (8 mm) sin orificio guía]. Drillmate se adapta a todos los taladros eléctricos con un cuello de diámetro de 1-11/16" (43 mm).

NOTA: No se proporciona el taladro con Drillmate.

Las ventajas de Drillmate se pueden agrupar en tres campos.

- (1) Ergonomía: Reducción del esfuerzo físico necesario y, en los casos más complicados, el sentido de la fuerza se adapta ergonómicamente.
- (2) Seguridad: El control del taladro no recae directamente en las manos del usuario y, gracias a la fuerza uniforme, es poco probable que la broca se atasque en la pieza de trabajo; además, como el taladro no se sujeta con la mano directamente, la muñeca del usuario no se dislocará si éste se atasca.
- (3) Eficacia: Debido a la fuerza uniforme y adecuada que se aplica al taladro y a la fuerza de reacción que se aplica justo detrás de la pieza de trabajo, se consigue una (i) perforación rápida, esto es, máxima eficacia, y unos (ii) orificios de acabado mucho más perfecto que el de los perforados a mano.

Drillmate cuenta con un accesorio que consiste en una configuración de bloques en forma de "uve" que se utiliza para taladrar tuberías o materiales cilíndricos de 2 1/2" (65 mm) de diámetro.

El accesorio del adaptador del canal es un adaptador de 3 15/16" (100 mm) que posibilita que el soporte de Drillmate se ajuste alrededor de los rebordes del canal (o viga en doble T) para perforar el área principal del brazo. También dispone de un accesorio de mesa portapiezas para ampliar la superficie de apoyo de la pieza de trabajo que se va a taladrar. Además, se proporcionan ranuras para poder fijar un tornillo de banco de taladro (no se incluye el tornillo de banco de taladro ni los pernos de sujeción). Se suministra todo lo necesario para poder montar la mesa portapiezas en el banco de trabajo.

Los suministros del pie están destinados a fijar con abrazaderas una prensa de banco de mecánico. Se puede utilizar de esta manera con o sin la mesa portapiezas. Cuando se utilice de esta manera, el bloque de 45° (no incluido) se puede fijar bajo la mesa portapiezas para taladrar superficies con ingletes, p.ej.: pasadores fijados en ángulos de 45° con ingletes para madera.

Se proporciona un anillo de tope para controlar la profundidad en diversos usos, mientras que el anillo graduado se puede utilizar para controlar la profundidad individual.

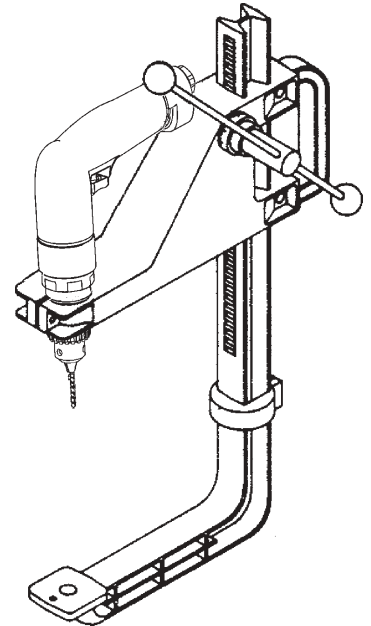

SOPORTE DE
TALADRO

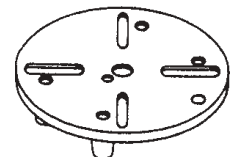

MESA DE
TALADRO



BLOQUE EN UVE



ADAPTADOR DE
45°



ADAPTADOR DE CANAL

Instrucciones de uso

1. Ajuste el cuello de diámetro de 1-11/16" (43 mm) del taladro mecánico en la entrada de la portadora del taladro.

Apriete el perno de la portadora para fijar el taladro en su sitio.

NOTA: No apriete demasiado; aplique un par de apriete de 60 in-lb (7.0 Nm) como máximo.

2. Compruebe que el anillo de tope esté ajustado o alejado de la portadora.
3. Marque el centro del orificio.
4. Alinee el taladro con el centro del orificio manteniendo el soporte de Drillmate detrás de la parte posterior del taladro con la portadora, arranque el taladro y, a continuación, comience a perforar. Compruebe que el soporte esté firmemente sujeto a la parte posterior de la pieza de trabajo.

NOTA: El tamaño máximo recomendado para el taladro de acero es 1/2" (13.0mm) con orificio guía.

El tamaño máximo recomendado para el taladro de acero es 5/16" (8.0mm) sin orificio guía.

Para obtener una máxima eficacia, utilice el cuadro de velocidades correspondiente al diámetro del taladro que recomienda el fabricante del taladro.

Cuando perforo orificios profundos, asegúrese de que la broca esté separada y no se pueda atascar.

Drillmate es un soporte de taladro portátil con varios accesorios, lo que le permite adaptarse a la mayoría de las aplicaciones; puede sujetarse en una prensa de banco o fijarse a un banco, junto con la mesa portapiezas, con cuatro tornillos (4). (NO INCLUIDOS) Se proporcionan dos (2) tornillos para montar los accesorios. El par de apriete máximo es de 60 in-lb (7 Nm).

1. Accesorio de canal

Se utiliza para perforar el brazo principal de canales. Ajústelo con los tornillos que se proporcionan.

2. Accesorio de bloque en uve

Se utiliza para perforar materiales redondos. El diámetro de diseño máximo es de 2 1/2" (65 mm). Ajústelo con el tornillo que se proporciona.

Este accesorio también se utiliza para perforar los rebordes de los canales, o viguetas, que tienen uniones cónicas (5"). Gracias a este accesorio, el soporte se sujeta firmemente a la parte posterior de la pieza de trabajo y el orificio se perfora con los ángulos correctos en la parte exterior de los canales o viguetas.

3. Accesorio de mesa portapiezas

Se puede utilizar para ampliar la superficie de apoyo necesaria para requisitos de perforación generales. También se puede utilizar para sujetar Drillmate al banco de trabajo con el fin de utilizarlo como soporte de taladro convencional. Se suministra todo lo necesario para instalar la prensa de banco del taladro (no incluido). Asegúrese de que la pieza de trabajo esté bien sujeta a su sitio con los tornillos que se proporcionan.

4. Bloque de 45°

Este accesorio se fija al pie principal y, a continuación, se fija la mesa portapiezas al bloque de 45°. Es ideal para juntas a inglete. Para este tipo de trabajo, debe ajustarse el anillo de tope para evitar que se perforo un orificio demasiado profundo. NOTA: Drillmate o la pieza de trabajo deben estar apoyados antes de empezar a perforar.

Drillmate tiene salientes en la parte inferior del pie para fijar con abrazaderas la prensa de banco, ésta es la única área que se debe fijar con abrazaderas.

Deben respetarse las precauciones estándar de seguridad del taladro mecánico.

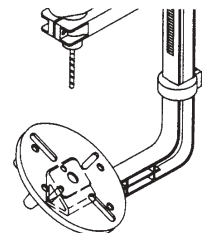
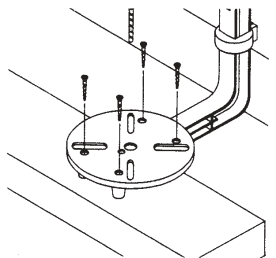
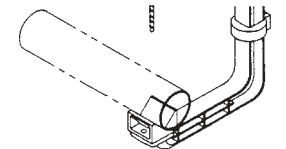
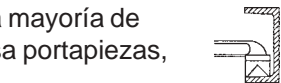
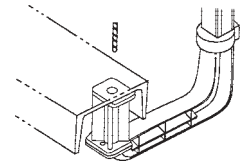
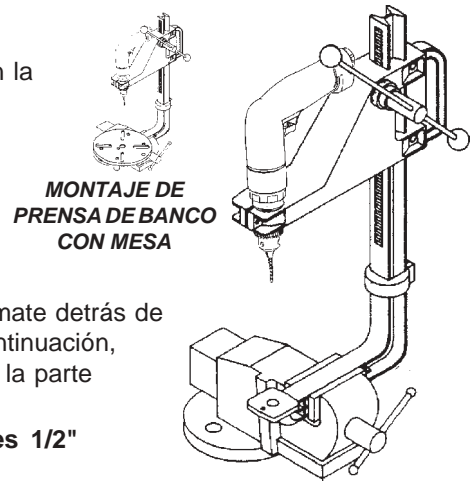

BLOQUE DE 45°

DECLARACION DE CONFORMIDAD

Nosotros, Sioux Tools, Inc., 250 Snap-on Drive, P.O. Box 1596, Murphy, NC, 28906, USA, declaramos bajo nuestra única responsabilidad que los productos

1556

con los cuales se relaciona esta declaración están en conformidad con las siguiente(s) norma(s) u otro(s) documento(s) normativo(s):

EN 292 Partes 1&2

siguiendo las disposiciones

98/37/EEC Directrices.

Gerald E. Seebeck

Presidente

Sioux Tools Inc.

Nombre y puesto del editor

1 de julio de 2003
Murphy, North Carolina, USA
Fecha y lugar de edición

Firma del editor



ISTRUZIONI ED ELENCO RICAMBI PER L'UTENSILE DRILLMATE 1556

Descrizione dell'utensile Drillmate

L'utensile Drillmate è un supporto a colonna per trapano leggero e portatile che, grazie, ai suoi numerosi attacchi, rappresenta l'accessorio ideale per la maggior parte dei lavori di perforazione. La dimensione massima raccomandata per i trapani in acciaio è di ½ pollice (13 mm.) [5/16 di pollice (8,0 mm.) per i modelli senza foro pilota]. Drillmate si adatta a tutti i trapani elettrici con collare da 1 pollice e 11/16 (43 mm.) di diametro.

NOTA: i vari modelli di Drillmate non comprendono il trapano in dotazione.

I vantaggi offerti da Drillmate possono essere suddivisi in tre categorie.

- (1) Ergonomia: - Riduzione dello sforzo umano necessario persino in situazioni particolarmente difficili, dove le forze prodotte saranno ergonomicamente confortevoli.
- (2) Sicurezza: - Il controllo del trapano non è direttamente correlato con le mani dell'operatore per cui, grazie anche ad una distribuzione uniforme della forza esercitata sulla punta, le probabilità che quest'ultima si vada ad incastrare sul pezzo in lavorazione sono limitate. Anche se ciò dovesse accadere, il trapano non rappresenterà nessun pericolo per l'incolumità fisica.
- (3) Efficienza: - Grazie alla corretta ed uniforme distribuzione della forza esercitata sul trapano, con conseguente applicazione della forza di reazione direttamente dietro il pezzo in lavorazione, si ottengono due vantaggi principali (i) Perforazioni più rapide per una maggior efficienza e (ii) Fori di gran lunga più diritti sul pezzo in lavorazione rispetto a quelli ottenuti reggendo il trapano con le mani.

Drillmate è dotato di un attacco con sistema di bloccaggio a "v", per perforazioni di tubi o di materiale circolare con diametro fino a 2,5 pollici (65 mm.).

L'attacco a canale è caratterizzato da un prolungamento di 100 mm., in modo da permettere alla colonna di Drillmate di conformarsi con le flange del canale stesso (o con la trave a doppio T) per perforazioni nell'area del gambo. È anche disponibile un attacco con piastra di lavoro in modo da ingrandire la superficie utile per il supporto del pezzo da perforare. Grazie alle apposite scanalature, è possibile fissare l'utensile su una morsa (morsa e relativa bullonatura non sono però fornite in dotazione). L'utilizzo dell'apposita piastra presuppone il montaggio dell'utensile su un banco di lavoro.

La colonna, invece, è concepita per essere ancorata su una morsa. Con quest'ultimo tipo di montaggio, non solo è possibile utilizzare la configurazione con o senza piastra di lavoro ma è anche possibile utilizzare un blocco di 45° (non fornito) da mettere sotto la piastra stessa per perforazioni di superfici angolari tipo i perni filettati sui bordi a 45° per legname in genere.

Per controllare la profondità, viene anche fornita una fascetta di bloccaggio di fine corsa per impieghi universali, ferma restando la possibilità di utilizzare all'uopo la fascetta di tipo graduato per scopi particolari.

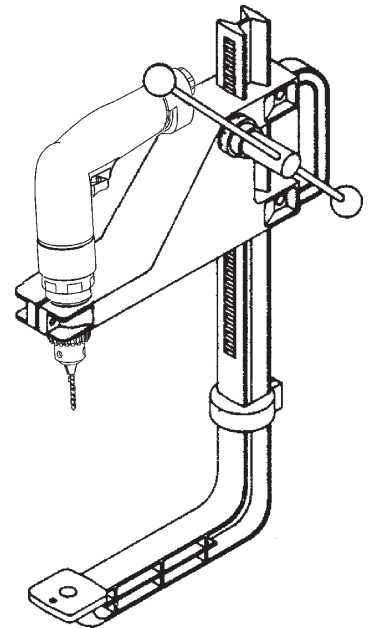

SUPPORTO A
COLONNA PER
TRAPANO



TAVOLA PER
PERFORAZIONI



BLOCCO A V

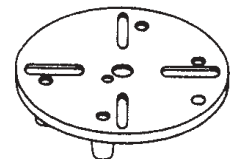

ADATTATORE A 45°



ADATTATORE A CANALE

Istruzioni per l'uso

1. La ghiera di bloccaggio si adatta ai vari modelli di trapano con collare da 1 e 11/16 di pollice (43mm.) di diametro.

Per fissare il trapano in posizione, stringere l'apposito bullone.

NOTA: non stringere eccessivamente - la coppia di serraggio massima deve essere di 60 pollici per libbra (7,0 Nm).

2. Controllare che la fascetta di bloccaggio di fine corsa sia ben assestata e libera da impedimenti.
3. Contrassegnare il centro del foro.
4. Allineare il centro del foro con il supporto Drillmate dietro la parte posteriore del trapano con manico, avviare il trapano stesso ed iniziare la perforazione. Controllare che il supporto sia ben stretto dietro il pezzo in lavorazione.

NOTA: la dimensione massima raccomandata per i trapani in acciaio è di ½ pollice (13 mm.) per i modelli con foro pilota.

La dimensione massima raccomandata per i trapani in acciaio è di 5/16 di pollice (8,0mm.) per i modelli senza foro pilota.

Per la massima efficienza, utilizzare la scala di velocità raccomandata dal costruttore del trapano in base al diametro del foro.

Per perforazioni profonde controllare che la relativa punta sia libera da ogni ostruzione, onde prevenire eventuali intasamenti.

Drillmate è un supporto a colonna per trapano dotato di svariati attacchi, proprio per adattarsi alla maggior parte di lavori; è possibile ancorarlo su una morsa o fissarlo ad un comune banco di lavoro utilizzando l'apposita piastra e 4 (quattro) viti. (NON FORNITE) Ci sono comunque 2 (due) viti in dotazione per il fissaggio degli attacchi. La coppia di serraggio massima deve essere di 60 pollici per libbra (7,0 Nm).

1. Attacco a canale.

Utilizzato per lavori di perforazione nel gambo principale dei canali. Si fissa con le viti fornite in dotazione.

2. Attacco con sistema di bloccaggio a "V".

Utilizzato per lavori di perforazioni di materiale circolare. Il diametro massimo di bloccaggio è di 2 pollici e mezzo (65 mm.). Si fissa con la vite fornita in dotazione.

Questo attacco viene utilizzato per lavori di perforazione di flange dei canali o di travi con bordi arrotondati (da 5 pollici). Assicura l'ancoraggio da dietro del pezzo in lavorazione, in modo che la perforazione avvenga ad angolo retto sulla superficie esterna del canale o della trave.

3. Attacco con piastra di lavoro.

Utilizzabile per un maggiore supporto durante i lavori di perforazione più comuni. In alternativa, è possibile utilizzare questo accessorio per fissare Drillmate al banco di lavoro come se si trattasse di un supporto a colonna tradizionale, anche se l'utensile è stato concepito per essere ancorato su una morsa (non fornita). Attenzione a fissare bene la piastra con le viti fornite in dotazione.

4. Blocco a 45°.

Questo attacco si monta prima sulla colonna portante e poi s'installa su di esso la piastra di lavoro. È ideale per giunti ad angolo. La fascetta di bloccaggio di fine corsa, in questo caso, deve essere regolata in modo da prevenire che la perforazione avvenga ad una profondità eccessiva. NOTA: prima d'iniziare la perforazione, bisogna fissare saldamente l'utensile Drillmate o il pezzo in lavorazione.

Drillmate è dotato di apposite rigature sulla parte bassa della colonna per consentire il suo serraggio su una morsa. Non utilizzare aree diverse.

Rispettare sempre le norme antinfortunistiche dettate per i lavori di perforazione.

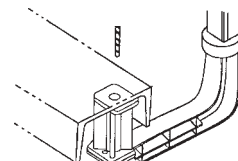
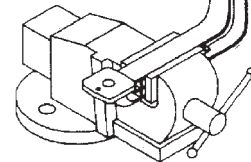
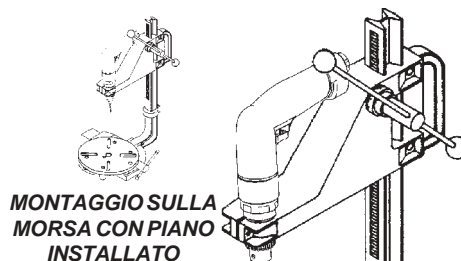

ATTACCO A CANALE

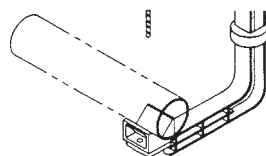

ATTACCO CON SISTEMA DI BLOCCAGGIO A V

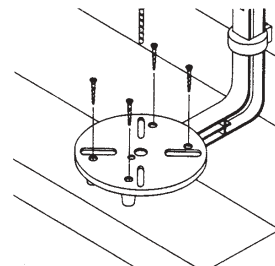

ATTACCO CON PIASTRA DI LAVORO

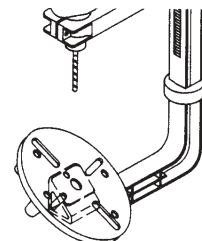

BLOCCO A 45°

CERTIFICAZIONE DI CONFORMITÀ

La Sioux Tools, Inc, con sede al 250 Snap-on Drive, P.O. Box 1596, Murphy, NC, 28906, USA, solennemente dichiara sotto la propria e sola responsabilità che i prodotti

1556

sono conformi alle seguenti normative, standard o certificazioni:

EN 292 Parte 1 e 2

secondo la direttiva

CEE 98/37 direttive

Gerald E. Seebeck

Presidente

Sioux Tools Inc.

Nome e posizione del dichiarante

1 luglio 2003

Murphy, North Carolina, USA

Data e luogo del rilascio

Firma del dichiarante



INSTRUCTIONS & LISTE DE PIÈCES POUR LA COLONNE DE PERÇAGE DRILLMATE 1556

Description de la colonne de perçage Drillmate

Drillmate est mieux décrite comme une colonne de perçage légère et portable qui sied à la plupart des travaux de perçage grâce à ses accessoires. Le gabarit de perçage maximum recommandé est de 13 mm (1/2") dans le métal [8,0mm (5/16") sans avant-trou]. La perceuse Drillmate s'adapte à toute perceuse électrique d'une capacité de mandrin de 43mm (1-11/16").

REMARQUE : La perceuse n'est pas fournie avec la colonne Drillmate.

Les points forts de la colonne Drillmate consistent en trois catégories.

- (1) Ergonomie : - Réduction de l'effort physique sollicité et guidage de la force ergonomiquement favorable lors de travaux particulièrement difficiles.
- (2) Sécurité : - La perceuse n'est pas directement contrôlée par l'opérateur et le foret est très peu susceptible d'accrocher à la pièce, grâce à la régularité de la force appliquée. Si le foret accroche, il n'existe aucun risque de torsion du bras pour l'opérateur.
- (3) Efficacité : - Précision et régularité de la force appliquée sur la perceuse et force de réaction appliquée immédiatement au dessous de la pièce à travailler. Rapidité du perçage, ce qui sous entend : (i) une efficacité maximum et (ii) des trous d'une rectitude généralement nettement supérieure à celle des trous percés à la main.

La colonne de perçage dispose d'un accessoire qui se présente sous la forme d'une cale taillée en "v" pour le perçage de tuyaux ou de matériaux ronds d'un diamètre maximal de 65mm (2 1/2").

L'adaptateur pour profilé figurant parmi les accessoires est une tige de 100mm (3 15/16") permettant d'adapter le pied de la colonne Drillmate autour des rebords du profilé (ou poutre en I) pour le perçage de son âme principale. La plaque de fixation accessoire également fournie permet d'obtenir une plus grande surface pour le soutien de la pièce à percer. Des encoches sont prévues pour la fixation d'un étau à perceuse (étau et boulons de fixation non fournis). La plaque de fixation permet ainsi de monter la colonne sur un établi.

Le pied de la colonne est prévu pour être serré dans un étau de mécanicien. La colonne peut de cette façon être utilisée avec ou sans plaque de fixation.

Lorsque la colonne est sur étau, une cale à 45° (non fournie) peut être placée sous la plaque de fixation pour le perçage de surfaces en onglet, pour fixer par exemple des goujons sur les coins à onglet de 45° de poutres en bois.

La bague d'arrêt fournie permet le contrôle de la profondeur pour l'utilisation générale, tandis que la bague graduée permet de contrôler la profondeur de perçage pour un usage particulier.

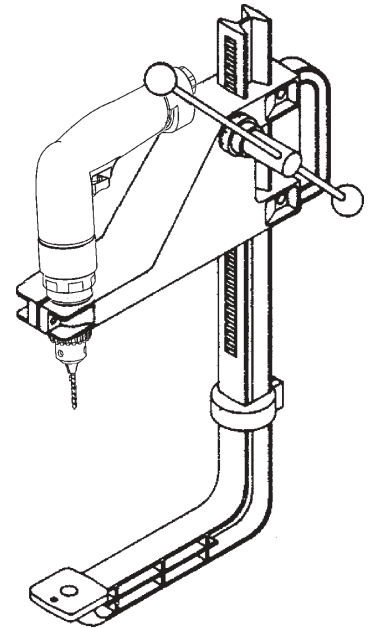

COLONNE DE
PERÇAGE

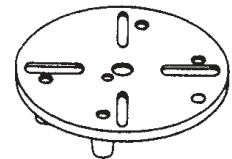

PLAQUE DE
FIXATION



CALE EN "V"



ADAPTATEUR A 45°



ADAPTATEUR POUR
PROFILÉ

Instructions d'utilisation

- Placer le mandrin de 43mm (1-11/16") de diamètre d'une perceuse électrique dans l'orifice du support de la colonne.
Serrer le boulon du support pour bloquer la perceuse.
REMARQUE : ne pas serrer excessivement - le couple de serrage maximum est de 60 pied-livre (7.0 Nm).
- Vérifier que la bague d'arrêt est réglée ou dégagée du support.
- Marquer le centre du trou.
- Aligner la perceuse et le centre du trou en plaçant la perceuse de façon à ce que le pied de la colonne Drillmate se trouve derrière le manche de la perceuse installée sur le support. Démarrer la perceuse et commencer le perçage. Veiller à ce l'arrière de la pièce soit fermement soutenu.

REMARQUE : Sur acier, lorsqu'un avant-trou est préparé, la taille de foret maximale conseillée est de 13,0mm (1/2") 5/16".

Sur acier et en l'absence d'avant-trou, la taille de foret maximale conseillée est de 8,0mm (5/16").

Pour une efficacité maximale, consulter le tableau de vitesses pour connaître le diamètre de foret recommandé par le fabricant pour chaque type d'utilisation.

Lors du perçage de trous profonds, s'assurer que le foret est dégagé et que rien ne lui permet de se bloquer.

La colonne de perçage Drillmate est un support de perceuse mobile accompagné de divers accessoires permettant de l'adapter à de multiples applications. Elle peut être fixée sur un étau ou attachée sur un établi à l'aide de la plaque de fixation et de quatre (4) vis (NON FOURNIES). Deux (2) vis sont fournies pour la fixation de pièces d'ajustage ou d'accessoires. Couple de serrage maximum : 60 pied-livre (7.0 Nm).

- L'accessoire pour profilé.

Il s'utilise pour le perçage de l'âme centrale d'un profilé. Vis de fixation fournies.

- La cale en "V".

Elle est utilisée pour le perçage de matériaux ronds d'un diamètre maximum de 65mm (2 1/2"). Fixation avec vis fournies.

Cet accessoire est également utilisé pour le perçage des ailes de profilés ou poutrelles à l'aide d'une mèche conique (5"). La cale en "V" permet d'assurer le soutien ferme de la pièce et un perçage à angle droit par rapport à la surface externe du profilé.

- La plaque de fixation.

Elle peut être utilisée pour fournir un soutien supplémentaire pour diverses utilisations, ainsi que lors de la fixation de la colonne Drillmate sur un établi quand celle-ci est utilisée en tant que support de perçage polyvalent. Sa conception est prévue pour l'utilisation d'un étau à perceuse (non fourni). Vérifier que la plaque de fixation est solidement attachée à l'aide des vis fournies.

- La cale à 45°.

Fixer d'abord la cale à 45° sur le pied de la colonne, et fixer ensuite la plaque de fixation sur la cale. Cet accessoire est parfait pour les raccords à onglets. Dans le cadre de cette application, la bague d'arrêt doit être réglée pour éviter de percer à une trop grande profondeur. REMARQUE : avant de commencer à percer, veiller à ce que soit soutenue, soit la colonne Drillmate, soit la pièce à perforer.

La base de la colonne Drillmate est nervurée pour la fixation de l'étau. Fixer l'étau sur cette section de la colonne uniquement.

Les normes de sécurité de rigueur pour l'utilisation de toute perceuse électrique doivent être respectées.

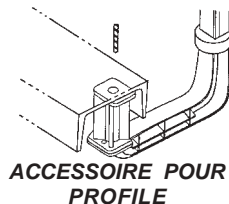
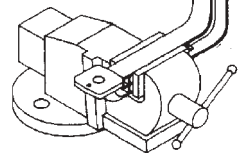
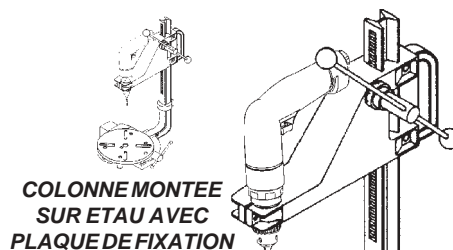

ACCESSOIRE POUR PROFILE

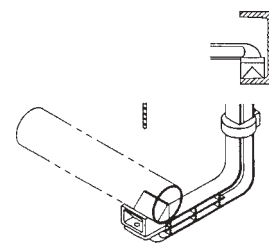

CALE EN "V"

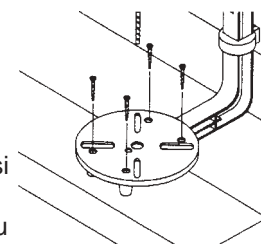

PLAQUE DE FIXATION

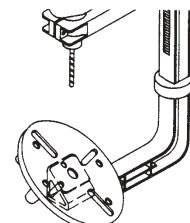

CALE A 45°

DÉCLARATION DE CONFORMITÉ

La société Sioux Tools, Inc., située à : 250 Snap-on Drive, P.O. Box 1596, Murphy, NC, 28906, USA, affirme que les produits 1556

dont cette fiche fait l'objet, sont conformes aux normes, documents normatifs et autres références :

Parties 1 et 2 de la norme EN 292

suite aux dispositions de la

Directive 98/37/EEC.

Gerald E. Seebeck

Président

Sioux Tools Inc.

Nom et poste occupé par le responsable

1^{er} juillet 2003

Murphy, North Carolina, USA

Date et lieu de publication

Signature du responsable



INSTRUCTIES EN LIJST MET ONDERDELEN VOOR DE 1556-DRILLMATE MACHINE

Beschrijving van de Drillmate

De Drillmate is in feite een "licht, draagbaar boorstatief" en voorzien van de juiste accessoires is de Drillmate in staat om praktisch alle booropdrachten uit te kunnen voeren. De maximum toegelaten boordiameter is 1/2" (13 mm) in staal [zonder voorboren 5/16" (8,0 mm)!]. De Drillmate is geschikt voor alle elektrische boormachines met een boorkopdiameter van 1 11/16" (43 mm).

OPMERKING: De Drillmate wordt zonder boormachine geleverd.

De voordelen van de Drillmate zijn drieërlei.

- (1) Ergonomie: - Er kan geboord worden zonder al teveel kracht te moeten uitoefenen en bij moeilijke werksituaties blijft de richting van de uitgeoefende kracht ergonomisch verantwoord.
- (2) Veiligheid: - De boor wordt niet manueel bediend, bijgevolg is de krachtoverbrenging gelijkmatig en zal de boor niet in het werkstuk "happen". Uiteraard wordt voorkomen dat er sterke momentkrachten op het polsgewricht kunnen ontstaan.
- (3) Efficiënt: - Omdat er een gelijkmatige en juiste krachtoverbrenging plaatsvindt en de reactiekrachten direct op het werkstuk ingrijpen (i) is het effect van het boren optimaal en (ii) de boorgaten worden rechter in het werkstuk geboord dan dat dit met de hand mogelijk is.

De Drillmate wordt geleverd met een accessoire in de vorm van de letter "V" om het boren in pijpen en andere ronde voorwerpen tot 2 1/2" (65 mm) te vereenvoudigen.

Het adapterstuk voor het boren in balkprofielen is een 3 15/16" (100 mm) hoog accessoire waarmee de voet van de Drillmate onder de flensen van de I-balk geplaatst kan worden. Er is verder ook nog een aparte boortafel beschikbaar, zodat een breder werkvlak voor het vastzetten van het werkstuk verkregen wordt. De boortafel is voorzien van sleuven voor een boorklem (de boorklem en de klembouten worden niet als standaard accessoire meegeleverd). De boortafel is gemaakt zodat deze op een werkbank gemonteerd kan worden.

De voet van de Drillmate is ontworpen om gemakkelijk in een bankschroef vastgeklemd te kunnen worden. De Drillmate kan in deze positie met of zonder boortafel gebruikt worden. Als er op deze manier gewerkt wordt, dan kan de 45°-adapter (een accessoire dat geen deel uitmaakt van de standaard levering) onder de boortafel gemonteerd worden, zodat er ook gaten geboord kunnen worden in vlakken die onder verstek gezaagd zijn, bv. voor het monteren van pennen onder een hoek van 45° in houten balken.

Om te kunnen boren op vooraf bepaalde diepten, is er een standaardstop beschikbaar. De ring voorzien van maattekens dient om individuele gaten op diepte te boren.

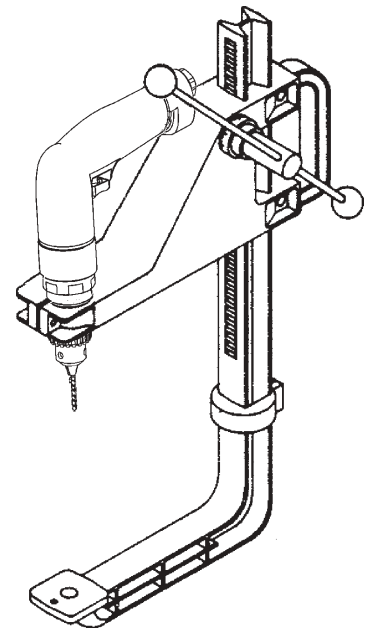

BOORSTATIEF

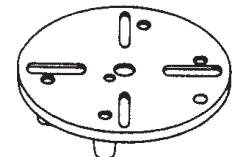

BOORTAFEL



V-ADAPTER



45°-ADAPTER

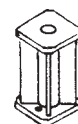

ADAPTER VOOR U-BALK

Gebruiksaanwijzing

1. Plaats de 1 11/16" (43 mm) diameter boorhals in de statiefflem.
Zet de betreffende bouten in het statief vast.
OPMERKING: De bouten mogen niet met meer dan 60 in-lb (7,0 Nm) vastgezet worden.
2. Let op dat de blokkeering juist ingesteld is of dat hij een vrije op- en neergaande beweging toelaat.
3. Het centerpunt voor het boorgat aantikken.
4. De boor vervolgens met de Drillmate op dit centerpunt instellen en de boormachine starten. Er kan geboord worden. Het werkstuk moet op een stevige ondergrond vastgezet zijn.

OPMERKING: De maximum toegelaten boordiameter is 1/2" (13 mm) in staal, met voorboren.

De maximum toegelaten boordiameter is 5/16" (8,0 mm) in staal, zonder voorboren.

Voor het bereiken van het beste resultaat dient u de door de boorfabrikant voorgeschreven snelheid bij de gegeven boordiameter aan te houden.

Als er diepe gaten geboord moeten worden, dan moet u opletten dat de boorspanen regelmatig afgevoerd worden, zodat de boor er niet in "stikt".

De Drillmate is een draagbaar boorstatief dat met diverse accessoires geleverd wordt, waardoor hij geschikt is voor de meest courante boorwerkzaamheden. De boorhouder kan in een bankschroef of op een werktafel met vier schroeven vastgezet worden. (GEEN DEEL VAN HET STANDAARD PAKKET) Twee (2) schroeven voor het vastzetten van accessoires. De bouten mogen niet met meer dan 60 in-lb (7,0 Nm) vastgezet worden.

1. Vastzetten van de adapter voor U-balken.

Wordt gebruikt om gaten in de rug van U-balken te boren. Wordt met de meegeleverde schroeven vastgezet.

2. Vastzetten van de V-adapter.

Wordt gebruikt om in ronde stukken te boren. Ontworpen voor een maximum diameter van 2 1/2" (65 mm). Wordt met de meegeleverde schroef vastgezet.

Dit accessoire kan ook gebruikt worden om gaten te boren in de flensen van U-profielen of om tapse gaten in gewalste stalen liggers te boren (5"). Dit accessoire dient om het werkstuk stevig in te klemmen en om ervoor te zorgen dat de boorgaten haaks op het buitenvlak van een U-profiel of van gewalste stalen liggers geboord kunnen worden.

3. Vastzetten van de boortafel.

Hiermee kan in het algemeen een betere steun voor het boren verkregen worden. Het kan ook gebruikt worden om de Drillmate stevig op de werkbank vast te zetten, zodat hij als conventionele (vaste) boormachine gebruikt kan worden. De Drillmate kan in een bankschroef vastgezet worden (de bankschroef maakt geen deel uit van de levering). Let op dat de boortafel met de meegeleverde schroeven stevig vastgezet wordt.

4. 45°-adapter

Dit accessoire wordt op de voet van de Drillmate gemonteerd waarna de boortafel (45°) erop gemonteerd wordt. Dit accessoire is ideaal om gaten te boren in stukken die "in verstek" uitgevoerd zijn. Voor dit soort werk dient de blokkeering gemonteerd te zijn zodat het boorgat niet te diep geboord kan worden. OPMERKING: Voordat er geboord mag worden, moet de Drillmate of het werkstuk stevig vastgezet zijn.

De voet van de Drillmate is met versterkingsribben uitgevoerd en hij mag uitsluitend op deze plaats in een bankschroef vastgeklemd worden.

De standaard veiligheidsmaatregelen voor het werken met professionele boormachines moeten nageleefd worden.

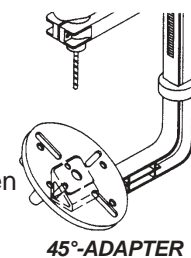
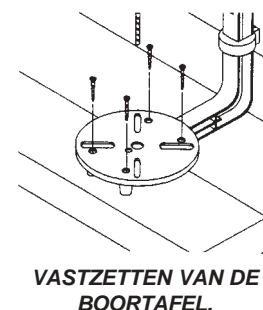
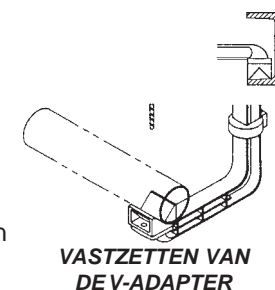
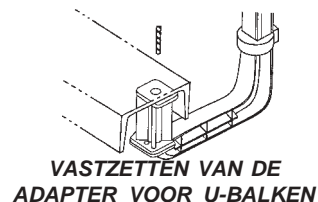
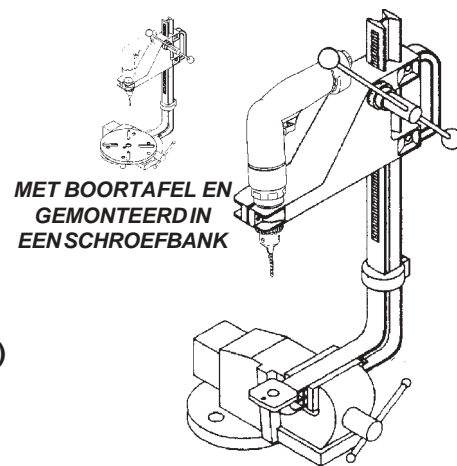

CONFORMITEITSVERKLARING

Ondergetekende, Sioux Tools, Inc., 250 Snap-on Drive, P.O. Box 1596, Murphy, NC, 28906, USA, verklaart met inachtneming van de eigen aansprakelijkheid desbetreffend, dat de producten

1556

waarop deze verklaring van toepassing is, conform zijn met de hierna genoemde norm, normen en/of andere regels en voorschriften:

EN 292 Deel 1 en 2

met inachtneming van hetgeen voorzien is in de richtlijnen

98/37/EEC.

Gerald E. Seebeck

President

Sioux Tools Inc.

Naam en functie van de verantwoordelijke

Handtekening van de verantwoordelijke

1 juli 2003
Murphy, North Carolina, USA
Datum en plaats:



INSTRUKTIONER & ARTIKELLISTA FÖR 1556 DRILLMATE MASKIN

Beskrivning av Drillmate

Drillmate kan bäst beskrivas som en lättviktig bärbar borrarpress, och med dess tillbehör är den lämplig för de flesta borrarbehov. Största rekommenderade borrarstorlek är 1/2" (13mm) i stål [5/16" (8mm) utan styrhåll]. Drillmate kan anpassas till alla elektriska borrar med ett halsstycke på 1-11/16" (43mm) i diameter.

OBS: Bormaskinen själv ingår inte i Drillmate.

Drillmates fördelar kan placeras inom tre områden:

- (1) Ergonomi: - Av användaren krävs mindre ansträngning och i besvärliga situationer utnyttjas styrkan på ett ergonomiskt önskvärt sätt.
- (2) Säkerhet: - Eftersom den direkta kontrollen av borren inte ligger hos användaren själv, samt att borren har en jämn styrka är det högst osannolikt att borren kan slinta i arbetsobjektet. Skulle borren råka slinta finns ingen risk för att handen skulle kunna stukas, då den inte håller direkt i borren.
- (3) Effektivitet: - På grund av att en jämn och regelrätt styrka tillämpas direkt bakom arbetsobjektet uppnås (i) snabb borrar, d.v.s. maximal effektivitet, och (ii) det borrarade hålet blir mycket rakare än det skulle ha blivit i vanliga fall.

Ett av Drillmates tillbehör är en v-kloss som används vid borrar av rör eller runda material upp till 2 1/2" (65mm) i diameter.

Med kanalanpassaren, som är ett 3 15/16" (100mm) tjock skaft, kan Drillmates stomme passa runt kanterna på en U-balk så att borrar kan tillämpas på dess huvudområde. En arbetsskiva finns också tillgänglig för att ge en större yta som stöd för objektet som ska borraras i. I skårorna kan även ett borrarstöd monteras (skruvstöd och muttrar ingår ej). Med arbetsskivan kan Drillmate monteras till din arbetsbänk.

I Drillmates stomme kan du montera ett ingenjörstöd, som kan användas i kombination med eller utan arbetsskivan. En 45-gradig vinkeladapter (inte inkluderad) kan monteras under arbetsplattan för borrar av sneda ytor, som t.ex. dymlingar med sneda hörn.

Ett ansatsstopp tillhandahålls för olika sorters djupkontrollering, medan den graderade stoppringen kan användas för individuell djupkontroll.

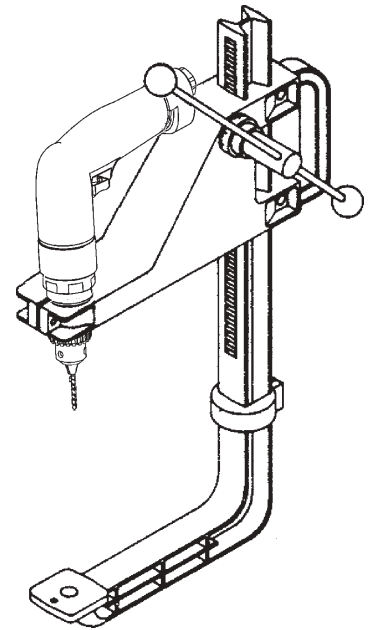

BORRSTATIV

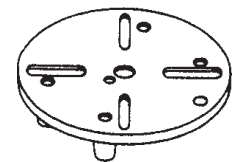

ARBETSSKIVA



V-KLOSS



45-GRADIG
VINKELADAPTER

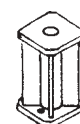

KANALANPASSARE

Bruksanvisning

1. Placera borrens halsstycke (43mm) i chuckhållaren.
Dra åt hållarens låskolv så att borren sitter fast ordentligt.
OBS: Dra inte åt för hårt - maximalt vridmoment är 60 in-lb (7.0 Nm).
2. Försäkra dig om att ansatsstoppet är ur vägen från chucken.
3. Markera hålets mitt.
4. Rikta borren mot mitten av hålet med Drillmate som stöd bakom borren genom hållaren, starta bormaskinen, och börja borra. Försäkra dig om att du har tillräckligt med stöd under arbetsobjektet.
OBS: Den maximala rekommenderade borrarstorleken i stål är 1/2" (13mm) (med styrhåll).
Den maximala rekommenderade borrarstorleken i stål är 5/16" (8mm) (utan styrhåll).

För maximal effekt hänvisa till borttillverkarens tabell över rekommenderad borrarstorlek.

Försäkra dig om att borret självt är fritt från partiklar och inte kan täppas till när du borrar djupa hål.

Drillmate är ett bärbart borrarstativ som med sina olika tillbehör passar de flesta behov; den kan sättas i ett städ eller monteras med arbetsskivan i en bänk med fyra (4) skruvar (INTE INKLUDERADE). Två (2) skruvar är inkluderade för montering av tillbehören. Maximalt vridmoment är 60 in-lb (7.0 Nm).

1. Kanalanpassare.
Används för borrarning av huvudområdet på U-balkar. Monteras med tillhandahållna skruvar.
2. V-kloss.
Används för borrarning av runda material som rör eller pipor. Maximal diameter 2 1/2" (65 mm). Monteras med tillhandahållen skruv.
Detta tillbehör kan även användas för borrarning av flänsar eller spetsiga och konformade föremål (5"). V-klossen tillförsäkrar ett starkt stöd bakom arbetsobjektet, och hålet kan borraras i rätt vinkel.
3. Arbetsskiva.
Arbetsskivan kan användas för att ge ett bättre stöd för generella borrarbehov. Det kan också användas för att hålla fast Drillmate i arbetsbänken som ett sedvanligt ställ.
Borrstöd kan monteras till (ej inkluderat). Försäkra dig om att arbetsskivan sitter fast ordentligt med skruvarna som kommer med.
4. 45° vinkeladapter.
Vinkeladaptern monteras på stommen, varpå arbetsskivan monteras på klossen. Detta tillbehör är ideliskt för sneda fogar. Ansatsstoppet bör användas för att försäkra att hål inte borraras för djupt. OBS: Drillmate eller arbetsskivan måste ha ordentligt stöd innan borrarning påbörjas.

I nedre delen av Drillmates stomme finns räfflor för montering i skruvstäd; detta är den enda delen som bör klämmas fast.

Standardföreskrifter för motordrivna bormaskiner bör iakttagas.

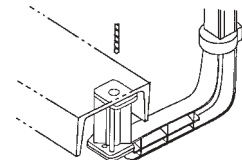
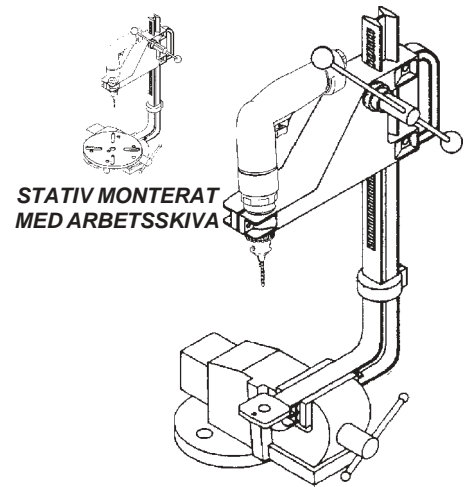

KALANPASSARE

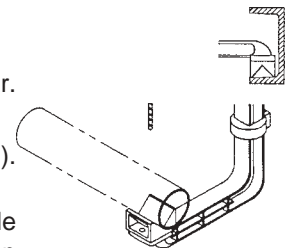

V-KLOSS

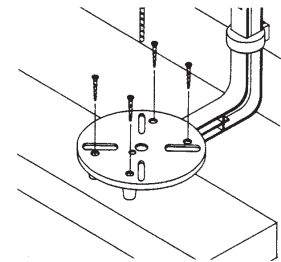

ARBETSSKIVA

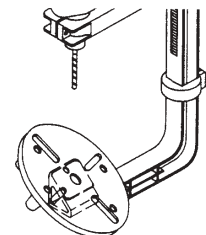

45-GRADIG
VINKELADAPTER

FÖRSÄKRAN OM ÖVERENSSTÄMMELSE

Vi, Sioux Tools, Inc., 250 Snap-on Drive, P.O. Box 1596, Murphy, NC, 28906, USA, förklarar under eget ansvar att produkterna 1556

som denna försäkrans gäller uppfyller följande standard eller standarder eller andra normgivande dokument:

EN 292 del 1 och 2
enlighet med villkoren i
98/37/EEC direktiv.

1 juli 2003
Murphy, North Carolina, USA
Utfärdningsort och datum

Gerald E. Seebeck
President
Sioux Tools Inc.
Utfärdarens namn och titel

Utfärdarens underskrift

PARTS LIST FOR 1556 DRILLMATE MACHINE

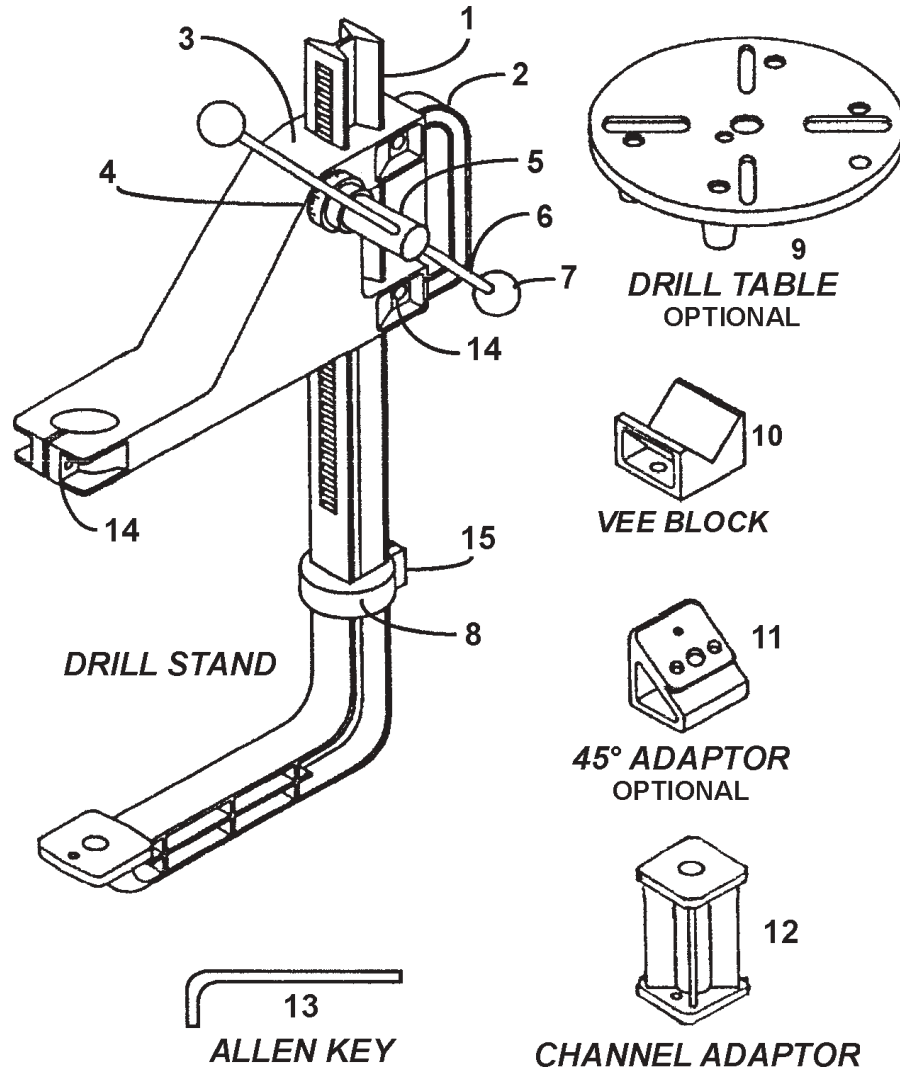

Fig. No.	Part No.	Description
1.	601867	Main Leg
2.	601869	Carriage—Air
3.	601870	Pinion Gear
4.	601871	Dial
5.	601872	Spindle
6.	601873	Rod
7.	601874	Knob—Pair (2)*
8.	601875	Stop Collar
9.	601876	Work Table
10.	601877	Vee Block
11.	601878	45° Adaptor
12.	601879	Channel Adaptor
13.	601880	Allen Key (5mm)
14.	601881	Bolt & Nut Assembly (3)*
15.	601882	Bolt & Nut Assembly
Not Shown		
	601883	Attachment Bolts (3)*
	602015	Nameplate

*Order Quantity As Required

FURNISH CATALOG, SERIAL, AND MODEL NUMBER
WHEN ORDERING PARTS



▲ WARNING

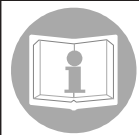

Some dust created by power sanding, sawing, grinding, drilling, and other construction activities contains chemicals known to cause cancer, birth defects or other reproductive harm.

▲ WARNUNG



Der durch Elektrosanden, -sägen, -schleifen und -bohren sowie durch andere Bauarbeiten anfallende Staub enthält Chemikalien, die nachweislich Krebs sowie Geburts- bzw. andere Fortpflanzungsschäden hervorrufen.

▲ ADVERTENCIA

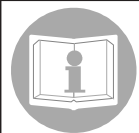

El polvo generado al lijar, aserrar, afilar, taladrar y realizar otras tareas de construcción contiene compuestos químicos que podrían provocar cáncer, malformaciones congénitas y otras alteraciones del aparato reproductor.

▲ ATTENZIONE



La polvere generata da carteggiatura, segatura, smerigliatura, trapanatura con attrezzi elettrici e simili attività può contenere sostanze chimiche che causano cancro, difetti congeniti o altri danni all'apparato riproduttivo.

▲ AVERTISSEMENT



Les poussières produites par les travaux de ponçage, sciage, meulage, perçage et autres activités du bâtiment contiennent des substances chimiques aux propriétés réputées pour provoquer le cancer, des malformations de naissance et d'autre nuisances à l'égard des fonctions de la reproduction.

▲ OPGEPAST



Tijdens het zandstralen, zagen, slijpen, boren en bij andere bouwactiviteiten komen er scheikundige stoffen vrij die kankerverwekkend zijn en die bij pasgeborenen misvormingen veroorzaken of die andere vruchtbaarheidsstoornissen kunnen veroorzaken.

▲ VARNING



Somligt damm som skapas vid användning av verktyg för sandning, sågning, slipning, borrarning samt andra aktiviteter innehåller kemikalier som är kända för att orsaka cancer, fosterskador och andra skador vid fortplantning.

**SIoux
TOOLS INC.**

250 SNAP-ON DRIVE ■ PO BOX 1596 ■ MURPHY, NC 28906 ■ USA ■

Printed In U.S.A.

This pdf incorporates the following model numbers:

1556