



NOTE: Parts are no longer available for this tool.

The manual will continue on the next page.



INSTRUCTIONS & PARTS LIST FOR 8000ES, 8005ES, & 8050ES

GENERAL SAFETY RULES



WARNING! Read and understand all instructions. Failure to follow all instructions listed below may result in electric shock, fire, and/or serious personal injury.

SAVE THESE INSTRUCTIONS.

WORK AREA



1. **Keep your work area clean and well lit.** Cluttered benches and dark areas invite accidents.
2. **Do not operate power tools in explosive atmospheres, such as in the presence of flammable liquids, gases, or dust.** Power tools create sparks, which may ignite the dust or fumes.
3. **Keep bystanders, children, and visitors away while operating a power tool.** Distractions can cause you to lose control. Protect others in the work area from debris such as chips and sparks. Provide safety barriers or shields as needed.

ELECTRICAL SAFETY



4. **Double insulated tools are equipped with a polarized plug (one blade is wider than the other). This plug will fit in a polarized outlet only one way. If the plug does not fit fully in the outlet, reverse the plug. If it still does not fit, contact a qualified electrician to install a polarized outlet. Do not change the plug in any way.** Double insulation eliminates the need for the three wire grounded power cord and grounded power supply system.
5. **Avoid body contact with grounded surfaces such as pipes, radiators, ranges, and refrigerators.** There is increased risk of electric shock if your body is grounded.
6. **Don't expose power tools to rain or wet conditions.** Water entering a power tool will increase the risk of electric shock.
7. **Do not abuse the cord. Never use the cord to carry the tools or pull the plug from an outlet. Keep cord away from heat, oil, sharp edges or moving parts. Replace damaged cords immediately.** Damaged cords increase the risk of electric shock.
8. **When operating a power tool outside, use an outdoor extension cord marked "W-A" or "W".** These cords are rated for outdoor use and reduce the risk of electric shock.

PERSONAL SAFETY



9. **Stay alert, watch what you are doing and use common sense when operating a power tool. Do not use tool while tired or under the influence of drugs, alcohol, or medication.** A moment of inattention while operating power tools may result in serious personal injury.
10. **Dress properly. Do not wear loose clothing or jewelry. Contain long hair. Keep your hair, clothing, and gloves away from moving parts.** Loose clothes, jewelry, or long hair can be caught in moving parts.
11. **Avoid accidental starting. Be sure switch is off before plugging in.** Carrying tools with your finger on the switch or plugging in tools with the switch on invites accidents.
12. **Remove adjusting keys or wrenches before turning the tool on.** A wrench or a key that is left attached to a rotating part or the tool may result in personal injury.
13. **Do not overreach. Keep proper footing and balance at all times.** Proper footing and balance enables better control of the tool in unexpected situations.
14. **Use safety equipment. Always wear eye protection.** Dust mask, non-skid safety shoes, hard hat, or hearing protection must be used for appropriate conditions.

SIoux TOOLS INC.

250 SNAP-ON DRIVE ■ PO BOX 1596 ■ MURPHY, NC 28906 ■ USA ■

Printed In U.S.A.

TOOL USE AND CARE





15. **Use clamps or other practical way to secure and support the workpiece to a stable platform.** Holding the work by hand or against your body is unstable and may lead to loss of control.
16. **Do not force tool. Use the correct tool for your application.** The correct tool will do the job better and safer at the rate for which it is designed.
17. **Do not use tool if switch does not turn it on or off.** Any tool that cannot be controlled with the switch is dangerous and must be repaired.
18. **Disconnect the plug from the power source before making any adjustments, changing accessories, or storing the tool.** Such preventive safety measures reduce the risk of starting the tool accidentally.
19. **Store idle tools out of reach of children and other untrained persons.** Tools are dangerous in the hands of untrained users.
20. **Maintain tools with care. Keep cutting tools sharp and clean.** Properly maintained tools with sharp cutting edge are less likely to bind and are easier to control. Do not use a damaged tool. Tag damaged tools "Do not use" until repaired.
21. **Check for misalignment or binding of moving parts, breakage of parts, and any other condition that may affect the tool's operation. If damaged, have the tool serviced before using.** Many accidents are caused by poorly maintained tools.
22. **Use only accessories that are recommended by the manufacturer for your model.** Accessories that may be suitable for one tool, may become hazardous when used on another tool.

SERVICE

23. **Tool service must be performed only by qualified repair personnel.** Service or maintenance performed by unqualified personnel could result in a risk or injury.
24. **When servicing a tool, use only identical replacement parts. Follow instructions in the maintenance section of this manual.** Use of unauthorized parts or failure to follow Maintenance Instructions may create a risk of electric shock or injury.

SPECIFIC SAFETY RULES

1. **Hold tool by insulated gripping surfaces when performing an operation where the cutting tool may contact hidden wiring or its own cord.** Contact with a "live" wire will make exposed metal parts of tool "live" and shock the operator.
2. **Maintain warning label.**

SYMBOLGY	
	Double Insulated
	Canadian Standard Association
	Underwriters Laboratories, Inc
	Underwriters Laboratories, Inc (Canada/United States)
	Volts Alternating Current
	Amps
	No Load RPM

SPECIFICATIONS			
Catalog No	Volts AC	No Load RPM	Twist Drill Capacity in Steel
8000ES	120	0-1300	3/8"
8005ES	120	0-2500	3/8"
8050ES	120	0-750	1/2"

FUNCTIONAL DESCRIPTION

1. Chuck
2. Trigger lever
3. Forward/reverse switch
4. Cord



OPERATION

WARNING! To reduce the risk of injury always unplug tool before attaching or removing accessories or making adjustments. Use only specifically recommended accessories. Others may be hazardous.

Installing bits into keyed chuck.

1. Open the chuck jaws wide enough to insert the bit. Be sure the bit shank and chuck jaws are clean. Dirt particles may prevent the bit from lining up properly.
2. When using drill bits, insert the bit far enough for the chuck jaws to grip the bit shank. Tighten the chuck jaws by hand to align the bit.
3. Place the chuck key in each of the three holes in the chuck, turning it clockwise. Tighten securely.
4. To remove the bit, insert the chuck key into one of the holes in the chuck and turn it counterclockwise.

WARNING! To prevent personal injury, always remove the chuck key from the chuck after each use.

Chuck removal

1. Open chuck jaws to maximum capacity.
2. Remove retaining screw on tool by turning it in a clockwise direction (screw has a left-hand thread).
3. Insert the shorter end of a 1/4" or greater hex key into chuck and tighten.
4. Place tool on its side and hold firmly.
5. Using a wooden mallet strike the longer end in the clockwise direction.

Chuck installation

1. Screw the chuck on by hand as far as it will go.
2. Insert screw (left-hand thread), and tighten screw securely.
3. Tighten the chuck around the shorter end of a 1/4" or larger hex key, then strike the longer end in the clockwise direction with a wooden mallet while holding down the tool securely.
4. Tighten the screw once again by turning in a counterclockwise direction.

Starting, stopping and controlling speed

1. To start the tool, depress the lever.
2. To stop the tool release the lever
3. To vary the driving speed, simply increase or decrease pressure on the lever. The further the lever is pulled, the greater the speed.

Using the forward/reverse switch

The forward/reverse switch is located on the top, back of the tool as shown.

1. For forward (clockwise) rotation, push the forward/reverse switch up.
2. For reverse (counterclockwise) rotation, push the forward/reverse switch down.

Note: To prevent damage to the motor, allow the tool to come to a complete stop before reversing.



Stalling

If tool seems as if it is about to stall, maintain a firm grip and reduce pressure slightly to allow the bit to regain the speed. If the tool does stall, release the lever switch immediately. Reverse the motor, remove the bit from the work and start again. Do not press the lever switch on and off in an attempt to start a stalled drill. This can damage the drill.

When selecting a bit, use the right type for your job.

Drilling

1. Use sharp drill bits only. For WOOD, use twist drill bits, spade bits, power auger bits, or hole saws. For METAL, use high-speed steel twist drill bits or hole saws. For MASONRY, use high carbide –tipped bits. For PLASTICS use low speeds for material with a low melting point.
2. When using twist drill bits, pull the bit out of the hole frequently to clear chips from the bit flutes.
3. Be sure the material to be drilled is anchored or clamped firmly. If drilling thin material, use a back-up block to prevent damage to the material.
4. Always apply pressure in a straight line with the bit. Use enough pressure to keep the drill bit biting, but do not push hard enough to stall the motor or deflect the bit.
5. Hold tool firmly to control the twisting action of the drill.
6. IF THE DRILL STALLS, it is usually because it is being overloaded. RELEASE THE LEVER IMMEDIATELY, remove drill bit from work, and determine cause of stalling. DO NOT CLICK LEVER OFF AND ON IN AN ATTEMPT TO START A STALLED DRILL THIS CAN DAMAGE THE DRILL.
7. To minimize stalling while breaking through the material, reduce pressure on drill and ease the bit through the last fractional part of the hole.
8. Keep the motor running when pulling the bit back out of a drilled hole. This will help prevent jamming.
9. With variable speed drills there is no need to center punch the point to be drilled. Use a slow speed to start the hole and accelerate by squeezing the lever harder when the hole is deep enough to drill without the bit skipping out. Operate at full on after starting the bit.

MAINTENANCE

Cleaning Tool

With the motor running, blow dirt and dust out of all air vents with dry air at least once a week. Wear safety glasses when performing this operation. Keep the tool handles clean, dry, and free of oil or grease by using a mild detergent and a damp cloth to clean your tool. Although these parts are highly solvent resistant, NEVER use solvents.

Maintaining Tool

Keep your tool in good working condition by adopting a regular maintenance program. Examine the general condition of your tool before each use. Inspect guards, switches, and extension cord for damage. Check for loose screws, misalignment, binding of moving parts, improper mounting, broken parts, and any other conditions that may affect its safe operation. If abnormal noise or vibration occurs, turn the tool off immediately and have the problem corrected before further use. Do not use a damaged tool. Tag damaged tools "DO NOT USE" until repaired.

Repairing Tool

If your tool is damaged, return the entire tool to the nearest authorized Sioux Tools service center.

ACCESSORIES

Recommended accessories are available at extra cost from you local service center.

CAUTION: The use of any non-recommended accessories may be hazardous.

Double Insulation

Tools marked "Double Insulated" do not require grounding. They have a special double insulation system, which satisfies OSHA requirements and complies with the applicable standards of Underwriters' Laboratories, Inc., the Canadian Standards Association and the National Electrical Code. Double Insulated tools may be used in either of the 120 volt outlets shown in figs. A and B.

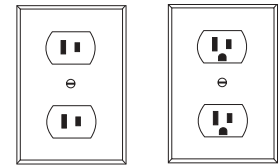

FIG. A

FIG. B

EXTENSION CORDS

Double insulated tools can use either a two or three wire extension cord. As the distance from the supply outlet increases, you must use a heavier gauge extension cord. Using extension cords with inadequately sized wire causes a serious drop in voltage, resulting in loss of power and possible tool damage.

The smaller the gauge number of the wire, the greater the capacity of the cord. For example, a 14-gauge cord can carry a higher current than a 16-gauge cord. When using more than one extension cord to make up the total length, be sure each cord contains the minimum wire size required. If you are using one extension cord for more than one tool, add the warning label amperes and use the sum to determine the required minimum wire size. Refer to the table below to determine the required minimum wire size.

Recommended Minimum Wire Gauge for Extension Cords*

Nameplate Amperes	EXTENSION CORD LENGTH					
	25'	50'	75'	100'	150'	200'
0 - 5	16	16	16	14	12	12
5.1 - 8	16	16	14	12	10	—
8.1 - 12	14	14	12	10	—	—
12.1 - 15	12	12	10	10	—	—
15.1 - 20	10	10	10	—	—	—

* Based on limiting the line voltage drop to five volts at 150% of the rated amperes.

Guidelines for Using Extension Cords

If you are using an extension cord outdoors, be sure it is marked with the suffix "W-A" ("W" in Canada) to indicate that it is acceptable for outdoor use.

Be sure your extension cord is properly wired and in good electrical condition. Always replace a damaged extension cord or have it repaired by a qualified person before using it.

Protect your extension cords from sharp objects, excessive heat, and damp or wet areas.

SIoux TOOLS, INC.
POWER TOOLS WARRANTY

SIoux TOOLS, INC. WARRANTS TO THE ORIGINAL PURCHASER THAT THE COMPANY'S POWER TOOLS ARE FREE FROM DEFECTS IN MATERIALS AND WORKMANSHIP. For One (1) year following the date of purchase, Sioux Tools will repair or replace, at Sioux Tools' option, any part that is defective in materials or workmanship. All warranty requests or claims must be made no later than 60 days following the end of the 1-year warranty period. Repair or replacement shall be at the election and expense of Sioux Tools, and is the exclusive remedy in place of all other rights and remedies.

NO OTHER WARRANTIES, EXPRESS, IMPLIED OR STATUTORY, INCLUDING WITHOUT LIMITATION ANY IMPLIED WARRANTY OF MERCHANTABILITY OR FITNESS FOR A PARTICULAR PURPOSE, SHALL APPLY AND ALL SUCH WARRANTIES ARE HEREBY EXPRESSLY DISCLAIMED. Sioux Tools' warranty applies only to new products purchased from Sioux Tools, Inc. or its authorized distributors. Sioux Tools does NOT provide warranty for products subjected to abnormal use. Abnormal use includes: misuse, accident, modification, unreasonable use, neglect, lack of maintenance, or use after the tool is significantly worn or repaired by someone other than Sioux Tools, Inc. or its Authorized Service Representatives.

A consumable product or part is warranted at the time of sale, only against defects in workmanship and materials that prevent its use. Consumable items are goods reasonably expected to be used up or damaged during use, including but not limited to drill bits, saw blades, grinding discs, sanding discs, batteries, and light bulbs.

SIoux TOOLS, INC. SHALL NOT BE LIABLE FOR ANY INCIDENTAL, SPECIAL, CONSEQUENTIAL COSTS OR DAMAGES INCURRED BY THE PURCHASER OR OTHERS (including, without limitation, lost profits, revenues, anticipated sales, business opportunities or goodwill, interruption of business and any other injury or damage.)

This warranty is non-transferable. Sioux Tools, Inc. reserves the right to make changes in design and/or construction at any time without incurring any obligation related to tools previously sold.

INSTRUCCIONES Y PIEZAS PARA LOS MODELOS 8000ES, 8005ES, & 8050ES

NORMAS GENERALES DE SEGURIDAD



¡ADVERTENCIA! Lea y comprenda todas las instrucciones. Si no sigue todas las instrucciones pueden producirse descargas eléctricas, fuego y/o lesiones personales graves.

GUARDE ESTAS INSTRUCCIONES.

ÁREA DE TRABAJO

1. **Mantenga el área de trabajo limpia y bien iluminada.** Los bancos atestados y las áreas oscuras favorecen los accidentes.
2. **No haga funcionar las herramientas mecánicas en atmósferas con peligro de explosión, como cuando hay líquidos, gases o polvo inflamables.** Las herramientas mecánicas producen chispas, que pueden detonar el polvo o los vapores.
3. **Mantenga alejados a los transeúntes, niños y visitantes mientras haga funcionar una herramienta mecánica.** Las distracciones pueden hacer que pierda el control. Proteja a los demás en el área de trabajo de los fragmentos como virutas y chispas. Coloque barreras de seguridad o protectores cuando sea necesario.



SEGURIDAD ELÉCTRICA

4. **Las herramientas con doble aislamiento están equipadas con un enchufe polarizado (un polo es más ancho que el otro). Este enchufe entrará en una toma polarizada sólo de una forma. Si el enchufe no entra totalmente en la toma, dele la vuelta al enchufe. Si aún así no entra, póngase en contacto con un electricista cualificado para instalar una toma polarizada. Nunca cambie el enchufe.** El aislamiento doble elimina la necesidad de un cable con toma de tierra de tres polos y un sistema de alimentación eléctrica con toma de tierra.
5. **Evite el contacto del cuerpo con superficies con conexión a tierra como tuberías, radiadores y frigoríficos.** El riesgo de descarga eléctrica aumenta si su cuerpo tiene conexión a tierra.
6. **No exponga las herramientas mecánicas a la lluvia o a condiciones de humedad.** Si entra agua en una herramienta mecánica aumentará el riesgo de descarga eléctrica.
7. **No fuerce el cable. Nunca utilice el cable para transportar herramientas o tire de éste para desenchufar la herramienta. Mantenga el cable alejado de fuentes de calor, aceite, bordes afilados o piezas móviles. Sustituya los cables dañados inmediatamente.** Los cables dañados aumentan el riesgo de descargas eléctricas.
8. **Cuando haga funcionar una herramienta mecánica a la intemperie, utilice un cable de extensión que tenga el sufijo "W-A" o "W".** Estos cables de extensión están diseñados para su uso a la intemperie y reducen el riesgo de descargas eléctricas.



SEGURIDAD PERSONAL

9. **Esté alerta, observe lo que está haciendo y utilice el sentido común cuando haga funcionar una herramienta mecánica. No utilice la herramienta cuando esté cansado o bajo el efecto de las drogas, el alcohol o los fármacos.** Un momento de distracción mientras hace funcionar una herramienta mecánica puede dar como resultado lesiones personales graves.
10. **Póngase ropa adecuada. No utilice ropa suelta o joyas. Sujete el pelo largo. Mantenga el pelo, la ropa y los guantes alejados de las partes móviles.** La ropa o las joyas sueltas o el pelo largo pueden quedar atrapados en las partes móviles.
11. **Evite los arranques accidentales. Asegúrese de que el interruptor está desconectado antes de enchufar la herramienta.** Si lleva herramientas con el dedo sobre el interruptor o las enchufa con el interruptor conectado se favorecen los accidentes.
12. **Retire las llaves de ajuste o de tuercas antes de encender la herramienta.** Una llave que se quede enganchada a una pieza móvil o a una herramienta puede dar como resultado lesiones personales.
13. **No fuerce el equilibrio. Mantenga el equilibrio y la estabilidad en todo momento.** Un equilibrio y estabilidad adecuados permite un mejor control de la herramienta en situaciones imprevistas.
14. **Utilice equipamiento de seguridad. Lleve siempre protección para la vista.** Debe utilizarse mascarilla, calzado de seguridad antideslizante, casco y protección acústica en todo momento.



USO DE LA HERRAMIENTA Y CUIDADOS







15. **Utilice gatos u otro método válido para asegurar y sujetar el elemento de trabajo a una plataforma estable.** La sujeción del elemento a mano o contra el cuerpo no es estable y puede provocar una pérdida del control.
16. **No fuerce la herramienta. Utilice la herramienta correcta para el fin a la que está destinada.** La herramienta correcta hará el trabajo de forma más eficiente y con más seguridad a la velocidad para la que fue diseñada.
17. **No utilice la herramienta si el interruptor no se enciende o no se apaga.** Cualquier herramienta que no puede controlarse con el interruptor es peligrosa y debe repararse.
18. **Desconecte el enchufe de la fuente de alimentación antes de realizar ajustes, cambiar accesorios o guardar la herramienta.** Estas medidas preventivas reducen el riesgo de activar la herramienta de forma accidental.
19. **Guarde las herramientas que no se utilicen fuera del alcance de los niños y otras personas sin experiencia.** Las herramientas son peligrosas en las manos de usuarios sin experiencia.
20. **Mantenga las herramientas con cuidado. Mantenga las herramientas cortantes afiladas y limpias.** Las herramientas con un mantenimiento adecuado de sus filos cortantes son menos proclives a doblarse y son más fáciles de controlar. No utilice una herramienta dañada. Etiquete las herramientas dañadas con "No utilizar" hasta que se reparen.
21. **Compruebe fallos en la alineación o dobleces de partes móviles, rotura de piezas y cualquier otra anomalía que pueda afectar al funcionamiento de la herramienta. Si está dañada, haga que revisen la herramienta antes de utilizarla.** Muchos accidentes vienen causados por herramientas con un mantenimiento defectuoso.
22. **Utilice únicamente accesorios que estén recomendados por el fabricante de su modelo.** Los accesorios que pueden ser adecuados para una herramienta, pueden ser peligrosos cuando se utilizan con otra herramienta a la que no están destinados.

REVISIONES

23. **Las revisiones de la herramienta deben llevarse a cabo sólo por personal de reparaciones cualificado.** Las revisiones o mantenimientos realizados por personal no cualificado puede dar como resultado riesgos o lesiones.
24. **Cuando se revise una herramienta, utilice únicamente piezas de sustitución idénticas. Siga las instrucciones en la sección de mantenimiento de este manual.** El uso de piezas no autorizadas o si no se siguen las instrucciones de mantenimiento puede dar como resultado un riesgo de descarga eléctrica o lesiones.

REGLAS DE SEGURIDAD ESPECÍFICAS

1. **Sujete la herramienta por las superficies de sujeción aislantes cuando realice una operación en la que la herramienta cortante pueda entrar en contacto con cableados ocultos o su propio cable.** La entrada en contacto con un cable "vivo" hará que las partes de la herramienta expuestas queden "vivas" y el operador recibirá una descarga eléctrica.
2. **Mantenga una etiqueta de advertencia.**

SIMBOLOGÍA	
	Doble aislamiento
	Canadian Standard Association
	Underwriters Laboratories, Inc
	Underwriters Laboratories, Inc (Canada/United States)
	Voltios de corriente alterna
	Amperios
	RPM sin carga

ESPECIFICACIONES			
Número de catálogo	Voltios CA	RPM sin carga	Broca helicoidal Capacidad en acero
8000ES	120	0-1300	3/8"
8005ES	120	0-2500	3/8"
8050ES	120	0-750	1/2"

DESCRIPCIÓN DE FUNCIONAMIENTO

1. Portabrocas
2. Interruptor de gatillo
3. Interruptor de avance/retroceso
4. Cable



FUNCIONAMIENTO

¡ADVERTENCIA! Para reducir el riesgo de lesiones, siempre desenchufe la herramienta antes de montar o desmontar accesorios o realizar ajustes. Utilice únicamente accesorios recomendados específicamente. Otros pueden ser peligrosos.

Instalación de brocas en el portabrocas con pasador.

1. Abra las quijadas del portabrocas lo suficiente para insertar la broca. Asegúrese de que el vástago de la broca y las quijadas del portabrocas estén limpias. Las partículas de suciedad pueden impedir que la broca se alinee correctamente.

2. Cuando utilice brocas de perforación, inserte la broca lo suficiente para que las quijadas sujeten el vástago de la broca. Apriete las quijadas del portabrocas a mano para alinear la broca.
3. Coloque la llave de apriete del portabrocas en cada uno de los tres agujeros del portabrocas, girándola hacia la derecha. Apriete lo suficiente.
4. Para retirar la broca, inserte la llave de apriete del portabrocas en uno de los agujeros del portabrocas y gírela hacia la izquierda.

¡ADVERTENCIA! Para evitar lesiones personales, siempre retire la llave de apriete del portabrocas del orificio del portabrocas después de cada uso.

Retirada del portabrocas

1. Abra las quijadas del portabrocas a su capacidad máxima.
2. Retire el tornillo de fijación de la herramienta girándolo hacia la derecha (el tornillo tiene rosca a izquierdas).
3. Inserte el extremo corto de una llave hexagonal de 1/4" o mayor en el portabrocas y apriete.
4. Coloque la herramienta sobre su lado y sujétela con fuerza.
5. Utilizando un mazo de madera, golpee el extremo largo hacia la izquierda.

Montaje del portabrocas

1. Atornille el portabrocas a mano todo lo que se pueda.
2. Inserte el tornillo (rosca a izquierdas) y apriételo lo suficiente.
3. Apriete el portabrocas con el extremo corto de una llave hexagonal de 1/4" o mayor y, a continuación, golpee el extremo largo con un mazo de madera hacia la derecha mientras sujeta con fuerza la herramienta.
4. Apriete el tornillo de nuevo girándolo hacia la izquierda.

Arranque, parada y control de la velocidad

1. Para arrancar la herramienta, pulse la palanca.
2. Para detener la herramienta, suelte la palanca.
3. Para variar la velocidad de giro, simplemente aumente o disminuya la presión sobre la palanca. Cuanto mayor sea la presión en la palanca, tanto mayor será la velocidad de giro.

Uso del interruptor de avance/retroceso

El interruptor de avance/retroceso está ubicado en la parte superior y trasera de la herramienta como muestra la ilustración.

1. Para obtener un giro hacia adelante (hacia la derecha), pulse el botón de avance/retroceso hacia arriba.
2. Para obtener un giro hacia atrás (hacia la izquierda), pulse el botón de avance/retroceso hacia abajo.

Nota: Para evitar daños en el motor, permita que la herramienta se pare completamente antes de invertir la dirección de giro.



Calado de la herramienta

Si la herramienta parece que va a calarse, mantenga una sujeción firme y reduzca la presión ligeramente para que la broca vuelva a tomar velocidad. Si la herramienta se cala, suelte la palanca inmediatamente. Invierta el giro del motor, retire la broca del elemento de trabajo y empiece de nuevo. No pulse y suelte la palanca continuamente para intentar arrancar un taladro calado. Esta acción puede dañar el taladro.

Cuando seleccione una broca, utilice el tipo correcto para el trabajo.

Perforación

1. Utilice brocas afiladas únicamente. Para MADERA, utilice brocas helicoidales, brocas de pala, brocas de berbiquí o brocas huecas cilíndricas. Para METAL, utilice brocas helicoidales de alta velocidad de acero o brocas huecas cilíndricas. Para mampostería, utilice brocas con punta de alto contenido en carburo. Para PLÁSTICOS, utilice velocidades pequeñas en materiales con un punto bajo de fusión.
2. Cuando utilice brocas helicoidales, saque la broca del orificio con frecuencia para retirar las virutas de las estrías de la broca.
3. Asegúrese de que el elemento de trabajo está sujeto o fijo con fuerza. Si se está perforando materiales con poco grosor, utilice un taco de respaldo para evitar daños en los materiales.
4. Aplique siempre presión en línea recta con la broca. Aplique la suficiente presión para mantener la broca del taladro perforando, pero no presione tanto como para calar el motor o desviar la broca.
5. Sujete la herramienta con fuerza para controlar la acción de giro del taladro.
6. SI EL TALADRO SE CALA, normalmente se debe a que se está sobrecargando. SUELTE LA PALANCA INMEDIATAMENTE, retire la broca del elemento de trabajo y averigüe la causa. NO PULSE Y SUELTE LA PALANCA CONTINUAMENTE PARA INTENTAR ARRANCAR UN TALADRO CALADO. ESTA ACCIÓN PUEDE DAÑAR EL TALADRO.
7. Para reducir al mínimo el riesgo de calado de la herramienta mientras se perfora un material, disminuya la presión sobre el taladro y deje girar libremente la broca en la última parte de fractura del orificio.

8. Mantenga el motor girando mientras saca la broca del orificio practicado. Esta acción evitará encasquillamientos.
9. Con taladros de velocidad variable, no existe necesidad de marcar con un punzón el punto que se va a perforar. Utilice una velocidad baja para iniciar el orificio y acelere pulsando más la palanca cuando el orificio tenga la suficiente profundidad para que la broca no resbale. Haga funcionar el taladro a plena capacidad cuando arranque la broca.

MANTENIMIENTO

Limpieza de la herramienta

Con el motor girando, elimine la suciedad y el polvo de las ventilaciones de aire con aire seco al menos una vez a la semana. Lleve gafas de seguridad cuando realice esta operación. Mantenga las empuñaduras de la herramienta limpias, secas y libres de aceite o grasa utilizando un detergente suave y un trapo humedecido. Aunque estas piezas son altamente resistentes a los disolventes, NUNCA los utilice.

Mantenimiento de la herramienta

Mantenga la herramienta en buenas condiciones de funcionamiento adoptando un programa de mantenimiento regular. Examine el estado general de la herramienta antes de cada uso. Inspeccione las protecciones, interruptores y el cable por si hay daños. Compruebe si hay tornillos sueltos, descuadres, dobleces en las partes móviles, montajes incorrectos, piezas rotas o cualquier otra anomalía que pueda afectar a un funcionamiento seguro. Si se producen ruidos o vibraciones anormales, apague la herramienta inmediatamente y corrija el problema antes de utilizarla. No utilice una herramienta dañada. Etiquete las herramientas dañadas con "NO UTILIZAR" hasta que se reparen.

Reparación de la herramienta

Si la herramienta está dañada, envíe toda la herramienta al centro de mantenimiento autorizado de Sioux Tools más cercano.

ACCESORIOS

Los accesorios recomendados están disponibles con un costo adicional en su centro de mantenimiento local.

PRECAUCIÓN: El uso de cualquier accesorio no recomendado puede ser peligroso.

Doble aislamiento

Las herramientas con la marca "Doble aislamiento" no requieren conexión a tierra. Disponen de un sistema de aislamiento doble especial, que cumple las directrices OSHA, así como los estándares aplicables de Underwriters' Laboratories, Inc., la Canadian Standards Association y el National Electrical Code. Las herramientas con doble aislamiento pueden utilizarse en cualquiera de las tomas de 120 voltios mostradas en las figuras A y B.

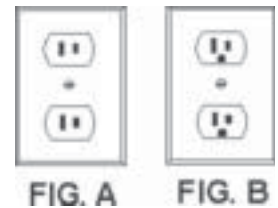

CABLES DE EXTENSIÓN

Las herramientas con doble aislamiento pueden utilizar un cable de extensión de dos o tres hilos. A medida que aumenta la distancia de la toma de corriente, debe utilizar un cable de extensión de mayor calibre. El uso de cables de extensión con hilos de tamaño inadecuado provocan caídas importantes en la tensión, produciendo una pérdida de potencia y posibles daños en la herramienta.

Cuanto menor sea el número de calibre del hilo, tanto mayor será la capacidad del cable. Por ejemplo, un cable de calibre 14 puede transportar una corriente mayor que un cable de calibre 16. Cuando utilice más de un cable de extensión para configurar la longitud total, asegúrese de que cada cable contiene el tamaño de hilos mínimo requerido. Si está utilizando un cable de extensión para más de una herramienta, añada la etiqueta de advertencia sobre amperaje y utilice la suma para determinar el tamaño de hilos mínimo requerido. Consulte la tabla ilustrada a continuación para determinar el tamaño de hilos mínimo.

Calibre mínimo recomendado para cables de extensiones eléctricas*

Amperes (En la placa)	Largo de cable de Extensión en (m)					
	7,6	15,2	22,8	30,4	45,7	60,9
0 - 5,0	16	16	16	14	12	12
5,1 - 8,0	16	16	14	12	10	—
8,1 - 12,0	14	14	12	10	—	—
12,1 - 15,0	12	12	10	10	—	—
15,1 - 20,0	10	10	10	—	—	—

* Basado en limitar la caída en el voltaje a 5 volts al 150% de los amperes.

Normas de uso para los cables de extensión

Si utiliza un cable de extensión a la intemperie, asegúrese de que esté marcada con el sufijo "W-A" ("W" en Canadá) para indicar que es aceptable para su uso en el exterior.

Asegúrese de que el cable de extensión tiene los hilos adecuados y que estén en óptimas condiciones eléctricas. Sustituya siempre los cables de extensión dañados o repárelos a través de una persona cualificada antes de usarlos.

Proteja los cables de extensión contra objetos afilados, calor excesivo y zonas húmedas o mojadas.

SIoux TOOLS, INC.
GARANTÍA DE HERRAMIENTAS MECÁNICAS

SIoux TOOLS, INC. GARANTIZA AL COMPRADOR ORIGINAL QUE LAS HERRAMIENTAS MECÁNICAS DE LA COMPAÑÍA ESTÁN LIBRES DE DEFECTOS EN LOS MATERIALES Y LA MANO DE OBRA. Durante un (1) año a partir de la fecha de compra, Sioux Tools reparará o sustituirá, a opción de Sioux Tools, cualquier pieza que sea defectuosa en los materiales o la mano de obra. Todas las peticiones o solicitudes de garantía deben ser realizadas no más tarde de 60 días a partir del fin del período de 1 año de garantía. La reparación o sustitución debe ser a elección y cargo de Sioux Tools y es el remedio exclusivo que sustituye a todos los demás derechos y remedios.

NO SE APLICARÁN OTRAS GARANTÍAS, EXPRESAS, IMPLÍCITAS O ESTATUTARIAS, INCLUYENDO SIN LIMITACIÓN CUALQUIER GARANTÍA IMPLÍCITA DE COMERCIABILIDAD O ADECUACIÓN PARA UN PROPÓSITO EN PARTICULAR, DESCARGÁNDOSE AQUÍ EXPRESAMENTE DICHAS GARANTÍAS. La garantía de Sioux Tools se aplica únicamente a productos nuevos comprados a Sioux Tools, Inc. o sus distribuidores autorizados. Sioux Tools NO proporciona garantía para productos sujetos a un uso anormal. El uso anormal incluye: uso incorrecto, accidente, modificación, uso no razonable, negligencia, ausencia de mantenimiento o uso después de que la herramienta esté apreciablemente gastada o reparada por otro que no sea Sioux Tools, Inc. o sus Representantes de mantenimiento autorizados.

Un producto o pieza fungible se garantiza en el momento de la compra, sólo por defectos en la mano de obra y materiales que evitan su uso. Los elementos fungibles son mercancías de los que se espera se agoten o se dañen durante su uso de forma razonable, incluyendo pero sin limitarse a brocas de perforación, hojas de sierra, discos de amoladora, discos de lijado, baterías y bombillas.

SIoux TOOLS, INC. NO SERÁ RESPONSABLE POR COSTOS O DAÑOS INCIDENTALES, ESPECIALES O CONSECUENTES O DAÑOS PROVOCADOS POR EL COMPRADOR U OTROS (incluyendo, sin limitación, beneficios perdidos, ingresos, ventas anticipadas, oportunidades de negocio o buena voluntad, interrupción de negocio o cualquier otra lesión o perjuicio).

Esta garantía no es transferible. Sioux Tools, Inc. se reserva el derecho a realizar cambios en el diseño y/o construcción en cualquier momento sin que se genere ninguna obligación relacionada con las herramientas previamente vendidas.

INSTRUCTIONS & LISTE DE PIÈCES POUR 8000ES, 8005ES, & 8050ES

CONSIGNES GÉNÉRALES DE MISE EN GARDE



DANGER! Lisez attentivement toutes les consignes de mise en garde. Le non respect des consignes figurant ci-dessous expose l'utilisateur à un choc électrique, un incendie, et/ou des blessures corporelles graves.

Conservez ces instructions pour référence.

ZONE DE TRAVAIL

1. **Veillez à ce que la zone de travail soit propre et bien éclairée.** Les zones mal éclairées et établis en désordre sont la cause d'accidents fréquents.
2. **N'utilisez pas cet outil dans un milieu explosif, en présence de liquides, gaz ou poussières inflammables par exemple.** Les outils électriques produisent des étincelles susceptibles d'enflammer les poussières ou fumées inflammables.
3. **Éloignez les enfants et personnes avoisinantes lorsque vous utilisez un outil mécanique.** En cas de distraction, vous pouvez perdre le contrôle de l'outil. Protégez les personnes avoisinantes des projections de débris tels que copeaux et étincelles. Si nécessaire, mettez à leur disposition des écrans ou barrières de sécurité.



SÉCURITÉ ÉLECTRIQUE

4. **Les outils à double isolation sont équipés d'une fiche bipolaire (dont une des broches est plus large que l'autre). Cette fiche ne rentre dans des prises de courant polarisées que dans un seul sens. Si la fiche ne rentre pas complètement dans la prise de courant, essayez de la brancher dans l'autre sens. Si elle ne rentre toujours pas, faites installer une prise de courant polarisée par un électricien qualifié. Ne modifiez dans aucun cas la fiche de l'outil.** L'isolation double élimine la nécessité d'un fil à trois conducteurs et d'une alimentation électrique reliés à la terre.
5. **Évitez tout contact corporel avec des surfaces reliées à la terre, telles que tuyaux, radiateurs, cuisinières et réfrigérateurs.** Votre risque de recevoir un choc électrique est plus élevé lorsque votre corps est relié à la terre.
6. **N'exposez pas les outils électriques à la pluie ou aux intempéries.** L'infiltration d'eau dans un outil électrique augmente le risque de chocs électriques.
7. **N'utilisez pas le fil à mauvais escient. N'utilisez jamais le fil électrique pour transporter des outils ou pour retirer le fiche de la prise de courant. Éloignez le fil électrique de la chaleur, de l'huile, des bords coupants, ou des pièces mobiles. Remplacez immédiatement tout fil électrique endommagé.** L'utilisation de fils électriques endommagés augmente le risque de chocs électriques.
8. **Lorsque vous utilisez un outil électrique en plein air, utilisez une rallonge d'extérieur portant l'inscription "W-A" ou "W".** Ce type de rallonge est agréé pour l'utilisation en plein air et réduit le risque de choc électrique.



SÉCURITÉ PERSONNELLE

9. **Soyez toujours sur vos gardes, faites attention à vos gestes et usez de bon sens lorsque vous utilisez un outil électrique. N'utilisez pas l'outil lorsque vous êtes fatigué(e), ou sous l'emprise de drogues, d'alcool ou de médicaments.** Un instant d'inattention lors de l'utilisation d'un outil électrique peut conduire à de graves blessures corporelles.
10. **Portez des vêtements appropriés. Ne portez pas de vêtements amples ou bijoux. Attachez vos cheveux s'ils sont longs. Éloignez cheveux détachés, vêtements et gants des pièces en mouvement.** Des vêtements amples, bijoux, ou cheveux détachés peuvent se prendre dans les pièces en mouvement.
11. **Évitez la mise en marche accidentelle. Assurez-vous que l'interrupteur se trouve en position d'arrêt avant de brancher l'outil.** Si, en transportant l'outil, vous gardez le doigt sur son interrupteur, ou si vous branchez l'outil avec l'interrupteur en position de marche, vous vous exposez à de nombreux risques d'accidents.
12. **Enlevez les clés ou papillons de réglage avant de mettre l'outil en marche.** Une clé ou un papillon laissé sur une pièce rotative de l'outil peut être la cause de blessures corporelles.
13. **Ne pas se contorsionner ou se pencher excessivement. Conservez à tout instant une bonne assise sur le sol et un bon équilibre.** Une bonne assise et un bon équilibre permettent de mieux contrôler l'outil lors de circonstances imprévues.
14. **Utilisez des accessoires de sécurité. Portez toujours une protection oculaire.** Selon les conditions de travail, revêtez un masque à poussières, des chaussures de sécurité antidérapantes, un casque de protection, et des protège-oreilles.



UTILISATION ET ENTRETIEN DE L'OUTIL







15. **Utilisez des presseurs ou d'autres moyens adaptés pour soutenir et maintenir la pièce à travailler sur une plate-forme stable.** Maintenir l'outil des mains ou appuyé contre soi peut conduire à la perte du contrôle de l'outil.
16. **Ne forcez pas l'outil. Utilisez l'outil qui convient au travail que vous devez effectuer.** Un outil approprié permettra d'effectuer le travail avec plus de précision et plus de sécurité, à la vitesse pour laquelle il a été conçu.
17. **N'utilisez pas l'outil si son bouton de marche/arrêt ne démarre ou n'arrête pas son moteur.** Tout outil ne pouvant être contrôlé par son interrupteur représente un danger et doit être réparé.
18. **Débranchez la fiche de la source d'alimentation électrique avant d'effectuer tout réglage, de changer les accessoires, ou de ranger l'outil.** Ces mesures préventives réduisent le risque de démarrage accidentel.
19. **Ranger les outils non utilisés dans un lieu situé hors de la portée des enfants ou d'autres personnes non compétentes.** Ces outils sont dangereux s'ils sont manipulés par des personnes non compétentes.
20. **Prenez soin des outils. Maintenez les outils coupants en bon état et propres.** Des outils bien entretenus et dont les bords coupants sont en bon état risquent moins de se gripper et sont plus faciles à contrôler. N'utilisez pas d'outils endommagés. Posez une étiquette "Ne pas utiliser" sur tout outil endommagé jusqu'à ce que ce dernier soit réparé.
21. **Repérez tout mauvais alignement ou grippage des pièces mobiles, toute pièce endommagée, et tout autre état pouvant altérer le fonctionnement de l'outil. Si l'outil est endommagé, faites-le réparer avant de l'utiliser.** Des outils mal entretenus sont la source d'accidents fréquents.
22. **N'utilisez que les accessoires recommandés par le fabricant pour votre modèle.** Les accessoires qui conviennent à un outil peuvent devenir dangereux lorsqu'ils sont utilisés sur d'autres outils.

RÉPARATIONS

23. **La maintenance de cet outil ne doit être effectuée que par un personnel qualifié.** Toute opération de maintenance ou de réparation effectuée par un personnel non qualifié représente un risque de dommages ou de blessures corporelles.
24. **Lors de la réparation d'un outil, n'utilisez que des pièces de rechange identiques. Suivez les instructions figurant dans la section Maintenance de ce manuel.** L'utilisation de pièces de rechange non agréées ou le non respect des instructions de maintenance peut entraîner des risques de choc électrique ou de blessures corporelles.

CONSIGNES DE SÉCURITÉ SPÉCIFIQUES

1. **Tenir l'outil par ses surfaces de préhension isolées lorsque l'opération effectuée peut impliquer le contact de l'outil avec des fils électriques cachés ou son propre cordon d'alimentation.** Le contact de l'outil avec un fil contenant du courant suscite l'électrification des parties métalliques de l'outil, ce qui représente un danger d'électrocution de l'opérateur si celui-ci les touche.
2. **Entretenez les étiquettes de signalement de danger.**

SYMBOLES	
	Double isolation
	Ass. Canad. de Normalisation
	Underwriters Laboratories, Inc
	Underwriters Laboratories, Inc (Canada/United States)
	Volts Alternating Current
	Ampères
	Régime à vide

CARACTÉRISTIQUES			
No. catalogue	Volts AC	Régime à vide	Capacité foret hélicoïdal dans l'acier
8000ES	120	0-1300	3/8"
8005ES	120	0-2500	3/8"
8050ES	120	0-750	1/2"



DESCRIPTION DES FONCTIONS

1. Mandrin
2. Gâchette
3. Interrupteur d'inversion du sens de la marche
4. Cordon électrique

UTILISATION

DANGER! Afin de réduire les risques de blessures, débranchez toujours l'outil avant de démonter ou de poser des accessoires, ou d'effectuer des réglages. N'utilisez que les accessoires exclusivement recommandés. Des accessoires non recommandés peuvent être dangereux.

Pose de forets dans le mandrin à clé.

1. Ouvrez les mâchoires du mandrin de façon à pouvoir introduire le foret. Veillez à ce que la queue du foret et les mâchoires du mandrin soient propres. Des particules de saleté peuvent empêcher le foret de s'aligner correctement.
2. Lorsque vous utilisez des forets de perçage, enfoncez le foret assez profondément pour que les mâchoires puissent bien serrer la queue du foret. Resserrez les mâchoires du mandrin à la main afin d'aligner le foret avec l'outil.
3. Placez la clé dans chacun des trois trous situés sur le mandrin et tournez-la dans le sens des aiguilles d'une montre. Serrez à fond.

4. Pour retirer le foret, introduisez la clé dans l'un des trous du mandrin et tournez-la dans le sens inverse des aiguilles d'une montre. **DANGER!** Pour prévenir les risques de blessures corporelles, retirez toujours la clé du mandrin après l'avoir utilisée.

Retrait du mandrin

1. Ouvrez les mâchoires du mandrin au maximum.
2. Retirez la vis de fixation située sur l'outil en la tournant dans le sens des aiguilles d'une montre (la vis possède un filetage à gauche).
3. Insérez le bout le plus court d'une clé hexagonale de 1/4po. dans le mandrin et serrez.
4. Posez l'outil sur son flanc et maintenez le fermement.
5. À l'aide d'un maillet de bois, martelez le bout le plus long de la clé hexagonale dans le sens des aiguilles d'une montre.

Pose du mandrin

1. Vissez le mandrin à fond manuellement.
2. Introduisez la vis (filetée à gauche) et vissez-la en la serrant bien.
3. Serrez le mandrin sur le bout le plus court d'une clé hexagonale de 1/4po ou de dimension supérieure, puis martelez le bout le plus long de la clé hexagonale dans le sens des aiguilles d'une montre à l'aide d'un maillet de bois en maintenant l'outil fermement.
4. Resserrez la vis en la tournant dans le sens des aiguilles d'une montre.

Marche, arrêt et contrôle de la vitesse

1. Pour mettre l'outil en marche, appuyez sur la gâchette.
2. Pour arrêter l'outil, relâchez la gâchette
3. Pour varier la vitesse de marche, il suffit simplement d'augmenter ou de diminuer la pression exercée sur la gâchette. La vitesse augmente à mesure que vous enfoncez la gâchette.

Utilisation du bouton d'inversion du sens de la marche

Le bouton d'inversion du sens de la marche est situé à l'arrière du dessus de l'outil, comme le montre l'illustration.

1. Pour la rotation en marche avant (sens des aiguilles d'une montre), poussez le bouton d'inversion vers le haut.
2. Pour la rotation en marche arrière (sens inverse des aiguilles d'une montre), poussez le bouton d'inversion vers le bas.

Remarque : pour éviter d'endommager le moteur, attendre l'arrêt complet de l'outil avant d'inverser le sens de la marche.



Calage du moteur

Si l'outil semble sur le point de caler, maintenez-le fermement et réduisez légèrement la pression exercée sur l'outil de façon à permettre au foret de regagner de la vitesse. Si l'outil cale quand même, relâchez la gâchette immédiatement. Inversez le sens de marche, retirez le foret du matériau à percer et recommencez l'opération. Ne tentez pas de faire redémarrer l'outil en enfonçant et relâchant la gâchette à tour de rôle, car cela risque d'endommager la perceuse.

Prenez soin de choisir le foret qui convient exactement au travail à effectuer.

Perçage

1. Utilisez uniquement des forets pointus. **POUR LE BOIS**, utilisez des forets hélicoïdaux, forets lame, forets fraise, ou scies trépan. **POUR LE MÉTAL**, utilisez des forets hélicoïdaux en acier rapide et scies trépan. Pour les travaux de **MAÇONNERIE**, utilisez des forets à pointe à haute teneur en carbure métallique. Pour les **PLASTIQUES**, utilisez la perceuse à basse vitesse si le matériau est de faible point de fusion.
2. Si vous utilisez des forets hélicoïdaux, retirez fréquemment le foret de l'orifice de perçage pour retirer les particules des cannelures du foret.
3. Assurez-vous que le matériau à percer est bien immobilisé et fermement attaché. Si vous percez un matériau de faible épaisseur, utilisez une cale d'amortissement pour éviter d'endommager ce dernier.
4. En appuyant sur l'outil, exercez toujours la pression dans l'axe du foret. Exercez une pression suffisante pour que le foret continue à percer, mais non excédentaire de façon à ne pas faire caler le moteur ou dévier le foret.
5. Maintenez l'outil fermement de façon à contrôler le mouvement de perçage.
6. **LORSQUE LA PERCEUSE CALE**, c'est généralement parce que trop de puissance a été sollicitée. **RELÂCHEZ LA GÂCHETTE IMMÉDIATEMENT**, retirez le foret du trou de perçage, puis déterminez la cause du calage de la perceuse. **NE TENTEZ PAS DE FAIRE REDÉMARRER L'OUTIL EN ENFONÇANT ET RELÂCHANT LA GÂCHETTE À TOUR DE RÔLE, CAR CELA RISQUE D'ENDOMMAGER LA PERCEUSE.**
7. Pour minimiser les risques de calage lors de la pénétration du foret dans le matériau, réduisez la pression sur l'outil et avancez lentement le foret vers le fond du trou de perçage.
8. Laissez le moteur tourner pendant le retrait du foret du trou de perçage, car cela évite de coincer ce dernier.
9. Il n'est pas nécessaire de centrer l'endroit à percer au pointeau lorsque l'on travaille avec une perceuse à vitesse variable. Commencez le perçage à une vitesse faible, puis accélérez en continuant d'enfoncer la gâchette lorsque le trou est assez profond.

pour éviter que le foret ne dérape. Enfoncez totalement la gâchette après que le foret ait commencé à tourner.

MAINTENANCE

Nettoyage de la perceuse

Le moteur en marche, évacuez toute saleté et poussières des grilles d'aération à l'aide d'un soufflet. Portez des lunettes de sécurité pour effectuer cette opération. Veillez à ce que les poignées de l'outil restent sèches et propres et dépourvues de toute graisse ou huile en les nettoyant à l'aide d'un détergent doux et d'un chiffon humide. Bien que ces pièces résistent aux solvants, n'utilisez JAMAIS de solvants.

Entretien de l'outil

Conserver votre outil en bon état de marche en adoptant une routine de maintenance régulière. Examinez l'état général de votre outil avant chaque utilisation. Repérez tout dommage au niveau des protections, des interrupteurs et de la rallonge. Repérez toute vis desserrée, tout désalignement, pièces branlantes ou coincées, mauvais montage, pièces cassées, ou toute autre condition pouvant affecter la sécurité du fonctionnement. En cas de bruit anormal ou de vibration, arrêtez l'outil immédiatement et faites-le réparer avant de l'utiliser à nouveau. N'utilisez pas d'outils endommagés. Posez une étiquette "NE PAS UTILISER" sur tout outil endommagé jusqu'à ce qu'il soit réparé.

Réparation de l'outil

Si votre outil est endommagé, retournez l'outil et ses accessoires auprès de votre centre de maintenance autorisé Sioux Tools le plus proche.

ACCESSOIRES

Les accessoires recommandés sont disponibles, moyennant supplément de coût, auprès de votre centre de maintenance le plus proche.

ATTENTION : L'utilisation de tout accessoire non recommandé peut représenter un danger.

Double isolation

Les outils portant la mention "double isolation" n'ont pas besoin d'être mis à la masse. Ils sont équipés d'un système d'isolation double répondant aux exigences de l'OSHA et aux normes en vigueur établies par Underwriters' Laboratories, Inc., l'Association canadienne de normalisation, et le Code national de l'électricité. Les outils équipés d'une double isolation peuvent être utilisés avec l'une ou l'autre des prises électriques illustrées dans les figures A and B.

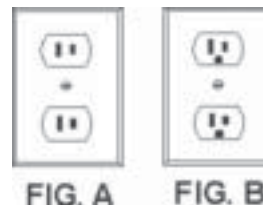

Rallonges électriques

Les outils équipés d'une double isolation peuvent être utilisés avec des câbles électrique à deux ou trois fils conducteurs. Plus la distance entre la prise d'alimentation et l'outil est grande, plus le calibre de la rallonge utilisée doit être élevé. L'utilisation de rallonge de calibre non approprié peut susciter une perte de voltage et endommager l'outil.

Plus le chiffre du calibre est bas, plus la capacité de la rallonge est élevée. Par exemple, une rallonge de calibre 14 peut transporter un courant plus élevé qu'une rallonge de calibre 16. Lorsque vous utilisez plus d'une rallonge pour la longueur de raccordement désirée, veillez à ce que chacune des rallonges soient du calibre minimum conseillé. Si vous utilisez une seule rallonge pour plusieurs outils, additionnez les ampères indiqués sur les outils, et déterminez le calibre de câble minimum selon la somme des ampères. Consultez le tableau ci-dessous

Calibres minimaux recommandés pour les cordons de rallonge*

Fiche signalétique Ampères	Longueur du cordon de rallonge (m)					
	7,6	15,2	22,8	30,4	45,7	60,9
0 - 5,0	16	16	16	14	12	12
5,1 - 8,0	16	16	14	12	10	—
8,1 - 12,0	14	14	12	10	—	—
12,1 - 15,0	12	12	10	10	—	—
15,1 - 20,0	10	10	10	—	—	—

* Basé sur sur une chute de volatage limite de 5 volts à 150% de l'intensité moyenne de courant.

pour déterminer le calibre de câble minimum recommandé.

Consigne d'utilisation des rallonges électriques

Lorsque vous utilisez une rallonge en plein air, assurez-vous que celle-ci est marquée du suffixe "W-A" ("W" au Canada) indiquant que son usage à l'extérieur est autorisé.

Assurez-vous que la rallonge possède le calibre recommandé et qu'elle est en bon état. Remplacez toujours une rallonge endommagée ou faites-la réparer par une personne qualifiée avant de la réutiliser.

Protégez les rallonges d'objets coupants, d'une chaleur excessive, ou des zones humides ou inondées.

SIoux TOOLS, INC.
GARANTIE DES OUTILS ÉLECTRIQUES

SIoux TOOLS, INC GARANTIE AUPRÈS DE L'ACHETEUR INITIAL QUE LES OUTILS ÉLECTRIQUES PORTANT SA MARQUE SONT DÉPOURVUS DE TOUT DÉFAUT MATÉRIEL ET DE CONSTRUCTION. Pendant une durée d'un (1) an, à partir de la date d'acquisition, Sioux Tools s'engage à réparer ou remplacer, à sa discrétion, toute pièce présentant un défaut matériel ou de construction. Toute réclamation sous cette garantie doit être effectuée au plus tard dans les 60 jours suivant la date d'expiration de cette garantie d'un (1) an. Les réparations et remplacements seront effectués aux frais de Sioux Tools et à sa discrétion, et constituent le seul recours contre tout autre droit et recours.

AUCUNE AUTRE GARANTIE N'EST APPLICABLE, QU'ELLE SOIT STIPULÉE, TACITE OU RÉGLEMENTAIRE, CECI INCLUANT, MAIS SANS S'Y LIMITER, TOUTE GARANTIE TACITE DE COMMERCIALITÉ OU DE FONCTIONNALITÉ POUR UNE TÂCHE DÉFINIE, CES GARANTIES ÉTANT DONC EXPRESSÉMENT EXONÉRÉES. La garantie Sioux Tools couvre uniquement les produits neufs achetés auprès de Sioux Tools, Inc. ou ses distributeurs autorisés. Sioux Tools ne délivre AUCUNE garantie pour les produits ayant fait l'objet d'une utilisation anormale. Une utilisation anormale inclut l'utilisation à mauvais escient, les accidents, la modification, l'utilisation abusive, la négligence, le mauvais entretien, l'utilisation de l'outil en état d'usure sérieuse, ou la réparation de l'outil par une personne n'appartenant pas aux services de maintenance de Sioux Tools, Inc. ou ses Centre de maintenance agréés.

Les produits consommables ou pièces de rechange sont garantis au moment de la vente et uniquement contre les défauts matériels ou de construction empêchant son utilisation. Les articles consommables sont des produits normalement destinés à s'user ou s'abîmer durant l'utilisation et incluent, sans s'y limiter, les forets, les lames de scie, les disques abrasifs, les disques de ponçage, les batteries et les ampoules.

SIoux TOOLS, INC. DÉCLINE TOUTE RESPONSABILITÉ À L'ÉGARD DE TOUT DOMMAGE OU COÛT IMPRÉVU, SPÉCIFIQUE, OU INDIRECT ENCOURU PAR L'ACQUÉREUR OU TOUTE TIERCE PERSONNE (ceci incluant, mais sans s'y limiter, toute perte de profit, de revenus, de ventes anticipées, d'opportunités ou d'excédents commerciaux, toute interruption d'activité, et tout autre dommage matériel ou toute blessure corporelle).

Cette garantie est incessible. Sioux Tools, Inc. se réserve le droit d'effectuer toute modification de conception et/ou de construction des outils à tout moment et sans encourir d'obligations à l'égard des outils vendus antérieurement.

INSTRUCTIONS & PARTS LIST FOR 8000ES, 8005ES, & 8050ES

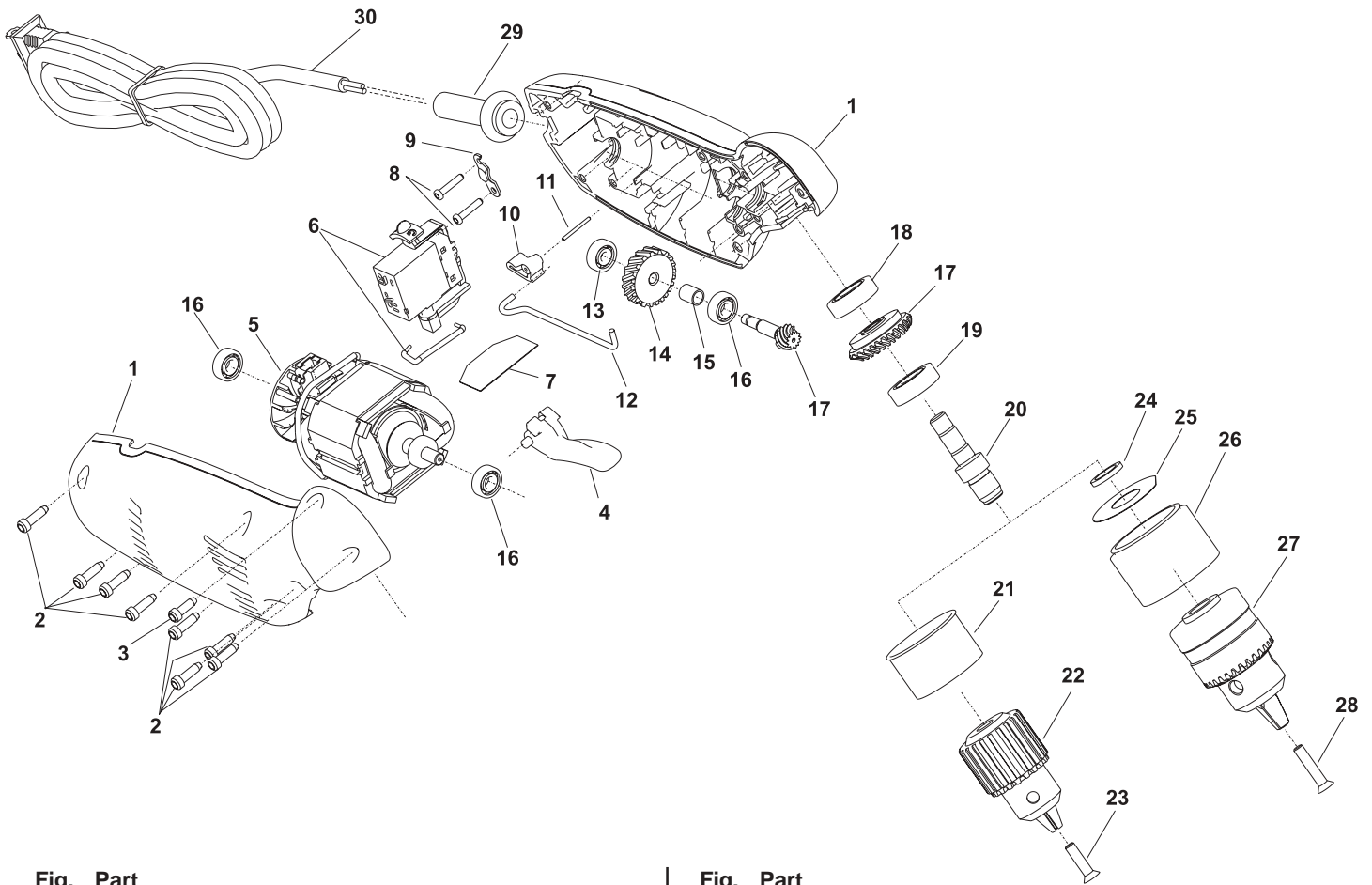

Fig. No.	Part No.	Description
1.	68261	Housing Ass'y (8000ES, 8005ES)
	68388	Housing Ass'y (8050ES)
2.	ME3L26A	Screw—#8-16 X .75 Fillister Head (8)*
3.	ME3L28	Screw—#8-16 X .562 Fillister Head
4.	68161	Lever
5.	68214	Armature (6 Tooth)(8000ES, 8005ES)(Includes 2 each Fig. 16)
	68258	Armature (4 Tooth)(8050ES)(Includes 2 each Fig. 16)
	68213	Field
	68159	Brush Set
6.	68079	Variable Speed Switch
7.	68807	Dust Shield
8.	66108	Screw—#4-20 X 5/8 (2)*
9.	35587	Strain Relief Clamp
10.	14167	Bell Crank
11.	40079	Dowel Pin 1/16 X 3/4
12.	68164	Switch Rod
13.	65476	Ball Bearing
14.	19273A	Helical Gear
15.	68160	Sleeve

Fig. No.	Part No.	Description
16.	65470	Ball Bearing
17.	68263	Gear and Pinion Ass'y (8000ES, 8050ES)
	68397	Gear and Pinion Ass'y (8005ES)
18.	10942	Ball Bearing
19.	10221	Ball Bearing
20.	68082	Output Shaft
21.	14165	Chuck Shroud (8000ES)
22.	21131	3/8 Capacity Chuck (8000ES, 8005ES)
23.	57250R	Screw—M5 X .8 X 20 LH (8000ES, 8005ES)
24.	35798	Washer (8050ES)
25.	68806	Dust Shield Washer
26.	68229	Chuck Shroud (8050ES, 8005ES)
27.	68187	1/2 Capacity Chuck (8050ES)
28.	68303	Screw—M5 X 8 X 25 LH (8050ES)
29.	04291	Cord Protector
30.	18549	Cord

NOT SHOWN

68336	Warning Label
68253	Nameplate (Included in Fig 1)
30002	Chuck Key (8000ES)
30429	Chuck Key (8050ES)

*Order Quantity As Required

**FURNISH PART, SERIAL, AND MODEL NUMBER WHEN
ORDERING PARTS**



▲ WARNING

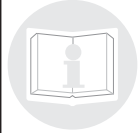

Some dust created by power sanding, sawing, grinding, drilling, and other construction activities contains chemicals known to cause cancer, birth defects or other reproductive harm.

▲ ADVERTENCIA



El polvo generado al lijar, aserrar, afilar, taladrar y realizar otras tareas de construcción contiene sustancias químicas que podrían causar cáncer, malformaciones congénitas y otras alteraciones del aparato reproductor.

▲ AVERTISSEMENT



Les poussières produites par les travaux de ponçage, sciage, meulage, perçage et autres activités du bâtiment contiennent des substances chimiques aux propriétés réputées pour provoquer le cancer, des malformations de naissance et d'autre nuisances à l'égard des fonctions de la reproduction.

**SIoux
TOOLS INC.**

250 SNAP-ON DRIVE ■ PO BOX 1596 ■ MURPHY, NC 28906 ■ USA ■

Printed In U.S.A.

This pdf incorporates the following model numbers:

8000ES, 8005ES, 8050ES