



Model 5558A

6" Dual Action Sander

Form # Z394
Date 2-02/A



Operator Instructions

Includes – Foreseen Use, Work Stations, Putting Into Service, Operating, Dismantling, Assembly and Safety Rules.

Important

Read these instructions carefully before installing, operating, servicing or repairing this tool. Keep these instructions in a safe accessible place.

Manufacturer/Supplier

Sioux Tools, Inc.
117 Levi Drive
Murphy, NC 28906
U.S.A.
Tel No. 828-835-9765 Fax No. 828-835-9685

Product Type
6" D/A Sander with
6" (150 mm) Pad

RPM
10,000
Cycles Per Min.



Model No/Nos
5558A

Serial No.

Product Net Weight
4.30 lbs
1.97 Kg

Recommended Use Of
Balancer Or Support
NO

Recommended Hose Bore
Size – Minimum
5/16 ins 8 mm

Recommended Max.
Hose Length
30 Ft 10 M

Air Pressure

Recommended Working Maximum
4.2 bar 60 PSI
4.2 bar 60 PSI

Noise Level: Sound Pressure Level 79.0 dB(A)

Test Method: Tested in accordance with Pneurop test code PN8NTC1 and ISO Standard 3744

SAFETY MESSAGES

Personal Safety Equipment
Use – Safety Glasses YES
Use – Safety Gloves YES
Use – Safety Boots
Use – Breathing Masks YES
Use – Ear Protectors



WARNING

Always Read Instructions Before Using Power Tools
Always Wear Safety Goggles
Wear Hearing Protection
Avoid Prolonged Exposure To Vibration

Vibration Level 3.7 Meters / Sec²

Test Method: Tested in accordance with ISO standards 8662 Parts 1 & 3
Tested at 60 PSIG Air Pressure

Safety rules when using a 5558A Sander

- Do not use as a grinder.
- Do not use polystyrene pads.
- Do not use accessories rated above 10,000 RPM.
- Always wear safety goggles and a breathing mask.
- Prolonged exposure to vibration may cause injury.
- Read all instructions before using this tool. All operators must be fully trained in its use and aware of these safety rules.
- Do not exceed the maximum working air pressure.
- Use personal protection equipment as recommended.
- Some dust created by power sanding, sawing, grinding, drilling, and other construction activities contains chemicals known to cause cancer, birth defects and other reproductive harm.
- Use only compressed air at the recommended conditions.
- If the tool appears to malfunction, remove from use immediately and arrange for service and repair. If it is not practical to remove tool from service, then shut off the air supply to the tool and write or have written a warning note and attach it to the tool.
- If tool is to be used with a balancer or other suspension device, ensure that the tool is firmly attached to the suspension/support device.

- When operating the tool, always keep the body and particularly the hands away from the working attachment fixed to the tool.
- The tool is not electrically insulated. Never use the tool if there is any chance of coming into contact with live electricity.
- Always when using the tool, adopt a firm footing and/or position and grip the tool sufficiently only to overcome any reaction forces that may result from the tool doing work. Do not overgrip.
- Use only correct spare parts for maintenance and repair. Do not improvise or make temporary repairs. Major servicing and repairs should only be carried out by persons trained to do so.
- Do not lock, tape, wire, etc. the 'On/Off' valve in 'On' position. The trigger/lever, etc. must always be free to

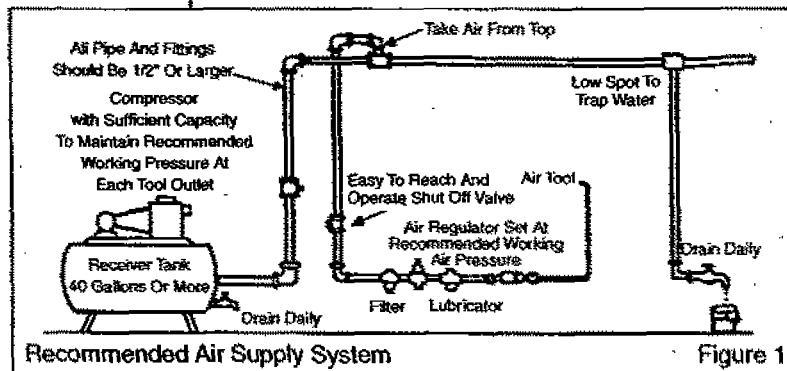

Recommended Air Supply System

Figure 1

return to the 'Off' position when released.

- Always shut off the air supply to the tool and press the 'On/Off' valve to exhaust the air from the feed hose before fitting, removing or adjusting the working attachment fitted to the tool.
- Before using the tool, make sure that a shut off device has been fitted to the air supply line and the position is known and easily accessible so that the air supply to the tool can be shut off in an emergency.
- Check hose and fittings regularly for wear.
- Take care against entanglement of the moving parts of the tool with clothing, hair, ties, cleaning rags, rings, jewelry, watches, bracelets, etc. This could cause the body or parts of the body to be drawn towards and in contact with the moving parts of the tool and could be very dangerous.
- It is expected that users will adopt safe working practices and observe all local, regional and country legal requirements when installing, using or maintaining the tool.
- Take care that the exhaust air does not point towards any other person or material or substance that could be contaminated by oil droplets. When first lubricating a tool or if the tool exhaust has a high oil content, do not allow the exhaust air to come near very hot surfaces or flames.
- Never lay the tool down until the working attachment has stopped moving.
- When the tool is not in use, shut off the air supply and press the trigger/lever to drain the supply line. If the tool is not to be used for a period of time, first lubricate, disconnect from air supply and store in a dry average room temperature environment.
- If the tool is passed from one user to a new or inexperienced user, make sure these instructions are passed with the tool.
- Do not remove any manufacturer fitted safety devices where fitted, i.e., wheel guards, safety trigger, speed governors, etc.
- Wherever possible, secure workpiece with clamps, a vise, etc. to make it rigid so it does not move during the work operation. Keep good balance at all times. Do not stretch or overreach.
- Try to match the tool to the work operation. Do not use a tool that is too light or heavy for the work operation. If in doubt, seek advice.
- In general terms, this tool is not suitable for underwater use or use in explosive environments — seek advice from manufacturer.
- Try to make sure that the work area is clear to enable the work task to be performed safely. If practical and possible, try to clear unnecessary obstructions before starting work.
- Always use air hose and couplings with minimum working pressure ratings at least 1 1/2 times the maximum working pressure rating of the tool.

Foreseen Use Of The Tool — 5558A

This tool is designed for the purpose of cleaning or sanding of a variety of materials typically metal, wood, plastic materials, etc. The dual rotary orbital action reduces the amount of abrasive grinding marks and hence is primarily a finishing sanding tool. It can be used with a variety of grades of 150 mm (6" diameter) abrasive discs which, according to pad fitted to the tool, can be self adhesive or Velcro attached.

Do not use the tool for any other purpose to that for which it has been designed and use only abrasive discs as described.

Do not modify the tool for any other use or for its use as a sander without first consulting the manufacturer or his authorized representative.

Work Stations

The tool should only be used as a handheld, hand operated tool. It is always recommended that the tool is used when standing on a solid floor. It can be used in other positions, but before any such use, the operator must be in a secure position having a firm grip and footing and be aware of the safety rules to be obeyed when using the sander.

Putting Into Service

Air Supply

Use a clean lubricated air supply that will give a measured air pressure at the tool of 60 p.s.i./4.2 bar when the tool is running with the trigger/lever fully depressed. Use recommended hose size and length. It is recommended that the tool is connected to the air supply as shown in figure 1. Do not connect the tool to the air line system without incorporating an easy to reach and operate air shut off valve. The air supply should be lubricated. It is strongly recommended that an air filter, regulator, lubricator (FRL) is used as shown in Figure 1 as this will supply clean, lubricated air at the correct pressure to the tool. Details of such equipment can be obtained from your supplier. If such equipment is not used, then the tool should be lubricated by shutting off the air supply to the tool, depressurizing the line by pressing the trigger/lever on the tool. Disconnect the air line and pour into the hose adaptor a teaspoonful (5ml) of a suitable pneumatic motor lubricating oil preferably incorporating a rust inhibitor. Reconnect tool to air supply and run tool slowly for a few seconds to allow air to circulate the oil. If tool is used frequently, lubricate on daily basis and if tool starts to slow or lose power.

It is recommended that the air pressure at the tool while the tool is running is 60 psi/4.2 bar.

Operating

Select a suitable abrasive disc (see Section 'Foreseen Use of Tool') and make sure that it is fixed securely to the tool. Connect to suitable air supply as recommended.

Apply the sander lightly to the work and allow the abrasive disc to cut. Take great care when sanding around sharp edges and surfaces to avoid the disc snagging, i.e. the disc may be brought to an abrupt stop or considerably slowed which will cause the tool to kick in the hands. It is always recommended to use safety glasses and a breathing mask. The sanding of certain materials may create a hazardous dust which may require special breathing equipment. Check before using the tool. Even if the machine has a low noise level, the actual sanding process may cause a noise level such that ear protectors will be required. If there are sharp areas on the material being sanded, safety gloves are recommended.

Do not continue to use abrasive discs that are worn or clogged. This will make the sanding process inefficient and the need to apply unnecessarily high forces to the tool.

Do not use undersized or oversized sanding discs. The disc should be no more than 1/4" larger in diameter than the pad and not smaller than the pad. An air regulator lever (42) is located on the side of the body (16). It can be used to vary the volume of compressed air fed to the motor which will vary the speed of the sander.

An air strainer is incorporated in inlet bushing. This should be checked periodically particularly if the tool slows or loses power. It can be easily cleaned by removing inlet bushing from handle (58). The spindle lock can be set to provide either rotary or orbital action. Slide the drive washer (5) plate in until the point enters the recess in the pad mounting shaft (9) for rotary action. The counterweight balance provides a dual action which gives a smooth, swirl-free finish.

Dismantling & Assembly Instructions

Disconnect tool from air supply.

Follow the instruction label fixed to random balance body (11). Press the double dimple on drive washer (5) to engage the hole in the side of mounting pad shaft (9) and unscrew pad (1). Carefully remove the instruction label fixed to the random balance body (11). Grip random balance body (11) and unscrew set screw (13) and socket head cap screw (12). Unscrew cap screw (2) and take off

spring washer (3), balance nut (4), drive washer (5) wave washer (6) and then remove retaining ring (7) and wave washer (8). Still gripping random balance body (11), tap out mounting pad shaft (9) assembly at the rear end to remove the assembly from the random balance body with wave washer (15). Remove fixing screw (14) from pad mounting shaft (9) and tap this pad mounting shaft (9) through bearing (10).

Remove two screws (38) and take off motor cover (49). Grip body (16) in a vise fitted with soft jaws and remove four rotor screws (31) and take off rotor cover (29). From the front end of the tool, tap the end of rotor shaft (18) to drive the motor assembly out of the body (16). Note how the slot in the side of the cylinder (26) has to line up with the port in the body (16). Grip rear plate (28) and tap the rear end of the rotor shaft (18) through the rear plate (28) and bearing (24). Remove rotor blades (23), shims (20), and unscrew set screw (22) from rotor (21) and remove rotor shaft (18). Note location of set screw (22) hole in rotor (21) in position with flat on rotor shaft (18) and remove shims (20). Tap front end of rotor shaft (18) through front plate (17) to remove bearing (19) from front plate (17). Unscrew cap screw (32) and take out throttle spring (33), push rod (45), and O-ring (34). Do not remove valve body bushing (46) from body (16). Take off retaining ring (35), remove plate washer (36) and rubber washer (37). Remove screw (44) and lock washer (43). Pull off regulator lever (42) and O-ring (41). Carefully pull out regulator (40) with two O-rings (39). Unscrew bolt (53) from nut (54) and take off safety lever (52). Take out two screws (50) and remove lever bracket (51). Remove handle grip (57) and unscrew handle (58) from body (16) and take off valve lever (55). Remove muffler (47) and muffler element (48) from motor cover (49).

Reassembly

Clean all parts and examine for wear. Use only manufacturer or authorized distributor supplied spare parts and replace any worn parts. Look in particular for wear on seals, ball bearing and blades. Coat all parts in pneumatic tool lubricating oil, and reassemble in the reverse order carefully. Assure all parts are tight and let lever and regulator mechanisms operate freely. With lever depressed, pour 5 ml of a suitable pneumatic tool oil into inlet bushing and release. Connect a suitable air supply and run this tool for 2 or 3 seconds to allow the oil to circulate.

Operation Specification	
Average Air Consumption	4.0 cfm (28 scfm)
Air Inlet Thread	1/4-18NPT
Spindle Thread	5/16-24UNF
Length	8" (204mm)
Height	5.4" (136mm)
Pad	6" (150mm)
at 60 PSIG/4.2 bar	

Notes



Declaration of Conformity Sioux Tools Inc.

117 Levi Drive, Murphy, NC 28906, U.S.A.

declare under our sole responsibility that the product

Model 5558A 6" Dual Action Sander, Serial Number

to which this declaration relates is in conformity with the following standard(s) or other normative document(s)

EN792 (Draft), EN292 Parts 1 & 2, ISO 8662 Parts 1 & 8, Pneurop PN8NTC1

following the provisions of **89/392/EEC as amended by 91/368/EEC & 93/44/EEC Directives**

Gerald E. Seebeck
Gerald E. Seebeck (President)

Name and signature or equivalent marking of authorized person

Printed in Taiwan



Modèle 5558A

Ponceuse à action double de 150 mm



Instructions de fonctionnement Comprend : Utilisation prévue, stations de travail, mise en service, fonctionnement, démontage, montage et règles de sécurité.		Important Lisez attentivement ces instructions avant d'installer, de faire fonctionner, d'entretenir ou de réparer cet outil. Gardez ces instructions dans un endroit sûr et facilement accessible.	
Fabricant/Fournisseur Sioux Tools, Inc. 117 Levi Drive Murphy, NC 28906 U.S.A. Tel No. 828-835-9765 Fax No. 828-835-9685		Type de produit Ponceuse à action double de 150 mm	Tours par minutes 10.000 t/min
		Numéro du modèle 5558A	Numéro de série
Poids net du produit 1,97 kg	Emploi conseillé d'un dispositif d'équilibrage ou d'un support. NON	Alésage de tuyau recommandé Taille minimum 8 mm	Longueur maximum de tuyau recommandée 10 m
Pression d'air De fonctionnement recommandée 4,2 bar Maximum 4,2 bar		Niveau sonore: Niveau de pression sonore 79,0 dB (A) Méthode de test: Testé selon le code de test Pneurop PN8NTC1 et la norme ISO 3744.	
Messages de sécurité <i>Équipement de sécurité personnelle</i>	MISE EN GARDE Lisez toujours les instructions avant d'employer des outils électriques Portez toujours des lunettes de sécurité Portez toujours des dispositifs de protection antibruit Évitez l'exposition prolongée aux vibrations	Niveau de vibrations 3,7 m/s²	Méthode de test: testé selon les normes ISO 8662, sections 1 & 8 Testé sous une pression d'air de 4,2 bar
Lunettes de sécurité OUI			
Gants de sécurité OUI			
Bottes de sécurité OUI			
Masques OUI			
Protecteurs auriculaires OUI			

Règles de sécurité pour l'emploi d'une ponceuse 5558A

- Ne l'employez pas comme meuleuse.
- N'employez pas de plateaux en polystyrène.
- N'employez que des accessoires d'une puissance nominale supérieure à 10.000 tr/min.
- Il faut toujours porter des lunettes de sécurité et un masque respiratoire.
- Une exposition prolongée aux vibrations peut causer des blessures.
- Lisez les instructions avant d'employer cet outil. Tous les opérateurs doivent connaître parfaitement son utilisation et connaître ces règles de sécurité.
- Ne dépassez pas la pression d'air de fonctionnement maximum.
- Employez l'équipement de protection personnelle recommandé.
- Certaines poussières engendrées par le ponçage, le sciage, le meulage, le perçage pneumatique et d'autres activités de construction contiennent des produits chimiques qui sont connus comme provoquant le cancer, des anomalies congénitales et d'autres troubles reproductifs.
- Employez seulement de l'air comprimé dans les conditions recommandées.
- Si l'outil semble mal fonctionner, arrêtez immédiatement son emploi et faites-le réparer. S'il est difficile d'enlever l'outil de son aire de service, arrêtez l'arrivée d'air et fixez une note d'avertissement manuscrite

- à l'outil.
- Si l'outil doit être employé avec un dispositif d'équilibrage ou de suspension, assurez-vous que l'outil est bien fixé à ce système de suspension ou de support.
- Quand vous employez l'outil, tenez toujours le corps et les mains à l'écart des accessoires de travail fixés à l'outil.
- Cet outil n'est pas isolé électriquement. N'employez jamais cet outil si vous risquez d'entrer en contact avec de l'électricité.
- Quand vous employez cet outil, prenez une position ferme et tenez bien l'outil pour compenser toutes forces de réaction qui pourraient être causées par le fonctionnement de l'outil. Ne serrez pas trop fort dans les mains.
- Employez seulement des pièces de rechange correctes pour l'entretien et les réparations. N'improvisez pas de réparations temporaires. L'entretien et les réparations ne doivent être effectuées que par du personnel qualifié.

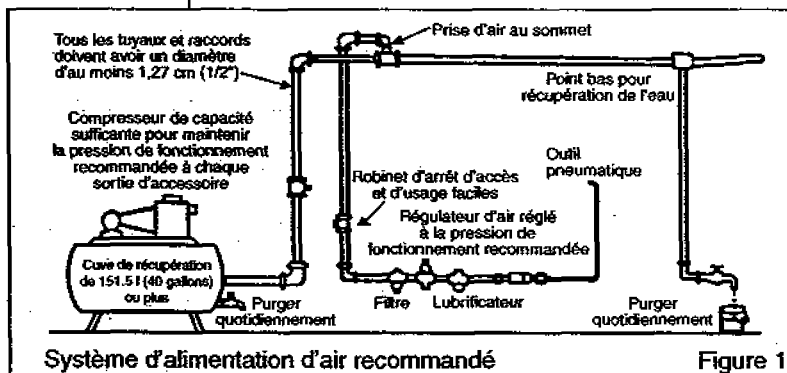

- Ne bloquez pas les valves "On/Off" en position dans la position "On" (en service). Le levier de commande doit toujours être libre de retourner dans la position "Off" (hors service) quand on le relâche.
- Arrêtez toujours l'arrivée d'air à l'outil et appuyez sur la valve "On/Off" pour purger l'air du tuyau d'alimentation avant de placer, enlever ou régler les accessoires de travail sur l'outil.
- Avant d'utiliser cet outil, assurez-vous qu'un robinet d'arrêt a été placé sur la conduite d'alimentation et que vous connaissez sa position et que vous pouvez y accéder facilement pour arrêter l'alimentation en cas d'urgence.
- Vérifiez l'usure du tuyau et des raccords régulièrement.
- Faites attention de ne pas accrocher les vêtements, les cheveux, les ceintures, les torchons de nettoyage, les bagues, la bijouterie, les montres, les bracelets, etc., dans une pièce en mouvement. Ceci risquerait de rapprocher le corps ou une partie du corps contre ces pièces en mouvement de l'outil et peut être extrêmement dangereux.
- Il est entendu que les utilisateurs adopteront des pratiques de travail sans danger et observeront tous les règlements locaux, régionaux ou nationaux lors de l'installation, de l'emploi ou de l'entretien de l'outil.
- Faites attention que la sortie d'air ne soit pas dirigée vers une autre personne ou quelque matériel ou substance qui pourrait être contaminé par des gouttelettes d'huile. Quand vous lubrifiez un outil pour la première fois ou si l'échappement a un contenu trop élevé en huile, éloignez l'air d'échappement des surfaces très chaudes et des flammes.
- Ne déposez jamais l'outil avant l'arrêt total des accessoires de travail.
- Quand l'outil n'est pas employé, arrêtez l'alimentation d'air et appuyez sur le levier pour purger l'air de la conduite d'alimentation. Si vous pensez ne pas l'employer pendant un certain temps, commencez par le lubrifier, puis déconnectez l'alimentation d'air et rangez-le dans une pièce à température ambiante et non humide.
- Si l'outil passe à un utilisateur nouveau ou peu expérimenté, soyez sûr que ces instructions lui sont données en même temps que l'outil.
- N'enlevez pas les dispositifs de sécurité dont le fabricant a équipé l'outil, comme les protège-roues, gâchette de sécurité, régulateurs de vitesse, etc.
- Autant que possible, fixez la pièce sur laquelle vous travaillez dans un collier de serrage, un étau, etc. pour l'immobiliser durant le travail. Soyez toujours bien en équilibre. Il ne faut jamais vous pencher ni étendre le bras excessivement.
- Essayez de faire correspondre l'outil avec le travail. N'employez pas un outil qui est trop léger ou trop lourd pour le travail, en cas de doute, demandez conseil.
- De manière générale, cet outil ne convient pas pour le travail sous l'eau ou à proximité d'explosifs - demandez l'avis du fabricant.
- L'aire de travail devrait être libre d'encombrements pour permettre un travail sans danger. Si possible et pratique, essayez d'enlever toutes obstructions inutiles avant de commencer à travailler.
- Employez toujours un tuyau d'air et des raccords dont les conditions nominales de fonctionnement sont au moins une fois et demi plus grandes que la pression de fonctionnement maximum de l'outil.

Utilisation prévue de l'outil—5558A

Cet outil est destiné à nettoyer ou poncer un grand nombre de matières, en particulier, le métal, le bois, le plastique, etc. La double action rotative et orbitale réduit le nombre de rayures indésirables et fait que cet outil est employé avant tout pour le ponçage de finition. On peut l'employer avec toutes sortes de disques abrasifs de 150 mm (6 po) de diamètre qui, selon le plateau qui se trouve sur l'outil, seront soit autocollants soit fixés avec du Velcro.

Il ne faut pas employer l'outil dans un but différent de celui pour lequel il a été conçu et il ne faut employer que les disques abrasifs indiqués.

Ne modifiez jamais l'outil pour d'autres usages et ni même pour l'employer comme ponceuse sans avoir préalablement consulté le fabricant ou un représentant autorisé.

Stations de travail

Cet outil est destiné à un usage manuel seulement. On recommande d'employer l'outil en position debout et sur un sol ferme. On peut l'employer dans d'autres positions mais avant un tel usage, l'opérateur doit se trouver dans une position stable, avoir l'outil bien en main, et connaître les règles de sécurité qu'il faut suivre lors de l'emploi d'une ponceuse.

Mise en service

Alimentation d'air

Employez une alimentation d'air propre et lubrifiée qui apporte une pression d'air mesurée à l'outil de 4,2 bar quand l'outil est en marche et que la manette de commande est complètement enfoncée. Employez un tuyau de la longueur et de la taille recommandées. Il est conseillé de connecter l'outil à l'alimentation d'air selon les indications de la figure 1. Ne connectez pas l'outil aux conduites d'air sans incorporer un robinet d'arrêt d'accès et d'usage facile. L'alimentation d'air doit être lubrifiée. Il est fortement conseillé d'employer un filtre à air, un régulateur et un lubrificateur (FRL) comme indiqué à la figure 1, car cela permet une alimentation d'air propre et lubrifié à la bonne pression à l'outil. Vous pouvez obtenir les détails de cet équipement auprès de votre revendeur. Si vous décidez de ne pas employer cet équipement, il faut lubrifier l'outil en arrêtant l'alimentation d'air, puis en purgeant la pression la conduite en appuyant sur le levier de commande. Déconnectez la conduite d'air et versez une cuillère (5 ml) d'huile pour moteur pneumatique (avec antitrouille de préférence) dans l'adaptateur de tuyau. Reconnectez l'outil à l'alimentation d'air et mettez l'outil en marche pendant quelques secondes pour que la circulation d'air permette la distribution de l'huile. Si l'outil est employé fréquemment ou si l'outil ralentit ou perd de sa puissance, lubrifiez-le tous les jours. On recommande une pression d'air à l'outil de 4,2 bar/60 psi quand l'outil est en marche.

Fonctionnement

Choisissez un disque abrasif convenable (voir «Utilisation prévue de l'outil») et veillez à ce qu'il soit bien fixé à l'outil. Connectez l'outil à l'arrivée d'air comme recommandé.

Placez la ponceuse légèrement sur l'objet à poncer et laissez faire le disque abrasif. Faites très attention, quand vous ponchez autour de surfaces ou d'arêtes vives, d'éviter que le disque n'accroche car il risquerait de s'arrêter brusquement ou de ralentir considérablement, ce qui ferait sauter la ponceuse des mains. On recommande de toujours employer des lunettes de sécurité et un masque respiratoire. Le ponçage de certains matériaux peut engendrer de la poussière dangereuse et nécessite un équipement respiratoire particulier. Vérifiez ces conditions avant d'employer l'outil. Même si la machine ne fait que peu de bruit, le ponçage-même peut provoquer un niveau de bruit tel que des protections auriculaires sont nécessaires. S'il y a des arêtes vives sur la matière à poncer, on recommande de porter des gants de sécurité.

Ne continuez pas à employer des disques abrasifs qui sont usés ou encrassés. Cela rendrait le ponçage inefficace et vous forcerait d'employer une pression excessive.

N'employez pas de disques abrasifs trop grands ou trop petits. Le disque ne doit pas dépasser le plateau de plus de 6 mm et ne peut pas être plus petit que le plateau. Un interrupteur de régulateur d'air (42) est situé sur le côté du boîtier (16). Vous pouvez l'employer pour faire varier la quantité d'air comprimé qui arrive au moteur et changer la vitesse de la ponceuse.

Un filtre à air est incorporé à la douille d'entrée. Il faut le vérifier régulièrement surtout si l'outil ralentit ou perd de sa puissance. On peut facilement le nettoyer en enlevant la douille d'entrée de la poignée (58). La commande de verrouillage de la broche peut être réglée pour une action rotative ou orbitale. Faites glisser la plaque de rondelle d'entraînement (5) jusqu'à ce qu'elle entre dans l'enfoncement de l'arbre de montage du plateau (9) pour une action rotative. Le contrepois apporte une action double qui donne un fini lisse sans abrasion en spirale.

Instructions de démontage et de montage

Déconnectez l'outil de l'arrivée d'air.

Suivez les instructions données sur l'étiquette fixées sur le corps d'équilibre excentrique (11). Poussez sur la double encoche sur la rondelle d'entraînement (5) pour qu'elle s'engage dans le trou sur le côté de l'arbre de montage du plateau (9) et dévissez le plateau (1). Enlevez lentement l'étiquette d'instructions fixée sur le corps d'équilibre excentrique (11). Tenez le corps d'équilibre excentrique (11) et dévissez la vis de fixation (13) et la vis d'assemblage à six pans creux (12). Dévissez la vis d'assemblage (2) et retirez la rondelle élastique (3), l'écrou d'équilibre (4), la rondelle d'entraînement (5), la rondelle ondulée (6) et ensuite enlevez le segment de retenue (7) et la rondelle ondulée (8). En tenant toujours le corps d'équilibre excentrique (11), frappez légèrement sur l'arrière de l'ensemble de montage de l'arbre de plateau (9) pour enlever l'ensemble du corps d'équilibre excentrique avec la rondelle ondulée (15). Enlevez la vis de fixation (14) de l'arbre de montage du plateau (9) et frappez légèrement sur cet arbre de montage de plateau (9) pour le faire sortir du roulement (10).

Enlevez les deux vis (38) et retirez le couvre-moteur (49). Placez le corps (16) dans un étau à mâchoires douces et enlevez les quatre vis de retenue (31) et enlevez le couvre-rotor (29). De l'avant de l'outil, frappez légèrement sur l'extrémité de l'arbre de rotor (18) pour faire sortir l'ensemble du moteur du corps (16). Notez comment l'encoche dans le côté du cylindre (26) doit être alignée avec le port dans le corps (16). Tenez la plaque arrière (28) et frappez légèrement sur l'extrémité arrière de l'arbre de rotor (18) pour le faire sortir de la plaque arrière (28) et du roulement (24). Enlevez les pales de rotor (23), les cales (20) et dévissez la vis de fixation (22) du rotor (21) et enlevez l'arbre de rotor (18). Notez l'emplacement du trou de la vis de fixation (22) dans le rotor (21) en position avec le méplat sur l'arbre de rotor (18) et enlevez les cales (20). Frappez légèrement sur l'avant de l'arbre de rotor (18) pour le faire sortir de la plaque avant (17) et enlevez le roulement (19) de la plaque avant (17). Dévissez la vis d'assemblage (32) et enlevez le ressort de commande (33), la tige de poussoir (45), et le joint torique (34). N'enlevez pas la douille du corps de soupape (46) du corps (16). Retirez le segment de retenue (35), retirez la rondelle plate (36) et la rondelle en caoutchouc (37). Enlevez la vis (44) et la rondelle de sécurité (43). Retirez l'interrupteur de régulateur (42) et le joint torique (41). Retirez lentement le régulateur (40) avec les deux joints toriques (39). Dévissez le boulon (53) de l'écrou (54) et retirez le levier de sécurité (52). Retirez les deux vis (50) et enlevez le support de levier (51). Enlevez le manche de poignée (57) et dévissez la poignée (58) pour l'enlever du corps (16) et retirez le levier de soupape (55). Enlevez le silencieux (47) et l'élément de silencieux (48) du couvre-moteur (49).

Remontage

Nettoyez toutes les pièces et vérifiez qu'elles ne sont pas usées. N'employez que des pièces de rechange fournies par le fabricant ou un distributeur autorisé, et remplacez toutes les pièces usées. Vérifiez plus particulièrement les joints, les roulements à billes et les pales. Enduisez toutes les pièces d'huile pour outil pneumatique et remontez

soigneusement en ordre inverse. Veillez à ce que toutes les pièces soient bien serrées et que le levier et les mécanismes régulateurs fonctionnent librement. Poussez sur le levier et versez 5 ml d'huile pour outil pneumatique dans la douille d'entrée, puis relâchez le levier. Connectez l'outil à l'alimentation d'air et faites fonctionner l'outil pendant 2 ou 3 secondes pour faire circuler l'huile.

Spécifications de fonctionnement	
Consommation d'air	114 l/min
Filetage de fente d'air	1/4 - 18NPT
Filetage de la broche	5/16-24UNF
Longueur	204 mm
Hauteur	138mm
Plateau	150 mm
@ 4,2 bar	

Notes

CE

Déclaration de conformité

Sioux Tools Inc.

117 Levi Drive, Murphy, NC 28906, U.S.A.

Ponceuse de 150mm, Modèle 5558A, numéro de série

Nous déclarons sous notre propre responsabilité que ce produit est en conformité avec les normes ou documents normalisés suivants EN792 (version préliminaire), EN292 Sections 1 & 2, ISO 8622 sections 1 & 8, Pneurop PN8NTC1 selon les réglementations 89/392/EEC, 91/368/EEC & 93/44/EEC.

Gerald E. Seeback (Président)

Nom et signature de la personne autorisée



Modell 5558A

6 Zoll Vibrationsschleifer mit Zweifunktionsbetrieb



Betriebsanweisung Inhalt: Vorgesehener Verwendungszweck, Arbeitsstationen, Inbetriebnahme, Bedienung, Auseinanderbau, Zusammenbau und Sicherheitsvorschriften		Wichtig Diese Anweisungen vor der Montage, dem Betrieb, der Wartung oder der Reparatur dieses Werkzeugs sorgfältig lesen. Diese Anweisungen sicher und leicht zugänglich aufbewahren.	
Hersteller/Lieferant Sioux Tools, Inc. 117 Levi Drive Murphy, NC 28906 U.S.A. Tel No. 828-835-9765 Fax No. 828-835-9685		Produktgruppe 6 Zoll Vibrationsschleifer mit Zweifunktionsbetrieb und 150mm Kissen	U/Min 10.000 Zyklen pro Minute
		Modell Nr. 5558A	Serien Nr.
Nettogewicht des Produktes 1,97 kg.	Verwendung einer Ausgleichs – bzw. Stützvorrichtung empfohlen: NEIN	Empfohler Schlauchdurchmesser Mindestgröße 8 mm	Empfohlene Schlauchlänge max. 10 m
Luftdruck Empfohlener Arbeitsdruck 4,2 bar Höchstdruck 4,2 bar		Lärmpegel: Lärmdruckpegel 79,0 dB (A) Testverfahren: Getestet nach dem Pneurop-Testcode PN8NTC1 und der ISO-Norm Nr. 3744	
SICHERHEITSHINWEISE <i>Persönliche Sicherheitsausrüstung</i>	WARNUNG Vor dem Gebrauch von angetriebenen Werkzeugen immer die Anweisungen durchlesen Immer Schutzbrille tragen Gehörschutz tragen Sich nicht über einen längeren Zeitraum Vibrationen aussetzen	Vibrationspegel: 3,7 m/Sek. Testverfahren: Getestet nach der ISO-Norm 8662 Teile 1 & 8 Getestet mit 4,2 bar Luftdruck	
Verwendung: von Schutzbrille JA von Schutzhandschuhen JA von Schutzhelmen JA von Atemschutz JA von Gehörschutz JA			

Sicherheitshinweise fuer den Gebrauch des Modell 5558A Vibrationsschleifer

- Nicht als Schleifmaschine einsetzen.
- Keine Polystyrolkissen verwenden.
- Nur Zubehörteile mit einer Nenndrehleistung von über 10.000 U/min verwenden.
- Immer eine Schutzbrille und ein Atemschutzgerät tragen.
- Sich über einen längeren Zeitraum Vibrationen auszusetzen, kann zu Verletzungen führen.
- Alle Anleitungen vor dem Gebrauch dieses Werkzeugs durchlesen. Alle Bediener müssen mit dem Gebrauch dieses Werkzeugs und den Sicherheitsvorschriften vertraut gemacht werden.
- Nicht den Höchstleistungsdruck überschreiten.
- Persönliche Sicherheitsausrüstung wie empfohlen tragen.
- Durch Maschinenschleifen, Sägen, Schleifen, Bohren und andere Tätigkeiten auf Bauteilen kann Staub mit Chemikalien freigesetzt werden, die Krebs, Geburtsfehler und andere Schäden am Fortpflanzungssystem verursachen können.
- Nur unter den empfohlenen Bedingungen Druckluft verwenden.
- Bei Fehlfunktionen des Werkzeugs dieses nicht mehr verwenden, und es sofort warten und reparieren lassen. Wenn das Werkzeug weiterhin verwendet werden muss, die Luftzufuhr abschalten, und einen Warnhinweis am Werkzeug anbringen.
- Wenn das Werkzeug mit einer Ausgleichs – oder einer anderen Aufhängungs-vorrichtung verwendet wird, sicherstellen, dass das Werkzeug fest an einer

Ausgleichs – bzw. Aufhängungs-vorrichtung angebracht worden ist.

- Das Werkzeug ist nicht elektrisch isoliert. Niemals das Werkzeug berühren, wenn auch nur die geringste Wahrscheinlichkeit besteht, mit stromführenden Teilen in Berührung zu kommen.
- Immer beim Gebrauch des Werkzeugs eine standfeste Position einnehmen. Das Werkzeug fest halten, um es trotz der von dem laufenden Werkzeug ausgehenden Kräfte führen zu können. Beim Festhalten nicht verkrampfen.
- Nur ordnungsgemäße Ersatzteile für die Wartung und Reparatur verwenden. Nicht improvisieren, und keine notdürftigen Reparaturen vornehmen. Größere Wartungs- und Reparaturarbeiten sollten von geschultem Personal vorgenommen werden.
- Keine Sperre, Klebeband oder Draht zum Halten des „An/Aus“-Ventils in „An“-Position verwenden. Der Drosselklappenhebel muss jederzeit beim Loslassen in die „Aus“-Position zurückkehren können.

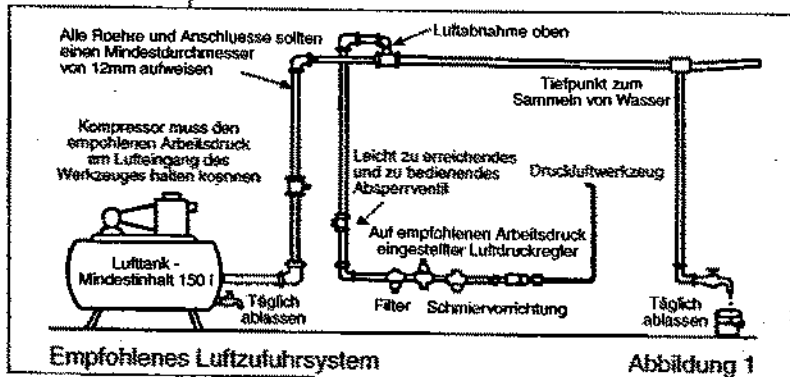

- Immer die Druckluftzufuhr zum Werkzeug ausschalten, und zum Ablassen der Luft aus dem Luftschlauch das „An/Aus“-Ventil drücken, bevor der Arbeitsaufsatz am Werkzeug montiert, entfernt oder eingestellt wird.
- Vor dem Gebrauch des Werkzeugs sicherstellen, dass sich eine Absperrvorrichtung in der Zufuhrleitung befindet. Die Lage dieser Absperrvorrichtung muss bekannt und leicht zugänglich sein, um die Luftzufuhr im Notfall abstellen zu können.
- Den Schlauch und die Anschlussstücke regelmäßig auf Abnutzung untersuchen.
- Darauf achten, dass sich die beweglichen Teile des Werkzeugs nicht in Kleidung, Haar, Krawatten, Reinigungstüchern, Ringen, Schmuck, Armbändern, Armbändern usw. verfangen können. Dies könnte dazu führen, dass der menschliche Körper oder Körperteile in Richtung Werkzeug gezogen werden, was zum äußerst gefährlichen Kontakt mit den beweglichen Teilen des Werkzeugs führen könnte.
- Es wird erwartet, dass Bediener sichere Arbeitspraktiken anwenden und dass sie alle örtlichen, regionalen oder länderspezifischen Vorschriften bei der Montage, dem Gebrauch und der Wartung des Werkzeugs beachten.
- Sicherstellen, dass die Abluft nicht auf andere Personen bzw. Materialien oder Substanzen gerichtet wird, die durch Ölspritzer verunreinigt werden könnten. Beim ersten Schmieren des Werkzeugs oder wenn die Abluft des Werkzeugs einen hohen Ölgehalt aufweist, darf die Abluft nicht in die Nähe von sehr heißen Oberflächen oder Flammen gelangen.
- Niemals das Werkzeug ablegen, solange der Arbeitsaufsatz noch läuft.
- Bei Nichtgebrauch des Werkzeugs die Luftzufuhr abstellen und mit dem Auslöser/Hebel die Luft aus der Zufuhrleitung ablassen. Wenn das Werkzeug für längere Zeit nicht benutzt wird, es zunächst schmieren, von der Luftzufuhr abtrennen und an einem trockenen Ort bei durchschnittlicher Raumtemperatur lagern.
- Wenn das Werkzeug an einen neuen, unerfahrenen Benutzer weitergegeben wird, sicherstellen, dass auch diese Anleitungen zusammen mit dem Werkzeug übergeben werden.
- Keine vom Hersteller am Werkzeug angebrachten Sicherheitsvorrichtungen entfernen oder verschieben. Die gilt für Schleifscheibenschutzhauben, Sicherheitsauslöser, Drehzahlregler usw.
- Wenn möglich das Werkstück mit Klemmzwingen, einem Schraubstock usw. sichern, damit es sich während der Bearbeitung nicht verschiebt. Jederzeit die Balance wahren, und sich nicht überstrecken oder versuchen, zu weit entfernt liegende Werkstücke zu erreichen.
- Für jeden Arbeitsvorgang das passende Werkzeug verwenden. Niemals ein zu leichtes oder zu schweres Werkzeug für einen Arbeitsvorgang verwenden. Im Zweifel einen Fachmann um Rat bitten.
- Im Allgemeinen kann dieses Werkzeug nicht unter Wasser oder in einer Umgebung mit Explosionsgefahr verwendet werde. Fragen Sie den Hersteller um Rat.
- Sicherstellen, dass der Arbeitsbereich aufgeräumt ist, um die Arbeit sicher ausführen zu können. Wenn möglich, unnötige Hindernisse vor dem Arbeitsbeginn aus dem Weg räumen.
- Immer Luftschläuche und Verbindungsstücke verwenden, die einem nominalen Arbeitsdruck von wenigstens dem 1/2 fachen des Höchstarbeitsdrucks des Werkzeugs standhalten.

Vorgesehener Einsatzbereich des Werkzeugs – 5558A

Dieses Werkzeug ist für das Reinigen oder Schleifen einer Vielzahl von Materialien, wie Metall, Holz, Kunststoff usw., gedacht. Der Zweifunktionsbetrieb mit Kreis- bzw. unregelmäßigen Kreisbewegungen verringert die Anzahl von Schleiffrillen. Daher eignet sich das Werkzeug in erster Linie für die Endbearbeitung von Oberflächen. Das Werkzeug kann mit 150mm großen Schleifscheiben verschiedener Feinheitsgrade bestückt werden. Je nach Werkzeugkissen sind die Schleifscheiben selbstklebend oder haften mit Klettband.

Das Werkzeug nur für den Zweck verwenden, für den es konstruiert worden ist. Schleifscheiben nur wie angegeben verwenden.

Dieses Werkzeug niemals für andere Anwendungszwecke oder für seinen Einsatz als Schleifmaschine in irgendeiner Weise verändern, ohne zuvor den Hersteller oder einen seiner Vertragshändler um Rat zu fragen.

Arbeitsstationen

Das Werkzeug sollte nur als mit der Hand gehaltenes und bedientes Werkzeug eingesetzt werden. Es wird empfohlen, das Werkzeug nur in einer standfesten Position zu benutzen. Es kann in anderen Positionen verwendet werden, wobei der Bediener sich jedoch in einer sicheren Position mit festem Halt und sicherer Stütze befinden muss. Er/sie muß die besonderen Sicherheitsvorschriften zum Gebrauch von Schleifmaschinen kennen.

Inbetriebnahme

Luftzufuhr

Eine saubere, geschmierte Luftzufuhr verwenden, die dem laufenden Werkzeug einen regulierten Luftdruck von 4,2 bar zuführt, wenn der Drosselklappenhebel ganz herunter gedrückt wird. Die empfohlene Schlauchgröße- und -länge verwenden. Es wird empfohlen, das Werkzeug an eine wie in Abbildung 1 gezeigte Luftzufuhr anzuschließen. Das Werkzeug nicht an ein Luftleitungssystem ohne eingebautes, leicht zu erreichendes und zu bedienendes Luftabsperrentil anschließen. Die Luftzufuhr sollte geschmiert sein. Es wird dringend empfohlen, dass ein Luftfilter, Regler und eine Schmiervorrichtung (FRL), wie in Abbildung 1 gezeigt, verwendet wird, um saubere, geschmierte Luft mit dem ordnungsgemäßen Druck zum Werkzeug zu leiten. Ihr Lieferant kann Ihnen Einzelheiten über eine solche Anlage zur Verfügung stellen. Wenn eine solche Anlage nicht verwendet wird, sollte das Werkzeug geschmiert werden, indem die Luftzufuhr zum Werkzeug abgeschaltet wird und der Druck aus der Leitung durch Drücken des Drosselklappenhebels am Werkzeug abgelassen wird. Die Luftleitung abtrennen, und in den Schlauchadapter einen Teelöffel (5ml) für pneumatische Motoren geeignetes Schmieröl gießen, das ein Rostschutzmittel enthalten sollte. Das Werkzeug wieder an die Luftzufuhr anschließen, und es einige Sekunden langsam laufen lassen, um das Öl mit der Luft zirkulieren zu lassen. Wenn das Werkzeug oft benutzt wird, es täglich schmieren. Außerdem sollte es geschmiert werden, wenn es langsam startet oder seine Leistungsfähigkeit nachläßt.

Der empfohlene an das laufende Werkzeug anzulegende Luftdruck beträgt 4,2 bar.

Betrieb

Eine geeignete Schleifscheibe (Siehe Abschnitt „Vorgesehener Einsatzbereich des Werkzeugs“) auswählen und sicherstellen, dass sie sicher am Werkzeug angebracht wurde. Wie empfohlen an eine geeignete Luftzufuhr anschließen.

Die Schleifmaschine ohne starken Druck an das Werkstück anlegen, und mit dem Schleifen beginnen. Beim Schleifen von scharfen Kanten und Oberflächen äußerst vorsichtig vorgehen, um ein Verhaken der Scheibe zu vermeiden. Dies würde die Scheibe abrupt zum Halten bringen oder stark verlangsamen, was wiederum zum Rückstoß des mit den Händen gehaltenen Werkzeugs führen kann. Es wird empfohlen, immer eine Schutzbrille und ein Atemschutzgerät zu tragen. Das Schleifen bestimmter Materialien kann gefährlichen Staub aufwirbeln, der das Tragen eines besonderen Atemschutzgeräts erforderlich macht. Vor dem Gebrauch das Werkzeug überprüfen. Obwohl die Maschine relativ leise läuft, kann der Schleifvorgang einen so hohen Lärmpegel verursachen, dass das Tragen von Ohrenschützern angebracht ist. Bei scharfen Kanten an den zu schleifenden Materialien wird das Tragen von festen Arbeitshandschuhe empfohlen.

Abgenutzte oder verschmierte Scheiben nicht weiter benutzen, da zu wenig Material abgeschliffen wird und unnötig viel Druck auf das Werkzeug ausgeübt werden muss.

Keine zu großen oder zu kleinen Schleifscheiben verwenden. Der Durchmesser sollte den Kissendurchmesser nicht um mehr als 0,6 cm überschreiten. Der Durchmesser der Schleifscheibe sollte auf gar keinen Fall kleiner sein. Ein Schalter (42) zur Regulierung der Druckluft befindet sich der Seite des Gehäuses (16). Mit ihm kann das Volumen der dem Motor geführten Druckluft variiert werden, um die Drehzahl des Motors zu verändern.

In der Einlaßbuchse befindet sich ein Luftsieb, das in regelmäßigen Abständen überprüft werden muss. Dies gilt insbesondere, wenn das Werkzeug langsamer läuft oder seine Leistung nachläßt. Zum Reinigen des Siebs einfach die Einlaßbuchse aus dem Griff (58) nehmen. Die Spindelsperre kann auf Dreh- oder Kreisbewegung eingestellt werden. Für Drehbewegung die Antriebsscheibenplatte (5) einschieben, bis die Spitze in die Aussparung im Kissensbefestigungsschaft (9) paßt. Das Ausgleichgewicht ermöglicht einen Zweifunktionsbetrieb zum Schleifen einer glatten, wirbelfreien Oberfläche.

Anleitungen zum Auseinander- und Zusammenbau

Das Werkzeug von der Luftzufuhr abtrennen.

Das Hinweisschild am Rüttelausgleichskörper (11) befolgen. Auf die doppelte Vertiefung an der Antriebsscheibe (5) drücken, um das Loch in die Seite des Befestigungsschafts (9) für das Kissen einzurücken und das Kissen (1) abzuschrauben. Vorsichtig das Hinweisschild am Rüttelausgleichskörper (11) entfernen. Den Rüttelausgleichskörper (11) ergreifen, und die Stellschraube (13) und die Zylinderkopfschraube (12) abschrauben. Die Kopfschraube (2) abschrauben, und die Federscheibe (3), die Ausgleichsmutter (4), die Antriebsscheibe (5) und die Wellenscheibe (6) abnehmen, und dann den Sprengring (7) und die Wellenscheibe (8) entfernen. Den Rüttelausgleichskörper (11) noch immer festhalten, und am hinteren Ende auf den Bausatz mit dem Kissenbefestigungsschaft (9) klopfen, um den Bausatz aus dem Rüttelausgleichskörper mit der Wellenscheibe (15) zu entfernen. Die Befestigungsschraube (14) vom Kissenbefestigungsschaft (9) abnehmen, und diesen Kissenbefestigungsschaft (9) durch das Lager (10) klopfen.

Die beiden Schrauben (38) abschrauben, und die Motorabdeckung (49) abnehmen. Das Gehäuse (16) in einen Schraubstock mit weichen Backen spannen, und die vier Befestigungsschrauben (31) abschrauben. Dann die Rotorabdeckung (29) abnehmen. Am vorderen Ende des Werkzeugs auf das Ende des Rotorschafts (18) klopfen, um den Motorbausatz aus dem Gehäuse (16) zu treiben. Darauf achten, wie der Schlitz in der Seite des Zylinders (26) mit der Öffnung im Gehäuse (16) ausgerichtet werden muß. Die hintere Endplatte (28) ergreifen, und das hintere Ende des Rotorschafts (18) durch die hintere Endplatte (28) und das Lager (24) klopfen. Die Rotorblätter (23) und die Unterlegscheiben (20) abnehmen, und die Stellschraube (22) vom Rotor (21) abschrauben. Dann den Rotorschaft (18) abnehmen. Die Lage des Lochs für die Stellschraube (22) im Rotor (21) (wobei das flache Ende auf dem Rotorschaft (18) ruht) beachten, und die Unterlegscheiben (20) entfernen. Das vordere Ende des Rotorschafts (18) durch die vordere Platte (17) klopfen, um das Lager (19) aus der vorderen Platte (17) zu entfernen. Die Kopfschraube (32) abschrauben, und die Drosselfeder (33), die Stößelstange (45) und den O-Ring (34) herausnehmen. Die Buchse (46) des Ventiltagehäuses nicht aus dem Gehäuse (16) entfernen. Den Sprengring (35) abnehmen, und die Teilerscheibe (36) und die Gummischeibe (37) entfernen. Die Schraube (44) und die Sicherungsscheibe (43) abnehmen. Den Reglerschalter (42) und den O-Ring (41) abziehen. Vorsichtig den Regler (40) mit den beiden O-Ringen (39) herausnehmen. Den Bolzen (53) von der Mutter (54) abschrauben, und den Sicherheitshebel (52) abnehmen. Die beiden Schrauben (50) herausnehmen, und die Hebelhalterung (51) abnehmen. Den Griff (57) abnehmen, und den Schlauchadapter im Griff (58) aus dem Gehäuse (16) schrauben. Den Ventilhebel (55) abnehmen. Den Schalldämpfer (47) und die Schalldämpferplatte (48) aus der Motorabdeckung (49) nehmen.

Wiederzusammenbau

Alle Teile reinigen und auf Abnutzung untersuchen. Nur vom Hersteller oder Vertragshändler genehmigte Ersatzteile verwenden, und alle abgenutzten Teile ersetzen, insbesondere auf Verschleiß an den Dichtungen, Kugellagern und Blättern achten. Alle Teile leicht mit einem für Druckluftwerkzeuge geeigneten Schmieröl einölen, und sorgfältig in umgekehrter Reihenfolge wieder zusammenbauen. Sicherstellen, daß alle Teile gut fest gezogen sind und daß der Hebel- und der Reglermechanismus ungehindert betätigt werden können. Mit gedrücktem Auslöser 5ml für Druckluftwerkzeuge geeignetes Öl in die Einlassbuchse gießen, und den Hebel loslassen. Das Werkzeug an eine geeignete Luftleitung anschließen und 2 oder 3 Sekunden laufen lassen, um das Öl zirkulieren zu lassen.

Betriebstechnische Daten	
Durchschnittlicher Luftverbrauch	114 l/min
Lufteinlassgewinde	1/4-18NPT
Spindelgewinde	5/16-24UNF
Länge	204mm
Höhe	136mm
Kissen	150mm
@ 4,2 Bar	

Hinweise



Konformitätserklärung
Sioux Tools Inc.

117 Levi Drive, Murphy, NC 28906, U.S.A.

Modell 5558A 6 Zoll Vibrationsschleifer mit Zweifunktionsbetrieb, Seriennummer
Wir erklären in alleiniger Verantwortung, daß dieses Produkt mit den folgenden Normen oder normativen Dokumenten übereinstimmt EN792 (Entwurf), EN292 Teile 1 & 2, ISO 8662 Teile 1 & 8, Pneurop PN8NTC1 gemäß den Bestimmungen der Richtlinien 89/392/EEC, 91/368/EEC & 93/44/EEC.

Gerald E. Seebeck (President)

Name und Unterschrift oder gleichwertige Kennzeichnung durch den Beauftragten



Modelo 5558A

Lijadora de acción doble de 6"

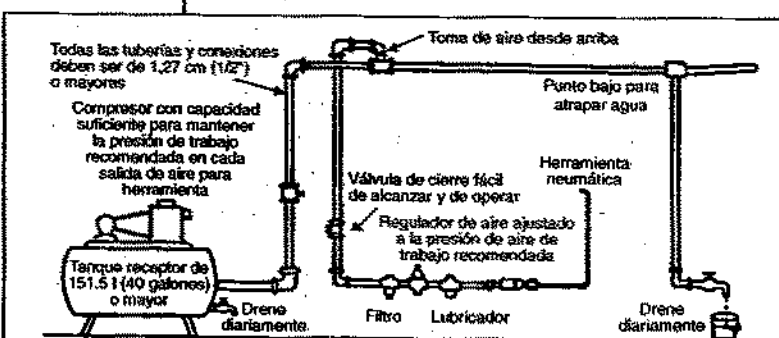

Instrucciones para el operador Incluye - Reglas de seguridad; Uso anticipado; Estaciones de trabajo; Forma de poner la herramienta en servicio; Operación; e Instrucciones para montar y desmontar la unidad.		Importante Lea estas instrucciones cuidadosamente antes de instalar, operar, dar servicio o reparar esta herramienta. Mantenga estas instrucciones en un lugar seguro y accesible.		
Fabricante/Suministrador Sioux Tools, Inc. 117 Levi Drive Murphy, NC 28906 U.S.A. Tel No. 828-835-9765 Fax No. 828-835-9685		Tipo de producto Lijadora de acción doble de 6". Almohadilla de 6" (150mm)	RPM 10.000 Ciclos por minuto	
		No. de Modelo 5558A	No. de serie	
Peso neto del producto 1,97 kg	Uso recomendado de equilibrador o soporte: NO	Mínimo tamaño recomendado para la manguera 8 mm	Máxima longitud recomendada para la manguera 10 m	
Presión de aire Presión recomendada de trabajo 4,2 bar Presión máxima 4,2 bar		Nivel de ruido: Nivel de presión de sonido 79,0 dB (A) Método de prueba: Prueba efectuada de acuerdo con el código de pruebas Pneuop PN8NTC1 y la norma ISO 3744.		
Mensajes de Seguridad Equipo de seguridad personal Uso de gafas de seguridad SI Uso de guantes de seguridad SI Uso de botas de seguridad Uso de máscara de respiración SI Uso de protección para el oído		AVERTENCIA Siempre las instrucciones antes de usar herramientas eléctricas o neumáticas Siempre use gafas de seguridad Use protección para el oído Evite una exposición prolongada a la vibración		
Reglas de seguridad cuando use la lijadora de acción doble 5558A <ul style="list-style-type: none"> No la use como una amoladora. No use almohadillas de poliestireno. Use sólo accesorios capaces de velocidades mayores de 10.000 RPM. Use siempre gafas de seguridad y una máscara para respirar. La exposición prolongada a la vibración puede causar lesiones. Lea todas las instrucciones antes de usar esta herramienta. Todos los operadores deben estar completamente adiestrados en su uso y conocer estas reglas de seguridad. No exceda la máxima presión neumática de trabajo. Use el equipo recomendado de protección personal. Ciertos polvos creados durante las operaciones de lijar, aserrar, amolar, taladrar y en otras actividades de construcción contienen sustancias químicas que se sabe causan cáncer, defectos congénitos y otros daños en el sistema reproductor. Use sólo aire comprimido en las condiciones recomendadas. Si la herramienta parece estar fallando, deje de usarla inmediatamente y procure darle servicio o repararla. Si no es práctico retirar la herramienta de servicio, entonces cierre el suministro de aire a la herramienta y escriba o haga que alguien escriba una nota de advertencia para fijarla sobre la herramienta. Si la herramienta se va a utilizar con un equilibrador o con otro dispositivo de 		suspensión, asegúrese de que la herramienta esté fijada firmemente a dicho dispositivo de suspensión o soporte. Cuando haga funcionar la herramienta, siempre mantenga el cuerpo y particularmente las manos fuera del dispositivo de trabajo fijado a la herramienta. La herramienta no está aislada eléctricamente. Nunca use la herramienta si hay algún riesgo de entrar en contacto con la electricidad. Siempre que vaya a utilizar la herramienta, debe estar parado firmemente o en una posición segura y agarrar la herramienta sólo lo suficiente para poder resistir cualquier fuerza de reacción que resulte cuando la herramienta comience a trabajar. No use demasiada fuerza para agarrar la herramienta. Use solamente las piezas de repuesto correctas cuando sea necesario mantener y reparar la herramienta. No haga improvisaciones ni reparaciones temporales. Las reparaciones y el servicio más complejo deben ser llevadas a cabo solamente por personal adiestrado.		
 <p>Todas las tuberías y conexiones deben ser de 1,27 cm (1/2") o mayores</p> <p>Compresor con capacidad suficiente para mantener la presión de trabajo recomendada en cada salida de aire para herramienta</p> <p>Tanque receptor de 151.5 l (40 galones) o mayor</p> <p>Toma de aire desde arriba</p> <p>Punto bajo para atrapar agua</p> <p>Válvula de cierre fácil de alcanzar y de operar</p> <p>Herramienta neumática</p> <p>Regulador de aire ajustado a la presión de aire de trabajo recomendada</p> <p>Drene diariamente</p> <p>Filtro</p> <p>Lubricador</p> <p>Drene diariamente</p>				
Sistema recomendado para el suministro de aire		Figura 1		

- No trabe ni fije con cinta, alambre, etc., la válvula de cierre (On/Off) en la posición "On" (abierto). La palanca reguladora de velocidad debe siempre estar libre para retornar a la posición "Off" (cerrada) cuando se suelte.
- Siempre cierre el suministro de aire a la herramienta y oprima la válvula "On/Off" para dejar salir el aire de la manguera de alimentación antes de instalar, retirar o ajustar el dispositivo de trabajo fijado a la herramienta.
- Antes de usar la herramienta, asegúrese de que el dispositivo de cierre esté instalado en la línea de suministro y de que la posición del mismo sea conocida y fácilmente accesible para que el suministro de aire a la herramienta se pueda cerrar en caso de una emergencia.
- Inspeccione la manguera y las conexiones regularmente para ver si alguna pieza está desgastada.
- Tenga cuidado de no enredar las piezas móviles de la herramienta con la ropa, pelo, corbata, paños de limpieza, anillos, joyas, relojes, brazaletes, etc. Esto podría causar que el cuerpo o ciertas partes del cuerpo fueran puestas en contacto con las piezas móviles de la herramienta, lo que podría ser muy peligroso.
- Se espera que los usuarios adopten medidas seguras de trabajo y observen todos los requisitos legales locales, regionales y nacionales cuando instalen, usen o mantengan la herramienta.
- Tenga cuidado de que el aire de escape no apunte hacia otra persona o material o substancia que se pudiera contaminar con las gotitas de aceite. Cuando lubrique una herramienta por primera vez, o si la salida de aire de la herramienta tiene un alto contenido de aceite, no permita que la salida de aire esté cerca de superficies muy calientes ni de llamas.
- Nunca suelte la herramienta hasta que el dispositivo de trabajo haya dejado de moverse.
- Cuando la herramienta no se use, cierre el suministro de aire y oprima el gatillo o la palanca de operación para drenar la línea de suministro de aire. Si la herramienta no se va a usar por un tiempo, lubríquela primero, desconéctela del suministro de aire y guárdela en un ambiente seco a temperatura ambiente.
- Si la herramienta pasa de un usuario a otro que es nuevo o sin experiencia, asegúrese de que estas instrucciones estén disponibles y sean pasadas con la herramienta.
- No retire cualquier dispositivo de seguridad instalado por el fabricante como, por ejemplo, los resguardos de las ruedas, el gatillo de seguridad, los controles de seguridad, etc.
- Cuando sea posible, asegure la pieza de trabajo con abrazaderas, una prensa, etc., para que quede rígida y no se mueva durante la operación de trabajo. Mantenga un buen equilibrio en todo momento. No se estire ni trate de alcanzar algo fuera de su alcance.
- Trate de adaptar la herramienta a la operación de trabajo. No use una herramienta que sea demasiado ligera o pesada para la operación de trabajo. Si tiene alguna duda, pida consejos.
- En términos generales, esta herramienta no es apropiada para ser usada bajo el agua o en ambientes explosivos - obtenga asistencia del fabricante.
- Trate de asegurar que el área de trabajo esté libre de obstrucciones para permitir que la tarea de trabajo se efectúe con seguridad. Si es práctico y posible, trate de eliminar cualquier obstrucción antes de comenzar el trabajo.
- Siempre use una manguera de aire y conexiones con una capacidad mínima de presión de trabajo de por lo menos 1-1/2 veces la presión máxima de trabajo de la herramienta.

Uso anticipado de la herramienta-5558A

Esta herramienta ha sido diseñada con el fin de limpiar o lijar una variedad de materiales, típicamente metal, madera, materiales plásticos, etc. La doble acción rotatoria orbital reduce las marcas del abrasivo en el material y es, por lo tanto, principalmente una herramienta lijadora para acabados. También se puede utilizar con una variedad de grados de discos abrasivos de 150 mm (6") de diámetro que, dependiendo de la almohadilla instalada en la herramienta, pueden ser autoadherentes o fijados con Velcro.

No use esta herramienta para cualquier otro fin que no sea para el que ha sido diseñada y use solamente discos abrasivos en la forma que se ha descrito.

No modifique la herramienta para cualquier otro tipo de uso, ni la modifique como lijadora, sin consultar primero al fabricante o a su representante autorizado.

Estaciones de trabajo

Esta herramienta se debe usar solamente como una herramienta portátil para ser operada con las manos. Siempre se recomienda que la herramienta se utilice cuando el operador esté firmemente parado sobre un piso sólido. Se puede usar en otras posiciones pero, antes de usarla de esa manera, el operador debe estar en una posición segura, parado firmemente, agarrando bien la herramienta y consciente de las reglas de seguridad que debe obedecer cuando use la lijadora.

Forma de poner la herramienta en servicio

Suministro de aire

Use un suministro de aire limpio y lubricado con una presión en la herramienta de 60 p.s.i. o 4,2 bars cuando la herramienta esté funcionando con la palanca de control de velocidad completamente oprimida. Use una manguera del diámetro y longitud recomendado. También se recomienda que la herramienta esté conectada al suministro de aire en la forma que se muestra en la figura 1. No conecte la herramienta al sistema de aire sin incorporar una válvula de cierre de aire que sea fácil de alcanzar y de operar. El suministro de aire debe ser lubricado. Se recomienda energicamente utilizar un filtro de aire, regulador y lubricador (FRL) como se muestra en la figura 1, ya que suministrará aire limpio, lubricado y a la presión correcta para la herramienta. Su concesionario le podrá suministrar detalles sobre este equipo. Si no usa ese equipo, entonces debe lubricar la herramienta cerrando el suministro de aire, y aliviar la presión de la línea oprimiendo la palanca de control de velocidad en la herramienta. Desconecte la línea de aire y vierta en el adaptador de la manguera una cucharadita (5 ml) de un aceite lubricante de motor apropiado que incorpore, preferiblemente, un inhibidor de corrosión. Vuelva a conectar la herramienta al suministro de aire y hágala funcionar lentamente durante unos segundos para permitir que el aire circule el aceite. Si la herramienta se usa frecuentemente, lubríquela diariamente. Lubrique la herramienta también si comienza a perder velocidad o potencia.

Se recomienda que la presión de aire en la herramienta, cuando la herramienta esté funcionando, no sea menor de 60 psi/4,2 bars.

Operación

Seleccione un disco abrasivo apropiado (vea la sección "Uso anticipado de la herramienta") y asegúrese de que esté fijado seguramente a la herramienta. Use un suministro de aire adecuado como se recomienda en las instrucciones.

Aplique la lijadora ligeramente al material y permita que el disco abrasivo comience a cortar. Tenga mucho cuidado cuando lije alrededor de bordes y superficies afiladas para evitar que se trabe el disco, porque el disco se podría detener abruptamente o reducir su velocidad, lo que

podría hacer que la herramienta se moviera bruscamente en las manos del operador. Se recomienda siempre usar gafas de seguridad y una máscara para respirar. El lijado de ciertos materiales puede crear un polvo peligroso que pudiera requerir equipos especiales para respirar. Verifique si el polvo es seguro antes de usar la herramienta. Aun si la máquina produce un nivel bajo de ruido, el proceso actual de lijado puede causar un nivel de ruido suficientemente alto para requerir protección para los oídos. Si hay áreas afiladas en el material que se va a lijar, se recomienda el uso de guantes de seguridad.

No continúe usando discos abrasivos que estén desgastados o tupidos. Eso afectaría el rendimiento del proceso de lijado y requeriría la aplicación de fuerzas innecesariamente altas a la herramienta.

No use discos demasiado pequeños ni demasiado grandes. El disco no debe ser más de 1/4" más grande en diámetro que la almohadilla, ni debe ser más pequeño que la almohadilla. El interruptor del regulador de aire (42) está ubicado en el lado del cuerpo (16). Se puede usar para variar el volumen de aire comprimido alimentado al motor, lo que variará la velocidad de la lijadora.

El buje de entrada contiene un filtro de aire. Este filtro se debe inspeccionar periódicamente, particularmente si la herramienta pierde potencia o velocidad. El filtro se puede limpiar fácilmente sacando el buje de entrada del asa (58). El mandril se puede ajustar para suministrar rotación o una acción orbital. Deslice la placa de la arandela impulsora (5) hacia dentro, hasta que la punta entre en el rebajo que existe en el eje de montaje de la almohadilla (9) para obtener una acción rotatoria. El balance del contrapeso proporciona una acción lijadora doble que produce un acabado uniforme y sin marcas rotatorias.

Instrucciones para montar y desmontar la herramienta

Desconecte la herramienta del suministro de aire.

Siga las instrucciones de la etiqueta que está montada en el cuerpo de balance aleatorio (11). Oprima la doble hendidura en la arandela impulsora (5) para engancharla en el agujero que hay en el lado del eje de montaje de la almohadilla (9) y desenrosque la almohadilla (1). Retire con mucho cuidado la etiqueta de instrucciones que está fijada en el cuerpo de balance aleatorio (11). Agarre el cuerpo de balance aleatorio (11) y destornille el tornillo prisionero (13) y el tornillo de presión con cabeza de cubo (12). Destornille el tornillo de presión (2) y saque la arandela de resorte (3), la tuerca de balance (4), la arandela impulsora (5), la arandela de onda (6) y entonces retire el anillo de retención (7) y la arandela de onda (8). Sosteniendo todavía el cuerpo de balance aleatorio (11), empuje hacia fuera, con unos golpes ligeros, el conjunto del eje de montaje de la almohadilla (9) en el extremo posterior para sacar el conjunto del cuerpo de balance aleatorio con la arandela de onda (15). Retire el tornillo de fijación (14) del eje de montaje de la almohadilla (9) y empuje hacia fuera, con unos golpes ligeros, este eje (9) a través del cojinete (10). Retire los dos tornillos (38) y saque la cubierta del motor (49). Agarre el cuerpo (16) en una prensa de banco con mandíbulas suaves, retire los cuatro tornillos de retención (31) y saque la cubierta del rotor (29). Desde el extremo frontal de la herramienta, empuje con unos golpes ligeros el extremo del eje del rotor (18) para sacar el conjunto del motor fuera del cuerpo (16). Nota la forma en que la ranura en el lado del cilindro (26) tiene que estar alineada con el puerto en el cuerpo (16). Agarre la placa posterior (28) y empuje, con unos golpes ligeros, el extremo posterior del eje del rotor (18) a través de la placa posterior (28) y el cojinete (24). Retire las paletas del rotor (23), las laminillas (20), destornille el tornillo prisionero (22) del rotor (21) y retire el eje del rotor (18). Note la ubicación del agujero del tornillo prisionero (22) en el rotor (21), en relación con el área plana del eje (18) y saque las laminillas (20). Golpee ligeramente el extremo frontal del eje del rotor (18) a través de la placa frontal (17) para sacar el cojinete (19) de la placa frontal (17). Destornille el tornillo de presión (32) y saque el resorte del control de velocidad (33), la varilla de empuje (45) y el anillo en «O» (34). No retire el buje del cuerpo de la válvula (46) del cuerpo de la herramienta (16). Saque el anillo de retención (35) y retire la arandela de placa (36) y la arandela de goma (37). Retire el tornillo (44) y la arandela (43). Saque el interruptor del regulador (42) y el anillo en «O» (41). Tire del regulador (40) hacia fuera muy cuidadosamente, con los dos anillos en «O» (39). Destornille el perno (53) de la tuerca (54) y saque la palanca de seguridad (52). Saque los dos tornillos (50) y retire el brazo de la palanca (51). Retire el agarre del asa (57), desenrosque el asa (58) del cuerpo (16) y saque la palanca de la válvula (55). Retire el silenciador (47) y el elemento del silenciador (48) de la cubierta del motor (49).

Forma de volver a montar la herramienta

Limpie todas las piezas y examínelas para ver si están desgastadas. Use solamente piezas de repuesto suministradas por el fabricante o por un concesionario autorizado y cambie cualquier pieza desgastada. Inspeccione particularmente los sellos, los cojinetes de bolas y las paletas. Cubra todas las piezas con aceite lubricante para herramientas neumáticas y vuévalas a armar con mucho cuidado en orden inverso al indicado para el desarme. Asegúrese de que todas las piezas estén apretadas y que dejen que los mecanismos de la palanca y del regulador funcionen libremente. Con la palanca apretada, vierta 5 ml de un aceite apropiado para herramientas neumáticas dentro del buje de entrada de aire y suelte la palanca. Conecte la herramienta a una línea de aire apropiada y haga funcionar la herramienta durante 2 ó 3 segundos para permitir la circulación del aceite.

Especificación de Operación	
Promedio de consumo de aire	114 l/min
Rosca de la entrada de aire	1/4 -18NPT
Rosca del mandril	5/16 -24UNF
Longitud	204mm
Altura	136mm
Almohadilla	150mm
@ 4,2 bar	

Notas

CE

Declaración de Conformidad
Sioux Tools Inc.

117 Levi Drive, Murphy, NC 28906, U.S.A.

Lijadora de acción doble de 150 mm Modelo 5558A, No. de serie

Declaramos bajo nuestra sola responsabilidad que este producto está en conformidad con las normas o documentos normalizados siguientes: EN792 (Borrador), EN292 Partes 1 & 2, ISO 8662 Partes 1 & 8, Pneurop PN8NTC1 de acuerdo con las regulaciones 89/392/EEC, 91/368/EEC & 93/44/EEC.

Gerald E. Seebeck (Presidente)

Nombre y firma o marca equivalente de persona autorizada



Model 5558A

Dubbelwerkende 6" (150 mm) Schuurmachine



Bedienings instructies Inclusief - te verwachten gebruik, werkstations, in werking brengen, bedienen, demonteren, monteren en veiligheidsregels		Belangrijk Lees deze instructies zorgvuldig voor montage, bediening, onderhoud of reparatie van het gereedschap. Bewaar deze instructies op een veilige en toegankelijke plaats	
Fabrikant/Leverancier Sioux Tools, Inc. 117 Levi Drive Murphy, NC 28906 U.S.A. Tel No. 828-835-9765 Fax No. 828-835-9685		Produkt type Dubbelwerkende 6" Schuurmachine met 6" (150mm) Schijfhouder	RPM 10.000 toeren per minuut
		Model Nr./Nrs. 5558A	Serie nummer
Product netto gewicht 1,97 kg	Aanbevolen gebruik van balanceerder of onder- steuning NEE	Aanbevolen diameter van de slang – minimaal 8 mm	Aanbevolen max. lengte van de slang 10 m
Luchtdruk		Geluidsnivo: Geluidsdruk niveau 79,0 dB (A)	
Aanbevolen bij bedrijf 4,2 bar		Test methode: Getest in overeenstemming met de Pneurop test code PN8NTC1 en ISO standaard 3744.	
Maximaal 4,2 bar		Trillingsnivo: 3,7 m/s	
Veiligheid <i>Persoonlijke Veiligheids Uitrusting</i>	Waarschuwing Lees altijd de instructies voor her gebruik van zwaar gereedschap	Test methode: getest in overeenstemming met ISO 8662, gedeelte 1 & 8 Getest bij een luchtdruk van 4,2 bar	
Gebruik: Veiligheidsbril JA Veiligheidshandschoenen JA Veiligheidsschoenen Zuurstofmasker JA Oorbeschermers	Draag altijd een veiligheidsbril Draag gehoor bescherming Vermijd langdurige blootstelling aan trillingen		
Veiligheidsregels voor werken met een 5558A Schuurmachine		een balanceerder of een ander ophangingstoestel, verzeker u er dan van dat het gereedschap stevig is bevestigd aan het ophangings/ondersteuningstoestel.	
<ul style="list-style-type: none"> - Gebruik het niet als een slijpmachine. - Gebruik geen polystyrenen schijven. - Gebruik enkel accessoires die tenminste 10.000 omw/min kunnen maken. - Gebruik altijd een veiligheidsbril en een zuurstofmasker. - Langdurige blootstelling aan trillingen kan letsel veroorzaken. - Lees alle instructies voor gebruik van het gereedschap. Alle gebruikers moeten volledig zijn getraind in het gebruik en op de hoogte zijn van deze veiligheidsregels. - Ga niet over de maximale werk luchtdruk heen. - Gebruik persoonlijke veiligheids uitrusting zoals aangeraden. - Schuren, zagen, slijpen, boren en andere gereedschapsactiviteiten kunnen stofdeeltjes creëren met chemische bestanddelen waarvan geweten is dat ze kanker, geboortedefecten en andere voortplantingsproblemen veroorzaken. - Gebruik alleen perslucht onder de aanbevolen omstandigheden. - Als het gereedschap niet goed werkt, stop de werkzaamheden dan onmiddellijk en regel onderhoud en reparatie. Als het niet lukt om te stoppen met de werkzaamheden, sluit de luchttoevoer dan af en schrijf, of laat een waar-schuivingsbriefje schrijven en bevestig het aan het gereedschap. - Als het gereedschap wordt gebruikt met 		<ul style="list-style-type: none"> - Als u het gereedschap gebruikt, hou dan het lichaam en specifiek de handen, weg van het bewegende gedeelte van het gereedschap. - Het gereedschap is niet electrisch geïsoleerd. Gebruik het gereedschap nooit als er een kans is dat u in contact komt met electriciteit. - Zorg er altijd voor dat als u het gereedschap gebruikt, dat u stevig staat en pak het gereedschap voldoende vast om reactie krachten te voorkomen die voort kunnen komen uit de werking van het gereedschap. Grijp het niet te stevig vast. - Gebruik alleen de juiste reserve onderdelen voor onderhoud en reparatie. Improviseer niet of doe geen tijdelijke reparaties. Groot onderhoud en reparatie zou alleen moeten worden uitgevoerd door een persoon die hierin is getraind. 	
<ul style="list-style-type: none"> - Als het gereedschap wordt gebruikt met 			
		Aanbevolen Luchtaanvoer Systeem	
		Figuur 1	

- Zorg ervoor dat de 'Aan/Uit' knop nooit vast staat in de 'Aan' positie d.m.v. tape, draad, etc. De knop moet altijd vrij bewegend terug kunnen naar de 'Uit' positie.
- Voordat u het bewegende gedeelte van het gereedschap monteert, verwijdert of aanpast, zorg er dan altijd voor dat u de lucht aanvoer naar het gereedschap afsluit en drukt op de 'Aan/Uit' knop om de lucht uit de voedingsslang te laten.
- Voordat u het gereedschap gebruikt, verzeker u ervan dat een stopknop is aangebracht in de aanvoerleiding en dat de positie ervan bekend en makkelijk bereikbaar is, zodat de aanvoer kan worden stopgezet in een noodsituatie.
- Controleer de slang en fittingen regelmatig op slijtage.
- Zorg ervoor dat de bewegende gedeeltes niet verstrikt raken in kleding, haar, netjes, schoonmaakdoeken, ringen, juwelen, horloges, armbanden etc. Dit kan ertoe leiden dat het lichaam of delen van het lichaam naar en in de bewegende gedeeltes van het gereedschap getrokken worden en dat kan erg gevaarlijk zijn.
- Het is te verwachten dat gebruikers een veilige werk routine zullen volgen en ervoor zullen zorgen dat alle lokale, regionale en nationale wetsvoorschriften worden gevolgd tijdens de installatie, het gebruik en het onderhoud van het gereedschap.
- Zorg er voor dat het uitlaatgas nooit wordt gericht op een ander persoon, materiaal of substantie wat besmet kan worden door oliedruppels. Als u voor het eerst het gereedschap smeert of als het uitlaatgas veel olie bevat, zorg er dan voor dat het uitlaatgas niet in de buurt komt van erg hete oppervlaktes of vlammen.
- Leg het gereedschap nooit neer totdat het bewegende gedeelte volledig tot stilstand is gekomen.
- Als het gereedschap niet in werking is, sluit de luchtaanvoer af en druk op de knop/kraan om de aanvoerleiding te legen. Als het gereedschap langere tijd niet wordt gebruikt, smeer het dan eerst, haal het los van de luchtaanvoer en bewaar het in een droge omgeving die een gemiddelde kamertemperatuur heeft.
- Als het gereedschap overgaat van een gebruiker naar een nieuwe of onervaren gebruiker, zorg er dan voor dat deze instructies mee worden geleverd bij het gereedschap.
- Verwijder nooit de door de fabrikant aangebrachte veiligheidsmiddelen, wiel bescherming, veiligheidskleppen, snelheids reguleerder, etc.
- Waar mogelijk, verzegel werkstukken met klemmen, een schroef, etc. om er zeker van te zijn dat het niet beweegt tijdens het werken. Hou te allen tijde een goede balans. Reik niet te ver of overstrek uzelf.
- Probeer het gereedschap aan te passen aan de werksituatie. Gebruik geen gereedschap dat te licht of te zwaar is voor de situatie. Als u twijfelt, vraag dan advies.
- Algemeen gesproken is het gereedschap niet geschikt voor onderwater gebruik of gebruik in een explosieve omgeving — vraag advies van de fabrikant.
- Probeer ervoor te zorgen dat het werkgebied zo is gemaakt dat de werktaken veilig kan worden uitgevoerd. Als het praktisch en mogelijk is, probeer dan onnodige versperringen te verwijderen voor met het werk te beginnen.
- Gebruik altijd een luchtslang en koppelingen met een minimale drukgraad van 1 1/2 keer de maximale werkingsdruk van het gereedschap.

Te verwachten gebruik van het gereedschap – 5558A

Dit gereedschap is ontworpen om een verscheidenheid aan materialen schoon te maken of te schuren, vooral voor metaal, hout, plastic, enz. De dubbelwerkende, orbitaal draaiende actie vermindert de hoeveelheid schuurkrassen en dus is het vooral een schuurmachine voor afwerking. Het kan gebruikt worden met schurende schijven van 150 mm (in diameter) met een verscheidenheid aan grids, welke, afhankelijk van de schijf die op het gereedschap zit, zelfklevend kunnen zijn of met klitteband eraan vastgemaakt kunnen worden.

Gebruik het gereedschap niet voor een ander doel dan waar het voor ontworpen is en gebruik alleen schurende schijven als beschreven.

Pas het gereedschap niet aan voor een andere toepassing en pas het ook niet aan wanneer u het als schuurmachine wilt gebruiken, voordat u met de fabrikant of een gemachtigde vertegenwoordiger overlegt heeft.

Werkposities

Dit gereedschap moet alleen gebruikt worden als een met de hand vastgehouden en bediend gereedschap. Het wordt altijd aanbevolen om op een vaste ondergrond te staan, wanneer u het gereedschap gebruikt. Het kan in andere posities gebruikt worden, maar voordat dat gedaan wordt, moet de gebruiker in een stevige positie staan met het gereedschap stevig in de hand en zich bewust zijn van de veiligheidsinstructies die opgevolgd moeten worden bij het gebruik van deze schuurmachine.

Het in gebruik nemen

Lucht toevoer

Gebruik schone, gesmeerde luchttoevoer, die een luchtdruk aan het gereedschap geeft van 60 p.s.i./4,2 bar als het gereedschap in werking is met de knop volledig ingedrukt. Gebruik de aanbevolen slang dikte en lengte. Het is aanbevolen dat het gereedschap wordt aangesloten op de luchttoevoer zoals getoond in figuur 1. Sluit het gereedschap niet op de luchttoevoer aan, zonder een makkelijk te bereiken en bedienen 'uit' knop aan te brengen. De luchttoevoer moet gesmeerd zijn. Het wordt ten sterkste aangeraden om een luchtfilter, regelaar en smeermiddel (FRL) te gebruiken zoals in figuur 1 wordt getoond, dit zorgt ervoor dat er schone en gesmeerde lucht op de juiste druk naar het gereedschap gaat. Verdere details van een dergelijke uitrusting kan bij uw leverancier worden verkregen. Als dergelijke uitrusting niet wordt gebruikt, dan moet het gereedschap worden gesmeerd door de luchttoevoer af te sluiten, de leiding te ontlichten door de knop op het gereedschap in te drukken. Maak de luchtleiding los en giet in het slangkoppelstuk een theelepel (5 ml.) van een geschikte smeeroilie voor een pneumatische motor, deze moet voorzien zijn van een roestremmend middel. Bevestig het gereedschap weer aan de luchttoevoer en laat het gereedschap langzaam een paar seconden lopen om via de lucht de olie te laten circuleren. Als het gereedschap regelmatig wordt gebruikt, smeer het dan dagelijks of als het gereedschap langzamer gaat draaien of kracht begint te verliezen.

Het wordt aanbevolen, wanneer het gereedschap aan is, dat de luchtdruk 4,2 bar is.

Bediening

Kies een geschikte schurende schijf (zie paragraaf: "Te verwachten gebruik van het gereedschap") en verzeker u ervan dat het stevig is vastgemaakt aan het gereedschap. Maak het gereedschap vast aan een geschikte luchttoevoer, zoals aanbevolen.

Druk de schuurmachine lichtjes op het werkvlak en laat de schurende schijf zijn werk doen. Let extra op wanneer u schuurt rond scherpe randen en oppervlaktes, dat de schijf niet vastraakt, d.w.z. dat de schijf plotseling tot stilstand komt of aanzienlijk in vaart vermindert wat er toe kan leiden dat het gereedschap in de handen slaat. Het wordt altijd aanbevolen om een veiligheidsbril en een stofmasker te dragen. Het schuren van bepaalde materialen kan een gevaarlijke stof ontwikkelen, waarvoor speciale stofmaskers vereist zijn. Controleer dit voordat het gereedschap gebruikt wordt. Zelfs al heeft de machine een laag geluids niveau, dan kan het zijn dat het schuurproces zo'n lawaai produceert dat het dragen van gehoorbeschermers vereist is. Als er scherpe randen zitten aan het materiaal dat geschuurd wordt, wordt het dragen van veiligheidshandschoenen sterk aanbevolen.

Ga niet door met het gebruiken van versleten of dichtgeslibde schurende schijven. Dit maakt het schuurproces inefficiënt en er moeten onnodig grote krachten op het gereedschap uitgeoefend worden.

Gebruik geen te grote of te kleine schurende schijven. De schijf mag niet meer dan 6,4 mm groter in diameter zijn dan de schijfhouder en niet kleiner zijn dan de schijfhouder. Een luchtregulator knop (42) is gesitueerd aan de zijkant van de behuizing (16). Deze kan gebruikt worden om het volume aan lucht dat gevoerd wordt aan de motor te variëren waardoor de snelheid van de schuurmachine verandert.

Er is een luchtfilter in het luchttoevoer geplaatst. Deze moet regelmatig gecontroleerd worden op verstoppingen, speciaal wanneer het gereedschap langzamer draait of aan kracht verliest. Het filter kan gemakkelijk schoongemaakt worden door luchttoevoer los te maken van het handvatomhulsel (58). De spindel kan ofwel ingesteld worden voor draaiende actie of voor orbitaal actie. Voor draaiende actie schuif de aandrijving afdichtingsplaat (5) zover naar binnen totdat de punt in de holte in de bevestigings-as (9) van de schijf valt. De balanceerder met contragewicht levert dubbelwerking wat een gladde afwerking zonder wervelingen geeft.

Instructies voor Demontage en Montage

Maak het gereedschap los van de luchttoevoer.

Volg de instructies op het etiket wat op de orbitaal balanceer body (11) is aangebracht. Druk de dubbele insparing op aandrijving afdichtingsring (5) in om het gat in de zijkant van de bevestigings-as (9) vrij te maken en schroef de schijfhouder (1) los. Verwijder voorzichtig het etiket met instructies dat op de orbitaal balanceer body (11) is bevestigd. Pak de orbitaal balanceer body (11) en schroef de stelschroef (13) en dopkop moerbout (12) los. Schroef moerbout (2) los en haal veerring (3), balanceer moer (4) aandrijfring (5) en volgende afdichtingsring (6) eraf. Verwijder vervolgens borgring (7) en volgende ring (8). Terwijl u nog steeds de orbitaal balanceer body (11) vasthoudt, tik op het bevestigings-as (9) onderdeel vanaf de achterkant om het onderdeel te verwijderen van de orbitaal balanceer body (11) met volgende ring (15). Verwijder bevestigingsbout (14) van de bevestigings-as (9) en tik deze bevestigings-as (9) door het lager (10).

Verwijder 2 schroeven (38) en haal het motoromhulsel (49) eraf. Klem body (16) vast in een bankschroef met zachte klemmen en verwijder de vier schroeven (31) en haal de rotor kap (29) eraf. Tik vanaf de voorkant van het gereedschap op de achterkant van rotoras (18) om het motoronderdeel uit de body (16) te duwen. Let op hoe de gleuf in de zijkant van de cilinder (26) uitgelijnd moet zijn met de poprt in de body (16). Pak de achterplaat (28) en tik de achterkant van de rotoras (18) door de achterplaat (28) en lager (24). Verwijder rotorbladen (23), opvullingen (20) en schroef stelschroef (22) los van rotor (21) en haal rotoras (18) los. Let op de lokatie van het gat van de stelschroef (22) in de rotor (21) ten opzichte van het vlakke deel op de rotoras (18) en verwijder de opvullingen (20). Tik de voorkant van de rotoras (18) door de voorplaat (17) om lager (19) van de voorplaat (17) te verwijderen. Schroef moerbout (32) los en haal knopveer (33), koppelstang (45) en O-ring (34) los. Verwijder klep bodykoppeling (46) niet van body (16). Haal borgring (35) eraf, verwijder afdichtingsplaat (36) en rubberen afdichtingsplaat (37). Verwijder schroef (44) en afdichtingsplaat (43). Haal regulator knop (42) en O-ring (41) eraf. Trek regulator (40) met twee O-ringen (39) voorzichtig eruit. Schroef bout (53) los van moer (54) en haal de veiligheidshendel (52) eraf. Haal twee schroeven (50) los en verwijder hendelbevestiging (51). Verwijder hendelgreep (57) en schroef hendel (58) los van body (16) en haal knophendel (55) eraf. Verwijder geluiddemper (47) en geluiddemper element (48) van motoromhulsel (49).

Opnieuw monteren

Maak alle onderdelen schoon en kijk ze na op slijtage. Gebruik enkel reserve-onderdelen verkregen bij de fabrikant of een erkende leverancier en vervang alle versleten onderdelen. Let vooral op slijtage aan afdichtingen, kogellagers en bladen. Bedek alle onderdelen met smeerolie, geschikt voor een pneumatisch gereedschap en zet het voorzichtig in omgekeerde volgorde in elkaar. Verzeker u ervan dat alle onderdelen stevig vastzitten en laat de hendel en luchtregulator vrij bewegen. Terwijl u de knop ingedrukt houdt, giet 5 ml smeerolie, geschikt voor een pneumatisch gereedschap, in het inlaatkoppelstuk en laat de knop los. Sluit het gereedschap aan op een geschikte luchttoevoer en laat vervolgens het gereedschap 2 tot 3 seconden lopen om de olie te laten circuleren.

Bedienings specificatie	
gemiddeld luchtverbruik	114 l/min
Luchttoevoer draad	1/4-18NPT
Spindel draad	5/16-24UNF
Lengte	204 mm
Hoogte	136mm
Schijf	150 mm
⊙ 4,2 bar	

Aantekeningen

CE

Konformiteitsverklaring

Sioux Tools Inc.

117 Levi Drive, Murphy, NC 28906, U.S.A.

Model 5558A 6" Dubbelwerkende schuurmachine, Serienummer

Wij verklaren dat dit produkt voldoet aan de volgende normen of normatieve documenten: EN792 (concept), EN292 Delen 1 & 2, ISO 8662 Delen 1 & 8, Pneurop PN8NTC1 overeenkomstig de bepalingen van de richtlijnen 89/392/EEC, 91/368/EEC & 93/44/EEC.

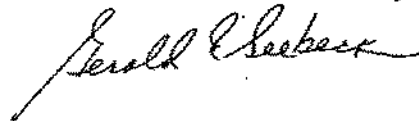

Gerald E. Seebeck (President)

Naam en handtekening of paraaf van een gemachtigd persoon



Modello 5558A

Levigatrice ad azione doppia da 6"



Istruzioni per l'operatore Argomenti: usi previsti, postazioni di lavoro, messa in opera, funzionamento, smontaggio, montaggio e misure di sicurezza.		Importante Leggere attentamente le istruzioni prima di installare, azionare e riparare questo utensile o eseguirne la manutenzione, e conservarlo in luogo sicuro e accessibile.	
Fabbricante/Fornitore Sioux Tools, Inc. 117 Levi Drive Murphy, NC 28906 U.S.A. Tel No. 828-835-9765 Fax No. 828-835-9685		Tipo di prodotto Levigatrice ad azione doppia da 6" con cuscinetto da 6" (150 mm)	Giri/min 10.000 <small>Cicli al minuto</small>
		Modello n. 5558A	Numero di serie
Peso netto 1,97 kg	Si raccomanda l'uso di bilanciatore o supporto NO	Dimensioni minime consigliate del foro del raccordo 8 mm	Lunghezza massima consigliata del raccordo 10 m
Pressione dell'aria Consigliata in funzione 4,2 bar Massima 4,2 bar		Rumorosità: Pressione acustica 79,0 dB (A) Metodo di collaudo: Collaudato secondo la normativa di collaudo Pneurop PN8NTC1 e Standard ISO 3744.	
AVVISI DI SICUREZZA <small>Sicurezza personale</small> Uso di occhiali di protezione SI Uso di guanti SI Uso di scarponi Uso di respiratore SI Uso di cuffia		ATTENZIONE Prima di usare utensili elettrici, leggere sempre le istruzioni Indossare sempre occhiali di protezione Indossare cuffia Evitare l'esposizione prolungata alle vibrazioni	
Norme di sicurezza per l'uso della levigatrice 5558A <ul style="list-style-type: none"> - Non usare come mola. - Non usare cuscinetti di polistirene. - Usare solo accessori capaci di 10.000 rpm. - Indossare sempre occhiali di protezione e maschera. - L'esposizione prolungata alle vibrazioni può causare lesioni personali. - Prima di usare questo utensile leggere le istruzioni. Tutti gli operatori devono ricevere un addestramento completo all'uso e essere informati di queste norme di sicurezza. - Non superare la pressione di lavoro massima. - Usare l'equipaggiamento di protezione indicato. - La polvere generata durante le operazioni di levigatura, di taglio, di perforazione e varie altre attività di costruzione contiene sostanze chimiche che possono provocare il cancro, o danneggiare i feti o organi di riproduzione. - Usare solo aria compressa alle condizioni indicate. - Se l'utensile non sembra funzionare bene, interromperne l'uso immediatamente e richiederne la manutenzione o la riparazione. Se la rimozione dell'utensile non è possibile, interrompere l'erogazione di aria compressa diretta all'utensile, scrivere una nota di avvertimento e affiggerla sull'utensile stesso. - Se l'uso dell'utensile richiede un bilanciatore o altri dispositivi di 		sospensione, controllare che lo stesso sia fissato saldamente al dispositivo di sospensione/supporto. - Quando si utilizza l'utensile, tenere il corpo, e in particolare le mani, lontano dall'accessorio in funzione installato sull'utensile. - L'utensile non ha isolamento elettrico. Non usare l'utensile se c'è pericolo di entrare in contatto con elettricità. - Quando si aziona l'utensile, poggiare bene a terra entrambi i piedi e/o assumere una posizione ben bilanciata; tenere l'utensile con forza sufficiente ad assorbire i possibili contraccolpi durante il lavoro. Non stringerlo con troppa forza. - Per manutenzione e riparazioni, usare solo i pezzi di ricambio corretti. Non improvvisare o compiere riparazioni temporanee. La manutenzione e le riparazioni importanti devono essere svolte solo da personale specializzato. - Non bloccare con nastro o fili ecc. in posizione On (Acceso)	
Tutti i tubi e i raccordi devono essere maggiori o uguali a 1/2" (1,27 cm)		Presa d'aria dall'alto Punto a quota minima per intrappolare l'acqua Utensile ad aria compressa	
Compressore di capacità sufficiente per mantenere la pressione di lavoro indicata ad ogni attacco per utensile		Valvola di spegnimento accessibile e facile da azionare Regolatore dell'aria impostato per la pressione di funzionamento indicata	
Bacino di raccolta da 40 galloni (151.5 l) minimo Svuotare giornalmente		Filtro Lubrificatore Svuotare giornalmente	
Sistema di alimentazione d'aria consigliato		Figura 1	

l'interruttore On/Off. La levetta di accelerazione ecc. deve essere sempre libera di tornare in posizione Off quando viene rilasciata.

- Interrompere sempre l'erogazione di aria compressa diretta all'utensile e premere l'interruttore On/Off per far sfatare l'aria dal tubo di alimentazione prima di inserire, rimuovere o regolare l'accessorio installato sull'utensile.
- Prima di utilizzare l'utensile, assicurarsi che al cavo di alimentazione sia collegato un dispositivo di spegnimento, in posizione nota e facilmente accessibile, in modo da poter interrompere l'alimentazione in caso di emergenza.
- Controllare regolarmente lo stato di usura di raccordi e accessori.
- Fare attenzione che parti del vestiario, capelli, cravatte, panni per pulire, anelli, gioielli, orologi, bracciale ecc. non restino impigliati nei componenti mobili dell'utensile, perché potrebbero farli entrare in contatto con parti del corpo, creando una situazione pericolosa.
- Si presume che l'operatore adotti le dovute misure di precauzione e segua norme locali, regionali e statali durante l'installazione, l'utilizzo o la manutenzione dell'utensile.
- Accertarsi che l'aria di scarico non sia diretta verso altre persone o materiali o sostanze che possano venire danneggiate da gocce d'olio. Quando si lubrifica l'utensile la prima volta o se le emissioni sono ricche di olio, accertarsi che l'aria emessa non vada vicino a superfici molto calde o a fiamme.
- Non poggiare l'utensile fino a quando l'accessorio in funzione non abbia smesso di ruotare.
- Quando l'utensile non è in uso, spegnere l'alimentazione dell'aria e premere la levetta a scatto/interruttore per scaricare aria. Se l'utensile non verrà usato per un certo periodo di tempo, per prima cosa lubrificarlo, poi staccare l'alimentazione dell'aria e immagazzinarlo in un luogo asciutto a temperatura ambiente.
- Se si trasferisce l'utensile da una persona ad un'altra, che sia un nuovo utente o una persona inesperta, fornire queste istruzioni insieme all'utensile.
- Non staccare nessun dispositivo di sicurezza installato dal fabbricante, per esempio salvaruote, levetta a scatto di sicurezza, controllori di velocità ecc.
- Se possibile, fissare il pezzo da lavorare con morse, morsetti ecc., per renderlo rigido in modo che non possa muoversi durante la lavorazione. Mantenere sempre una postura equilibrata. Non sporgersi in avanti o cercare di arrivare troppo lontano.
- Usare l'utensile adatto al lavoro da fare. Non usarne uno che sia o troppo leggero o troppo pesante. In caso di dubbio, chiedere consiglio.
- In generale, questo utensile non è adatto per essere usato sott'acqua o in ambienti esplosivi. Chiedere il parere del fabbricante.
- Cercare di mantenere l'area di lavoro libera in modo da poter svolgere il lavoro in condizioni di sicurezza. Se pratico e possibile, cercare di eliminare qualsiasi forma di ostruzione non necessaria prima di iniziare il lavoro.
- Usare sempre raccordi per l'aria e giunti approvati per l'uso con pressioni minime pari almeno a una volta e mezza la pressione di lavoro massima dell'utensile.

Usi previsti dell'utensile — 5558A

Questo utensile è stato ideato allo scopo di pulire o levigare materiali diversi, che vanno dal metallo, al legno, alla plastica ecc. La doppia azione orbitale rotante riduce la quantità di segni di levigatura dell'abrasivo e pertanto questo è principalmente un utensile di rifinitura. Può essere utilizzato con dischi abrasivi con grana diversa da 150 mm di diametro che, a seconda del cuscinetto installato sull'utensile, possono essere di tipo autoadesivo o attaccato con Velcro.

Non utilizzare l'utensile scopi diversi da quelli per cui è stato concepito ed usare solo i dischi abrasivi descritti sopra.

Non modificare l'utensile per altri usi, neanche per utilizzarlo come levigatrice, senza aver prima consultato il fabbricante o un suo rappresentante autorizzato.

Postazioni di lavoro

L'utensile deve essere usato solo come strumento a mano. Si raccomanda di usare l'utensile stando in piedi su un piano solido. Può essere usato in altre posizioni, ma prima di tale uso, l'operatore deve porsi in posizione sicura, con una presa ed un appoggio solidi e seguire le norme di sicurezza prescritte nell'uso delle levigatrici.

Messa in opera

Alimentazione dell'aria

Utilizzare un sistema di alimentazione dell'aria pulito e lubrificato, che fornisca una pressione misurabile di 60 psi/4,2 bar all'utensile durante l'azionamento con la levetta di accelerazione spinta fino in fondo. Usare tubi di raccordo delle dimensioni e lunghezze consigliate. Si raccomanda di collegare l'utensile al compressore d'aria come indicato nella figura 1. Non collegare l'utensile al sistema di alimentazione dell'aria senza installarvi una valvola di spegnimento accessibile e facile da azionare. Il compressore deve essere lubrificato. Come mostrato nella figura 1, si consiglia di usare un filtro dell'aria, un regolatore e un lubrificatore (FRL), in modo da fornire all'utensile aria pulita e lubrificata alla pressione corretta. I particolari dei dispositivi possono essere richiesti al proprio fornitore. Se non si usano tali dispositivi, per lubrificare l'utensile si deve interrompere l'alimentazione dell'aria e togliere pressione alla linea premendo la levetta di accelerazione dell'utensile. Scollegare la linea di alimentazione e versare nell'adattatore del raccordo un cucchiaino da caffè (5 ml) di lubrificante per motori pneumatici, possibilmente incorporandovi un antiruggine. Ricollegare l'utensile al compressore e farlo girare lentamente per alcuni secondi per consentire all'aria di far circolare l'olio. Se l'utensile viene usato frequentemente, o se comincia a rallentare o perde potenza, lubrificarlo tutti i giorni. La pressione dell'aria misurata all'utensile, quando questo è in funzione, deve essere di 60 psi/4,2 bar.

Azionamento

Selezionare un disco abrasivo adatto (vedere Usi previsti dell'utensile) e attaccarlo saldamente all'utensile. Collegare l'utensile ad un compressore adatto seguendo le norme indicate.

Adoperare l'utensile esercitando poca pressione sull'oggetto da levigare e consentire al disco abrasivo di tagliare. Quando si levigano bordi o superfici taglienti, fare attenzione a che il disco non si inceppi, cioè il disco potrebbe fermarsi improvvisamente o rallentare in maniera notevole causando un contraccolpo. Si raccomanda di usare sempre occhiali di protezione e una maschera. La levigatura di certi materiali può generare polveri pericolose che richiedono apparecchiature adatte. Controllare prima di usare l'utensile. Sebbene l'utensile abbia un livello di rumorosità basso, il processo di levigatura stesso può provocare un livello di rumore tale da richiedere l'uso di cuffia. Se vi sono aree taglienti sul materiale da levigare, si raccomanda anche l'uso di guanti di protezione.

Non utilizzare dischi abrasivi consumati o pieni di residui, in quanto rendono l'utensile inefficiente e comportano l'applicazione di una pressione maggiore non necessaria, che sottopone l'utensile a sforzo. Non usare dischi più grandi o più piccoli di quelli delle dimensioni richieste. Il disco non deve superare il diametro del cuscinetto di più di 0,65 cm (1/4 di pollice) né deve essere più piccolo del cuscinetto. Sul lato dell'alloggiamento (16) si trova un interruttore del regolatore dell'aria (42), che può essere usato per regolare il volume di aria compressa inviata al motore, in modo da variare la velocità della levigatrice.

Nella boccola del foro d'entrata si trova un filtro dell'aria, che va controllato periodicamente soprattutto se l'utensile rallenta o perde potenza. Può essere pulito facilmente estraendo la boccola del foro d'entrata dall'impugnatura (58). Il blocco dell'alberino può essere impostato su due posizioni: rotante o orbitale. Far scorrere la piastra della rondella (5) della guida fino a che la punta entra nell'incavo dell'albero (9) di montaggio del cuscinetto per l'azione rotante. Il bilanciamento di contrappeso determina una azione doppia che consente una rifinitura liscia e senza sbavature.

Istruzioni per montaggio e smontaggio

Scollegare l'utensile dal sistema di alimentazione dell'aria. Seguire le istruzioni affisse sull'etichetta del corpo di bilanciamento orbitale (11). Premere la doppia rientranza sulla rondella della guida (5) in modo da ingaggiare il foro sul lato dell'albero di montaggio del cuscinetto (9) e svitare il cuscinetto (1). Con delicatezza distaccare l'etichetta con le istruzioni attaccata al corpo di bilanciamento orbitale (11). Afferrare fermamente il corpo di bilanciamento orbitale (11) e svitare la vite mordente (13) e la vite della calotta della testa dell'attacco (12). Svitare la vite della calotta (2) e togliere la rondella della molla (3), il dado di bilanciamento (4) la rondella della guida (5) la rondella ondulata (6) e poi togliere l'anello di tenuta (7) e la rondella ondulata (8). Sempre tenendo il corpo di bilanciamento orbitale (11), battere sul retro del gruppo dell'albero di montaggio del cuscinetto (9) per estrarre il gruppo dal corpo di bilanciamento orbitale con la rondella ondulata (15). Rimuovere la vite di fissaggio (14) dall'albero di montaggio del cuscinetto (9) e far uscire l'albero di montaggio del cuscinetto (9) attraverso il cuscinetto (10).

Togliere due viti (38) e togliere la copertura del motore (49). Afferrare il corpo (16) in una morsa dotata di ganasce morbide e togliere le quattro viti di tenuta (31) e togliere la copertura del rotore (29). Dalla parte anteriore dell'utensile battere una estremità dell'albero del rotore (18) per far uscire il gruppo del motore dal corpo (16). Annotare come l'apertura sul lato del cilindro (26) deve allinearsi con l'apertura nel corpo (16). Afferrare la piastra posteriore (28) e battere sulla estremità posteriore dell'albero del rotore (18) attraverso la piastra posteriore (28) e il cuscinetto (24). Togliere le lame del rotore (23), gli spaziatori (20) e svitare la vite mordente (22) dal rotore (21) e togliere l'albero del rotore (18). Prendere nota della posizione del foro della vite mordente (22) nel rotore (21) allineato con la parte piatta dell'albero del rotore (18) e togliere gli spaziatori (20). Battere sulla estremità anteriore dell'albero del rotore (18) attraverso la piastra anteriore (17) per togliere il cuscinetto (19) dalla piastra anteriore (17). Svitare la vite della calotta (32) e estrarre la molla della levetta a farfalla (33), l'assicella di spinta (45) e la guarnizione ad anello (34). Non togliere il cuscinetto del corpo della valvola (46) dal corpo (16). Togliere l'anello di tenuta (35), estrarre la rondella della piastra (36) e la rondella di gomma (37). Estrarre la vite (44) e la rondella di bloccaggio (43). Togliere l'interruttore del regolatore (42) e la guarnizione ad anello (41). Con cura tirare fuori il regolatore (40) con due guarnizioni ad anello (39). Svitare il bullone (53) dal dado (54) e estrarre la levetta di sicurezza (52). Togliere due viti (50) ed estrarre la staffa della levetta (51). Togliere la presa dell'impugnatura (57) e svitare l'impugnatura (58) dal corpo (16) e togliere la levetta della valvola (55). Estrarre il silenziatore (47) e l'elemento del silenziatore (48) dalla copertura del motore (49).

Rimontaggio

Pulire tutte le parti e controllarne lo stato d'usura. Sostituire eventualmente le parti difettose con ricambi originali del fabbricante o di un distributore autorizzato. Controllare soprattutto l'usura delle guarnizioni, dei cuscinetti a sfera e delle lame. Ricoprire tutte le parti

di olio lubrificante per utensili pneumatici e rimontare, con precisione, in ordine inverso. Controllare che tutte le parti siano ben strette e che la leva e i vari meccanismi di azionamento funzionino senza ostacoli. Con la leva abbassata versare 5 ml di olio lubrificante per utensili pneumatici nella boccia del foro di entrata e rilasciarla. Collegare un compressore d'aria adatto e azionare l'utensile per 2 o 3 secondi per far circolare l'olio.

Specifiche operative	
Consumo di aria medio	114 l/min
Filettatura della presa d'aria	1/4 -18NPT
Filettatura dell'alberino	5/16-24UNF
Lunghezza	204mm
Altezza	136mm
Cuscinetto	150mm
@ 4,2 bar	

Note

CE

Dichiarazione di conformità

Sioux Tools Inc.

117 Levi Drive, Murphy, NC 28906, U.S.A.

Levigatrice ad azione doppia da 6" (150 mm) Modello 5558A, Numero di serie

Dichiariamo, assumendone la piena responsabilità, che il prodotto è conforme alle seguenti normative e ai relativi documenti: EN792 (Bozza), EN292 Parti 1 e 2, ISO 8662 Parti 1 e 8, Pneurop PN8NTC1 in base alle prescrizioni delle direttive 89/392/EEC, 91/368/EEC & 93/44/EEC.

Gerald E. Seebeck (Presidente)

Nome o firma o timbro equivalente della persona autorizzata



5558A
6" Dual Action Sander

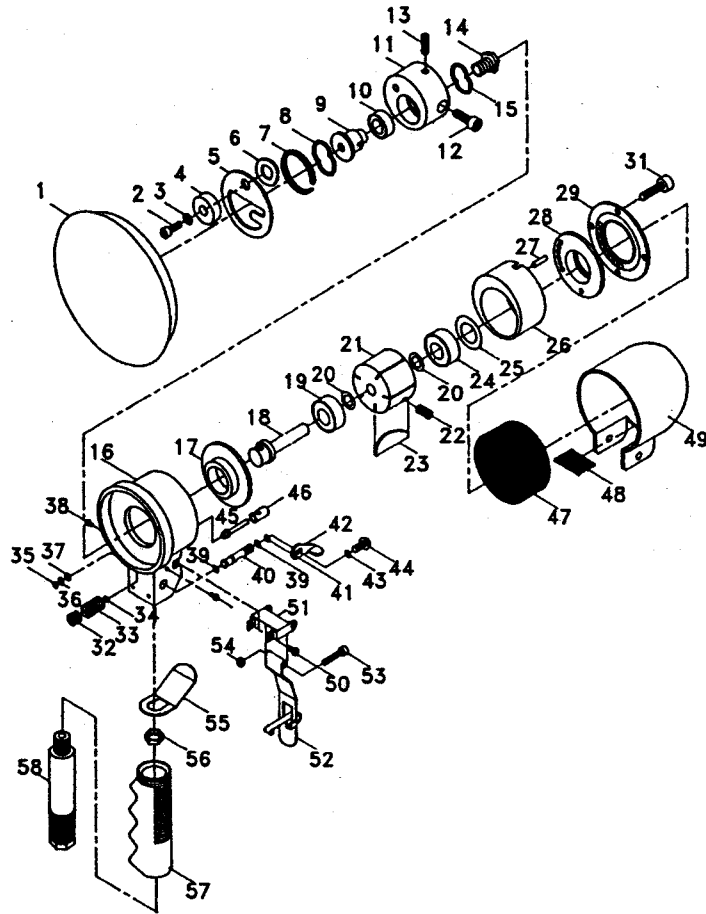

Ref. No.	Part No.	Description
1	583	6" Sanding Foam Pad
2	67257	Cap Screw
3	67258	Spring Washer
4	67259	Balance Nut
5	67260	Drive Washer
6	67261	Wave Washer
7	67262	Retaining Ring
8	67263	Wave Washer
9	67264	Pad Mounting Shaft
10	67265	Ball Bearing
11	67266	Random Balance Body
12	67267	Socket Head Cap Screw
13	67268	Set Screw
14	67269	Fixing Screw
15	67270	Wave Washer
16	67271	Body
17	67272	Front Plate
18	67273	Rotor Shaft
19	67274	Ball Bearing
20	67275	Shims (4)*
21	67276	Rotor
22	67277	Set Screw
23	67278	Rotor Blade (Set of 5)
24	67279	Ball Bearing
25	67280	Bearing Shield
26	67281	Cylinder
27	67282	Pin
28	67283	Rear Plate
29	67284	Rotor Fixing Cover
31	67285	Retaining Screw (4)*
32	67286	Cap Screw
33	67287	Throttle Spring

Ref. No.	Part No.	Description
34	67288	O-Ring
35	67289	Retaining Ring
36	67290	Plate Washer
37	67291	Rubber Washer
38	67292	Screws (2)*
39	67288	O-Ring (2)*
40	67294	Regulator
41	67295	O-Ring
42	67296	Regulator Lever
43	67297	Lock Washer
44	67298	Screw
45	67299	Push Rod
46	67300	Valve Body Bushing
47	67301	Muffler
48	67302	Muffler Element
49	67303	Motor Cover
50	67304	Screws (2)*
51	67305	Lever Bracket
52	67311	Safety Lever
53	67306	Bolt
54	67307	Nut
55	67308	Valve Lever
56	67309	Lever Jam Nut
57	67310	Handle Grip
58	67256	Handle/Hose Adaptor
Not Shown	67312	Name Plate
Not Shown	67381	Warning Label
Not Shown	506207	Nameplate Rivets (2)
Not Shown	506290	Caution Label
Not Shown	506398	Hub Label
Not Shown	506400	Pad Label

*Order Quantity as Needed

