



Operator Instructions		Important	
Includes – Foreseen Use, Work Stations, Putting Into Service, Operating, Dismantling, Assembly and Safety Rules.		Read these instructions carefully before installing, operating, servicing or repairing this tool. Keep these instructions in a safe accessible place.	
Manufacturer/Supplier Sioux Tools Inc. 2901 Floyd Boulevard P.O. Box 507 Sioux City, IA 51102 U.S.A. Tel No. 712-252-0525 Fax No. 712-252-4267		Product Type 3" Cut Off Tool	RPM 21,000 Cycles Per Min.
		Model No/Nos 5564A	Serial No.
Product Net Weight 1.75 lbs 0.79 Kg	Recommended Use Of Balancer Or Support NO	Recommended Hose Bore Size – Minimum 3/8 ins 10 mm	Recommended Max. Hose Length 30 Ft 10 M
Air Pressure		Noise Level: Sound Pressure Level 93.0 dB(A) Sound Power Level 104.0 dB(A)	
Recommended Working Maximum	6.2 bar 90 PSI 6.2 bar 90 PSI	Test Method: Tested in accordance with Pneurop test code PN8NTC1 and ISO Standard 3744	

SAFETY MESSAGES Personal Safety Equipment	WARNING Always Read Instructions Before Using Power Tools Always Wear Safety Goggles Wear Hearing Protection Avoid Prolonged Exposure To Vibration	Vibration Level Less than 2.5 Meters / Sec² Test Method: Tested in accordance with ISO standards 8662 Part 1
Use – Safety Glasses YES		
Use – Safety Gloves YES		
Use – Safety Boots		
Use – Breathing Masks YES		
Use – Ear Protectors YES		

- Safety rules when using a 5564A Cut Off Tool**
- Always wear safety goggles.
 - Never use the tool unless the guard is fitted.
 - Use accessories rated at 25,000 RPM.
 - Prolonged exposure to vibration may cause injury.
 - Read all instructions before using this tool. All operators must be fully trained in its use and aware of these safety rules.
 - Do not exceed the maximum working air pressure.
 - Use personal protection equipment as recommended.
 - Use only compressed air at the recommended conditions.
 - If the tool appears to malfunction, remove from use immediately and arrange for service and repair. If it is not practical to remove tool from service, then shut off the air supply to the tool and write or have written a warning note and attach it to the tool.
 - If tool is to be used with a balancer or other suspension device, ensure that the tool is firmly attached to the suspension/support device.
 - When operating the tool, always keep the body and particularly the hands away from the working attachment fixed to the tool.
 - The tool is not electrically insulated. Never use the tool if there is any

- chance of coming into contact with live electricity.
- Always when using the tool, adopt a firm footing and/or position and grip the tool sufficiently only to overcome any reaction forces that may result from the tool doing work. Do not overgrip.
- Use only correct spare parts for maintenance and repair. Do not improvise or make temporary repairs. Major servicing and repairs should only be carried out by persons trained to do so.
- Do not lock, tape, wire, etc. the 'On/Off' valve in 'On' position. The trigger/lever, etc. must always be free to return to the 'Off' position when released.
- Always shut off the air supply to the tool and press the 'On/Off' valve to exhaust the air from the feed hose before fitting, removing or adjusting the working

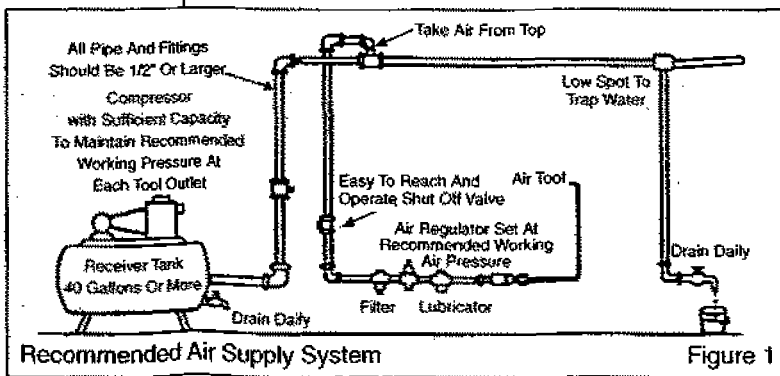

Recommended Air Supply System Figure 1

attachment fitted to the tool.

- Before using the tool, make sure that a shut off device has been fitted to the air supply line and the position is known and easily accessible so that the air supply to the tool can be shut off in an emergency.
- Check hose and fittings regularly for wear.
- Take care against entanglement of the moving parts of the tool with clothing, hair, ties, cleaning rags, rings, jewelry, watches, bracelets, etc. This could cause the body or parts of the body to be drawn towards and in contact with the moving parts of the tool and could be very dangerous.
- It is expected that users will adopt safe working practices and observe all local, regional and country legal requirements when installing, using or maintaining the tool.
- Take care that the exhaust air does not point towards any other person or material or substance that could be contaminated by oil droplets. When first lubricating a tool or if the tool exhaust has a high oil content, do not allow the exhaust air to come near very hot surfaces or flames.
- Never lay the tool down until the working attachment has stopped moving.
- When the tool is not in use, shut off the air supply and press the trigger/lever to drain the supply line. If the tool is not to be used for a period of time, first lubricate, disconnect from air supply and store in a dry average room temperature environment.
- If the tool is passed from one user to a new or inexperienced user, make sure these instructions are passed with the tool.
- Do not remove any manufacturer fitted safety devices where fitted, i.e., wheel guards, safety trigger, speed governors, etc.
- Wherever possible, secure workpiece with clamps, a vise, etc. to make it rigid so it does not move during the work operation. Keep good balance at all times. Do not stretch or overreach.
- Try to match the tool to the work operation. Do not use a tool that is too light or heavy for the work operation. If in doubt, seek advice.
- In general terms, this tool is not suitable for underwater use or use in explosive environments — seek advice from manufacturer.
- Try to make sure that the work area is clear to enable the work task to be performed safely. If practical and possible, try to clear unnecessary obstructions before starting work.
- Always use air hose and couplings with minimum working pressure ratings at least 1 1/2 times the maximum working pressure rating of the tool.

Foreseen Use Of The Tool – 5564A

This tool is designed to be used with flat, reinforced resin 2 7/8" diameter maximum discs having a speed rated above 25,000 RPM. The bore size of the disc is 3/8".

The tool should not be used with any other type of rating of abrasive disc or wheel. It must never be used with saw blades or other cutting devices.

Do not use the tool outside the design intent. Never modify the tool for any other purpose, or for its use as a disc cutter, without first seeking advice from the manufacturer or an authorized representative.

Work Stations

The tool should only be used as a handheld, hand operated tool. It is always recommended that the tool is used when standing on a solid floor. It can be used in other positions, but before any such use, the operator must be in a secure position having a firm grip and footing and be aware of the extra safety precautions that must be observed when using the cutter.

Putting Into Service

Air Supply

Use a clean lubricated air supply that will give a measured air pressure at the tool of 90 p.s.i./6.2 bar when the tool is running with the trigger/lever fully depressed. Use recommended hose size and length. It is recommended that the tool is connected to the air supply as shown in figure 1. Do not connect the tool to the air line system without incorporating an easy to reach and operate air shut off valve. The air supply should be lubricated. It is strongly recommended that an air filter, regulator, lubricator (FRL) is used as shown in Figure 1 as this will supply clean, lubricated air at the correct pressure to the tool. Details of such equipment can be obtained from your supplier. If such equipment is not used, then the tool should be lubricated by shutting off the air supply to the tool, depressurizing the line by pressing the trigger/lever on the tool. Disconnect the air line and pour into the hose adaptor a teaspoonful (5ml) of a suitable pneumatic motor lubricating oil preferably incorporating a rust inhibitor. Reconnect tool to air supply and run tool slowly for a few seconds to allow air to circulate the oil. If tool is used frequently, lubricate on daily basis and if tool starts to slow or lose power.

It is recommended that the air pressure at the tool while the tool is running is 90 psig/6.2 bar.

Operating

The lever (12) is the on/off valve for the tool. Connect to a suitable air supply and ensure that the air pressure, measured at the tool inlet with the tool running, does not exceed 90 PSIG/6.2 bar. Select disc type and ensure that the disc is not cracked or damaged and that the speed rating of the disc is in excess of 25,000 RPM. Using only the spacer (29) supplied with the tool, fit the disc and tighten wheel screw (30) while holding nut (28). Do not over tighten as this could crack the disc. Ensure that wheel cover (27) is in place. When first starting the tool with a new or changed disc, the tool should first be started in a protected area, i.e. such as under a heavy bench, and run for a minimum time of one minute. This will provide protection if the wheel should break because a fault was not detected.

Always use eye protection and wear protective gloves. Remember that the cutting process will generate heat and that cut parts, particularly small items, can get very hot and burn fingers if touched. Allow cut parts to cool.

The tool and the work process may create a noise level such that the use of ear protectors is advised. The cutting process will create dust and the use breathing masks is recommended. Check that the material being worked will not cause harmful dust or fumes. If this is so, then special breathing masks may be required. Seek advice before starting work. The cutting process will create sparks. Ensure that these do not create a hazard to any person, object or process and are not directed near any flammable materials or fluids. Do not use the cutter in explosive environments.

Do not apply excessive loads to the tool as this will reduce the efficiency of the disc. Apply light loads to allow the wheel to cut. Try always to keep the disc square to the cut. Do not apply side loads or grind on the side of the disc. Handle the cutter with care. If the cutter is dropped, carefully examine the disc for damage and replace if necessary. Start the tool as if for the first time of fitting a disc, i.e. under a bench. Make sure the object to be ground is in a firm fixed position.

Dismantling & Assembly Instructions

Disconnect tool from air supply.

Grip chuck spindle (25) with spanner (32) and with hex wrench (31) unscrew hex screw (30) and take off cutting wheel disc and spacer (29). Grip housing (1) by the flats at the rear end and unscrew nut (28) and take off wheel cover (27). Unscrew and remove nut clamp (26) from housing (1) and grip chuck spindle (25) and pull out complete with the motor assembly.

Grip or locate on the cylinder (22) side of rear end plate (18) and tap the rear end of rotor (19) to drive it through the rear end plate (18) and bearing (17) assembly. With a suitable punch, tap out bearing (17) from rear end plate (18). Take off cylinder (22) and at this time note for reassembly how 2 balls (21) in rear end plate (18) and front end plate (23) locate the cylinder (22) and how ball (21) in the side of front end plate (23) locates in the complete motor assembly to motor housing (1) via the slot in the front bore of that housing.

Take out 4 rotor blades (20) from rotor (19). Grip the rotor (19) carefully so as not to damage it or raise burrs on it and unscrew chuck spindle (25) to release front end plate (23) and bearing (24) assembly and spacer (33). With a suitable punch, tap out bearing (24) from front end plate (23.)

Drive out pin (13) and remove lever (12). Unscrew hose adaptor with screen (14) with O-ring (15) and pull out muffler (16). With a wide bladed screwdriver, unscrew valve plug (11) and take out air regulator (8) with O-rings (9) and (10), spring (7) and pin throttle (6) with O-rings (4) and (5). Remove O-rings (4) and (5) from pin throttle (6). If a replacement is required, push out bushing throttle valve (2) with O-ring (3). Remove O-ring (3) from bushing (2).

Reassembly

Clean all parts and examine for wear and replace any parts with parts obtained from the manufacturer or an approved distributor. Ensure that the faces of the plates (18) and (23) that abut the cylinder (22) are flat and free from burrs and surface defects. If necessary, lap on a flat, fine grade of abrasive paper. Lightly coat all parts with a suitable pneumatic tool lubricating oil and pack bearings with a lithium or molybdenum based general purpose grease and assemble in reverse order. With the lever (12) depressed, pour into hose adaptor (14) 5ml of a suitable pneumatic motor lubricating oil. Release lever and connect to a suitable air supply and run tool slowly for 2 to 3 seconds to allow the oil to circulate. Check that the safety lever and air regulator operate correctly. Ensure wheel cover (27) is tightly secured by nut (28). Before fitting a new disc (29), make sure that the disc is undamaged and has the correct speed rating and check the speed of the tool at an air pressure of 90 PSIG (6.2 bar) measured at the tool inlet when the tool is running free and does not exceed 22,000 RPM. See section "Operating".

Operation Specification

Air Consumption	4.0 cfm (28 scfm)
Air Inlet Thread	1/4-18NPT
Overall Length	7.25" (184mm)
at 90 PSIG	

Notes

Declaration of Conformity

Sioux Tools Inc.

2901 Floyd Boulevard, P.O. Box 507, Sioux City, IA 51102, U.S.A.

declare under our sole responsibility that the product

Model 5564A 3" Cut Off Tool, Serial Number

to which this declaration relates is in conformity with the following standard(s) or other normative document(s)

EN792 (Draft), EN292 Parts 1 & 2, ISO 8662 Part 1, Pneurop PN8NTC1

following the provisions of **89/392/EEC as amended by 91/368/EEC & 93/44/EEC Directives**

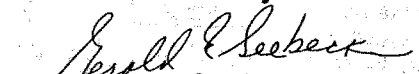
Gerald E. Seebeck (President)

Name and signature or equivalent marking of authorized person

Instructions de fonctionnement Comprend : Utilisation prévus, stations de travail, mise en service, fonctionnement, démontage, montage et règles de sécurité.		Important Lisez attentivement ces instructions avant d'installer, de faire fonctionner, d'entretenir ou de réparer cet outil. Gardez ces instructions dans un endroit sûr et facilement accessible.	
Fabricant/Fournisseur Sioux Tools Inc. 2901 Floyd Boulevard P.O. Box 507 Sioux City, IA 51102 U.S.A. Tel No. 712-252-0525 Fax No. 712-252-4267		Type de produit Tronçonneuse de 76 mm (3")	Tours par minutes 21.000 t/min
		Numéro du modèle 5564A	Numéro de série
Poids net du produit 0,79 kg	Emploi conseillé d'un dispositif d'équilibrage ou d'un support. NON	Alésage de tuyau recommandé Taille minimum 10 mm	Longueur maximum de tuyau recommandée 10 m
Pression d'air De fonctionnement recommandée 6,2 bar Maximum 6,2 bar		Niveau sonore: Niveau de pression sonore 93,0 dB(A) Niveau de puissance sonore 104,0 dB(A) Méthode de test: Testé selon le code de test Pneuop PN8NTC1 et la norme ISO 3744.	
Messages de sécurité Équipement de sécurité personnelle	MISE EN GARDE Lisez toujours les instructions avant d'employer des outils électriques Portez toujours des lunettes de sécurité Portez toujours des dispositifs de protection antibruit Évitez l'exposition prolongée aux vibrations	Niveau de vibrations Moins de 2,5 m/s² Méthode de test: testé selon les normes ISO 8662, section 1	
Lunettes de sécurité OUI			
Gants de sécurité OUI			
Bottes de sécurité OUI			
Masques OUI			
Protecteurs auriculaires OUI			

Règles de sécurité pour l'emploi d'une tronçonneuse 5564A

- Portez toujours des lunettes de sécurité.
- N'employez jamais cet outil sans capot de protection.
- Employez des disques d'une puissance nominale supérieure à 22.000 t/min.
- Une exposition prolongée aux vibrations peut causer des blessures.
- Lisez les instructions avant d'employer cet outil. Tous les opérateurs doivent connaître parfaitement son utilisation et connaître ces règles de sécurité.
- Ne dépassez pas la pression d'air de fonctionnement maximum.
- Employez l'équipement de protection personnelle recommandé.
- Employez seulement de l'air comprimé dans les conditions recommandées.
- Si l'outil semble mal fonctionner, arrêtez immédiatement son emploi et faites-le réparer. S'il est difficile d'enlever l'outil de son aire de service, arrêtez l'arrivée d'air et fixez une note d'avertissement manuscrite à l'outil.
- Si l'outil doit être employé avec un dispositif d'équilibrage ou de suspension, assurez-vous que l'outil est bien fixé à ce système de suspension ou de support.
- Quand vous employez l'outil, tenez toujours le corps et les mains à l'écart des accessoires de travail fixés à l'outil.
- Cet outil n'est pas isolé électriquement.

N'employez jamais cet outil si vous risquez d'entrer en contact avec de l'électricité.

- Quand vous employez cet outil, prenez une position ferme et tenez bien l'outil pour compenser toutes forces de réaction qui pourraient être causées par le fonctionnement de l'outil. Ne serrez pas trop fort dans les mains.
- Employez seulement des pièces de rechange correctes pour l'entretien et les réparations. N'improvisez pas de réparations temporaires. L'entretien et les réparations ne doivent être effectuées que par du personnel qualifié.
- Ne bloquez pas les valves "On/Off" en position dans la position "On" (en service). Le levier de commande doit toujours être libre de retourner dans la position "Off" (hors service) quand on le relâche.
- Arrêtez toujours l'arrivée d'air à l'outil et appuyez sur la valve "On/Off" pour purger l'air du tuyau d'alimentation avant de placer, enlever ou régler les accessoires de travail sur l'outil.

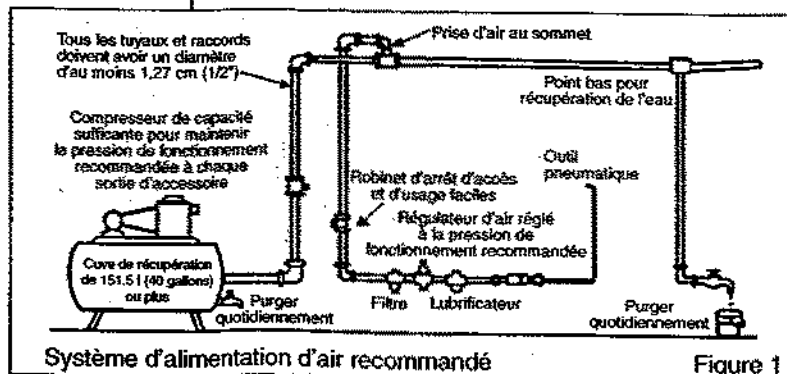

- Avant d'utiliser cet outil, assurez-vous qu'un robinet d'arrêt a été placé sur la conduite d'alimentation et que vous connaissez sa position et que vous pouvez y accéder facilement pour arrêter l'alimentation en cas d'urgence.
- Vérifiez l'usure du tuyau et des raccords régulièrement.
- Faites attention de ne pas accrocher les vêtements, les cheveux, les ceintures, les torchons de nettoyage, les bagues, la bijouterie, les montres, les bracelets, etc., dans une pièce en mouvement. Ceci risquerait de rapprocher le corps ou une partie du corps contre ces pièces en mouvement de l'outil et peut être extrêmement dangereux.
- Il est entendu que les utilisateurs adopteront des pratiques de travail sans danger et observeront tous les règlements locaux, régionaux ou nationaux lors de l'installation, de l'emploi ou de l'entretien de l'outil.
- Faites attention que la sortie d'air ne soit pas dirigée vers une autre personne ou quelque matériel ou substance qui pourrait être contaminé par des gouttelettes d'huile. Quand vous lubrifiez un outil pour la première fois ou si l'échappement a un contenu trop élevé en huile, éloignez l'air d'échappement des surfaces très chaudes et des flammes.
- Ne déposez jamais l'outil avant l'arrêt total des accessoires de travail.
- Quand l'outil n'est pas employé, arrêtez l'alimentation d'air et appuyez sur le levier pour purger l'air de la conduite d'alimentation. Si vous pensez ne pas l'employer pendant un certain temps, commencez par le lubrifier, puis déconnectez l'alimentation d'air et rangez-le dans une pièce à température ambiante et non humide.
- Si l'outil passe à un utilisateur nouveau ou peu expérimenté, soyez sûr que ces instructions lui sont données en même temps que l'outil.
- N'enlevez pas les dispositifs de sécurité dont le fabricant a équipé l'outil, comme les protège-roues, gâchette de sécurité, régulateurs de vitesse, etc.
- Autant que possible, fixez la pièce sur laquelle vous travaillez dans un collier de serrage, un étau, etc. pour l'immobiliser durant le travail. Soyez toujours bien en équilibre. Il ne faut jamais vous pencher ni étendre le bras excessivement.
- Essayez de faire correspondre l'outil avec le travail. N'employez pas un outil qui est trop léger ou trop lourd pour le travail, en cas de doute, demandez conseil.
- De manière générale, cet outil ne convient pas pour le travail sous l'eau ou à proximité d'explosifs - demandez l'avis du fabricant.
- L'aire de travail devrait être libre d'engorgements pour permettre un travail sans danger. Si possible et pratique, essayez d'enlever toutes obstructions inutiles avant de commencer à travailler.
- Employez toujours un tuyau d'air et des raccords dont les conditions nominales de fonctionnement sont au moins une fois et demi plus grandes que la pression de fonctionnement maximum de l'outil.

Utilisation prévue de l'outil—5564A

Cet outil est destiné à être employé avec des disques de résine renforcés d'un diamètre de 7,3 mm (27/8") maximum qu'on peut employer à une vitesse supérieure à 22.000 tr/min.

L'alésage du disque est de 9,5 mm (3/8").

Il ne faut pas employer cet outil avec d'autres type de disque abrasif ou de meule. Il ne faut jamais l'employer avec des lames de scie ou d'autres dispositifs de coupe.

N'employez cet outil que pour l'usage auquel il est destiné. Ne modifiez jamais l'outil dans quelque but que ce soit ou pour l'employer comme coupe-disque sans demander au préalable l'avis du fabricant ou d'un représentant autorisé.

Stations de travail

Cet outil est destiné à un usage manuel seulement. On recommande d'employer l'outil en position debout et sur un sol ferme. On peut l'employer dans d'autres positions mais avant un tel usage, l'opérateur doit se trouver dans une position stable, avoir l'outil bien en main, et être conscient des précautions de sécurité spéciales qu'il faut observer lors de l'utilisation de la tronçonneuse.

Mise en service

Alimentation d'air

Employez une alimentation d'air propre et lubrifiée qui apporte une pression d'air mesurée à l'outil de 6,2 bar quand l'outil est en marche et que la manette de commande est complètement enfoncée. Employez un tuyau de la longueur et de la taille recommandées. Il est conseillé de connecter l'outil à l'alimentation d'air selon les indications de la figure 1. Ne connectez pas l'outil aux conduites d'air sans incorporer un robinet d'arrêt d'accès et d'usage facile. L'alimentation d'air doit être lubrifiée. Il est fortement conseillé d'employer un filtre à air, un régulateur et un-lubrificateur (FRL) comme indiqué à la figure 1, car cela permet une alimentation d'air propre et lubrifié à la bonne pression à l'outil. Vous pouvez obtenir les détails de cet équipement auprès de votre revendeur. Si vous décidez de ne pas employer cet équipement, il faut lubrifier l'outil en arrêtant l'alimentation d'air, puis en purgeant la pression la conduite en appuyant sur le levier de commande. Déconnectez la conduite d'air et versez une cuillère (5 ml) d'huile pour moteur pneumatique (avec antirouille de préférence) dans l'adaptateur de tuyau. Reconnectez l'outil à l'alimentation d'air et mettez l'outil en marche pendant quelques secondes pour que la circulation d'air permette la distribution de l'huile. Si l'outil est employé fréquemment ou si l'outil ralentit ou perd de sa puissance, lubrifiez-le tous les jours.

On recommande une pression d'air à l'outil de 6,2 bar/90 psi quand l'outil est en marche.

Fonctionnement

Le levier (12) est la commande marche/arrêt de l'outil. Connectez l'outil à une alimentation d'air adéquate et assurez-vous que la pression d'air, mesurée à l'entrée de l'outil, quand l'outil est en marche, ne dépasse pas 6,2 bar. Choisissez le type de disque et assurez-vous que le disque n'est pas fissuré ou endommagé et que la vitesse nominale du disque est supérieure à 25.000 tr/min. N'employez que la bague d'espacement (29) fournie avec l'outil, placez le disque et serrez la vis de meule (30) en tenant l'écrou (28). Ne serrez pas trop car vous risqueriez de casser le disque. Assurez-vous que le carter de roue (27) est en place. Quand vous mettez l'outil en marche avec un nouveau disque, il faut le faire démarrer dans un endroit protégé, comme en dessous d'un établi, et le tenir en marche pendant au moins une minute. Cela vous protégera si jamais le disque cassait (vous pourriez ne pas avoir détecté un défaut). Employez toujours des lunettes et des gants de sécurité. N'oubliez pas que la procédure de coupe engendre de la chaleur et que les pièces coupées, surtout si elles sont de petite taille, peuvent devenir très chaudes et brûler les doigts si on les touche. Laissez refroidir les pièces coupées.

L'outil et le travail peuvent créer un niveau de bruit tel que le port de protections auriculaires est recommandé. La procédure de coupe crée de la poussière et on recommande de porter des masques respiratoires. Vérifiez que la matière coupée n'engendre pas de poussières ou de fumées dangereuses. Si c'est le cas, il faudra porter un dispositif respiratoire spécial. Demandez des conseils avant de commencer le travail. La procédure de coupe peut engendrer des étincelles. Assurez-vous qu'elles ne créent pas un danger pour des tiers, des objets ou la procédure et ne sont pas dirigées vers des matières ou des fluides inflammables. N'employez pas la tronçonneuse dans des milieux explosifs. N'appliquez pas de charges excessives à l'outil car cela réduirait l'efficacité du disque. Appliquez une pression légère et laissez mordre la meule. Essayez de toujours tenir le disque perpendiculaire à la coupe. N'appliquez pas de charges latérales et ne meulez pas avec le côté du disque. Maniez la tronçonneuse avec soin. Si vous laissez tomber la tronçonneuse, examinez attentivement le disque pour vérifier qu'il n'est pas endommagé et remplacez-le si nécessaire. Faites démarrer l'outil comme si c'était la première fois, sous un établi. Assurez-vous que l'objet à couper est dans une position fixe et stable.

Instructions de démontage et de montage

Déconnectez l'outil de l'arrivée d'air.

Tenez la broche porte-outil (25) avec une clé (32) et avec une clé Allen (31) dévissez la vis hexagonale (30) et retirez le disque de coupe et la bague d'espacement (29). Tenez le boîtier (1) par les méplats à l'arrière et dévissez l'écrou (28) et retirez le carter de meule (27). Dévissez et enlevez l'écrou de la douille de serrage (26) du boîtier (1) et en tenant la broche porte-outil, retirez l'entièrement de l'ensemble de moteur.

Placez en dessous le côté cylindre (22) de la plaque arrière (18) et frappez légèrement sur le bout du rotor (19) pour le faire sortir de l'ensemble de plaque arrière (18) et de roulement (17). Avec un poinçon faites sortir le roulement (17) de la plaque arrière (18). Enlevez le cylindre (22) en notant comment il se place avec deux billes (21) dans la plaque arrière (18) et la plaque avant (23) et comment la bille (21) dans le côté de la plaque avant place l'ensemble du moteur dans le boîtier de moteur (1) par l'encoche dans l'alésage avant de ce boîtier. Enlevez les 4 pales de rotor (20) du rotor (19). Tenez le rotor (19) très soigneusement pour ne pas l'endommager ou faire de barbes et dévissez la broche porte-outil (25) pour relâcher l'ensemble de plaque avant (23) et de roulement (24) et la bague d'espacement (33). Avec un poinçon, faites sortir le roulement (24) de la plaque avant (23).

Faits sortir la goupille (13) et enlevez le levier (12). Dévissez l'adaptateur de tuyau avec écran (14) avec le joint torique (15) et retirez le silencieux (16). Avec un large tournevis plat, dévissez le bouchon de soupape (11) et retirez le régulateur d'air (8) avec les joints toriques (9) et (10), le ressort (7) et la goupille de commande (6) avec les joints toriques (4) et (5). Enlevez les joints toriques (4) et (5) de la goupille de commande (6). S'il faut les remplacer, enlevez la douille de soupape de commande (2) avec le joint torique (3). Enlevez le joint torique (3) de la douille (2). Enlevez la poignée rembourrée (35) du boîtier (1) en la faisant glisser.

Remontage

Nettoyez toutes les pièces et vérifiez qu'elles ne sont pas usées. Si nécessaire, remplacez-les par des pièces obtenues auprès du fabricant ou d'un distributeur autorisé. Assurez-vous sûr que les faces des plaques d'extrémité (18) et (23), qui sont contre le cylindre (22), sont planes et n'ont pas de barbes et de marques. Si nécessaire, poncez-les avec un papier abrasif de grain très fin. Enduisez légèrement toutes les pièces d'huile lubrifiante pour outil pneumatique et graissez les roulements avec une graisse d'usage général à base de lithium ou de molybdène, et remontez en ordre inverse. Poussez sur le levier (12) et versez 5 ml d'huile pour outil pneumatique dans l'adaptateur de tuyau (14), puis relâchez le levier et connectez l'outil à l'alimentation d'air et faites le fonctionner pendant 2 ou 3 secondes pour faire circuler l'huile. Vérifiez que le levier de sécurité et le régulateur d'air fonctionnent correctement. Assurez-vous que le carter de meule (27) est bien serré par un écrou (28). Avant de mettre un nouveau disque (29), assurez-vous que le disque n'est pas endommagé, et qu'il est d'un régime nominal correct et vérifiez que la vitesse de l'outil à une pression de 6,2 bar, mesurée à l'entrée de l'outil en vitesse libre, ne dépasse pas 22.000 tr/min. Référez-vous à la section «Fonctionnement».

Spécifications de fonctionnement

Consommation d'air	113 l/min
Filetage de l'entrée d'air	1/4 -18NPT
Longueur totale	184 mm
@ 6,2 bar	

NOTE:



Déclaration de conformité

Sioux Tools Inc.

2901 Floyd Boulevard, P.O. Box 507, Sioux City, IA 51102, U.S.A.

Tronçonneuse de 76mm (3"), Modèle 5564A, numéro de série

Nous déclarons sous notre propre responsabilité que ce produit es en conformité avec les normes ou documents normalisés suivants EN792 (version préliminaire), EN292 Sections 1 & 2, ISO 8622 section 1, Pneurop PN8NTC1 selon les réglementations 89/392/EEC, 91/368/EEC & 93/44/EEC.

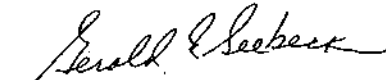
Gerald E. Seebeck (Président)

Nom et signature de la personne autorisée

Betriebsanweisung Inhalt: Vorgesehener Verwendungszweck, Arbeitsstationen, Inbetriebnahme, Bedienung, Auseinanderbau, Zusammenbau und Sicherheitsvorschriften		Wichtig Diese Anweisungen vor der Montage, dem Betrieb, der Wartung oder der Reparatur dieses Werkzeugs sorgfältig lesen. Diese Anweisungen sicher und leicht zugänglich aufbewahren.	
Hersteller/Lieferant Sioux Tools Inc. 2901 Floyd Boulevard P.O. Box 507 Sioux City, IA 51102 U.S.A. Tel No. 712-252-0525 Fax No. 712-252-4267		Produktgruppe 3 Zoll Trennwerkzeug	U/Min 21.000 Zyklen pro Minute 
		Modell Nr. 5564A	Serien Nr.
Nettogewicht des Produktes 0,79 kg.	Verwendung einer Ausgleichs- bzw. Stützvorrichtung empfohlen: NEIN	Empfohlen Schlauchdurchmesser Mindestgröße 10 mm	Empfohlene Schauchlänge max. 10 m
Luftdruck Empfohlener Arbeitsdruck 6,2 bar Höchstdruck 6,2 bar		Lärmpegel: Lärmdruckpegel 93,0 dB(A) Lärmleistungspegel 104,0 dB(A) Testverfahren: Getestet nach dem Pneurop-Testcode PN8NTC1 und der ISO-Norm Nr. 3744	
SICHERHEITSHINWEISE <i>Persönliche Sicherheitsausrüstung</i> Verwendung: von Schutzbrille JA von Schutzhandschuhen JA von Schutzschuhen JA von Atemschutz JA von Gehörschutz JA	WARNUNG Vor dem Gebrauch von angetriebenen Werkzeugen immer die Anweisungen durchlesen  Immer Schutzbrille tragen  Gehörschutz tragen  Sich nicht über einen längeren Zeitraum Vibrationen aussetzen	Vibrationspegel: Weniger als 2,5 m/Sek. Testverfahren: Getestet nach der ISO-Norm 8662 Teil 1	

Sicherheitshinweise fuer den Gebrauch des Modell 5564A Trennwerkzeug

- Immer eine Schutzbrille tragen.
- Niemals das Werkzeug ohne richtig angebrachten Schutz verwenden.
- Nur Scheiben verwenden, die für eine Mindestdrehzahl von 22.000 u/min. ausgelegt sind.
- Sich über einen längeren Zeitraum Vibrationen auszusetzen, kann zu Verletzungen führen.
- Alle Anleitungen vor dem Gebrauch dieses Werkzeugs durchlesen. Alle Bediener müssen mit dem Gebrauch dieses Werkzeugs und den Sicherheitsvorschriften vertraut gemacht werden.
- Nicht den Höchstleistungsdruck überschreiten.
- Persönliche Sicherheitsausrüstung wie empfohlen tragen.
- Nur unter den empfohlenen Bedingungen Druckluft verwenden.
- Bei Fehlfunktionen des Werkzeugs dieses nicht mehr verwenden, und es sofort warten und reparieren lassen. Wenn das Werkzeug weiterhin verwendet werden muss, die Luftzufuhr abschalten, und einen Warnhinweis am Werkzeug anbringen.
- Wenn das Werkzeug mit einer Ausgleichs- oder einer anderen Aufhängungsvorrichtung verwendet wird, sicherstellen, dass das Werkzeug fest an einer Ausgleichs- bzw. Aufhängungsvorrichtung angebracht worden ist.
- Das Werkzeug ist nicht elektrisch isoliert. Niemals das Werkzeug berühren, wenn auch nur die geringste Wahrscheinlichkeit

besteht, mit stromführenden Teilen in Berührung zu kommen.

- Immer beim Gebrauch des Werkzeugs eine standfeste Position einnehmen. Das Werkzeug fest halten, um es trotz der von dem laufenden Werkzeug ausgehenden Kräfte führen zu können. Beim Festhalten nicht verkrampfen.
- Nur ordnungsgemäße Ersatzteile für die Wartung und Reparatur verwenden. Nicht improvisieren, und keine notdürftigen Reparaturen vornehmen. Größere Wartungs- und Reparaturarbeiten sollten von geschultem Personal vorgenommen werden.
- Keine Sperre, Klebeband oder Draht zum Halten des „An/ Aus“-Ventils in „An“-Position verwenden. Der Drosselklappenhebel muss jederzeit beim Loslassen in die „Aus“-Position zurückkehren können.
- Immer die Druckluftzufuhr zum Werkzeug ausschalten, und zum Ablassen der Luft aus dem Luftschlauch das „An/

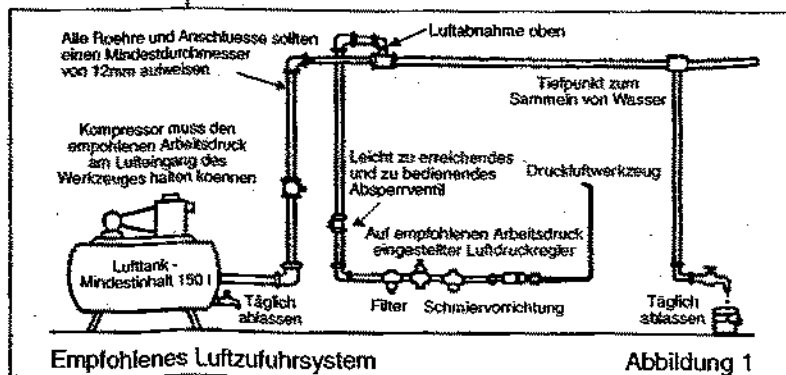

Aus"-Ventil drücken, bevor der Arbeitsaufsatz am Werkzeug montiert, entfernt oder eingestellt wird.

- Vor dem Gebrauch des Werkzeugs sicherstellen, dass sich eine Absperrvorrichtung in der Zufuhrleitung befindet. Die Lage dieser Absperrvorrichtung muss bekannt und leicht zugänglich sein, um die Luftzufuhr im Notfall abstellen zu können.
- Den Schlauch und die Anschlussstücke regelmäßig auf Abnutzung untersuchen.
- Darauf achten, dass sich die beweglichen Teile des Werkzeugs nicht in Kleidung, Haar, Krawatten, Reinigungstüchern, Ringen, Schmuck, Armbanduhren, Armbändern usw. verfangen können. Dies könnte dazu führen, dass der menschliche Körper oder Körperteile in Richtung Werkzeug gezogen werden, was zum äußerst gefährlichen Kontakt mit den beweglichen Teilen des Werkzeugs führen könnte.
- Es wird erwartet, dass Bediener sichere Arbeitspraktiken anwenden und dass sie alle örtlichen, regionalen oder länderspezifischen Vorschriften bei der Montage, dem Gebrauch und der Wartung des Werkzeugs beachten.
- Sicherstellen, dass die Abluft nicht auf andere Personen bzw. Materialien oder Substanzen gerichtet wird, die durch Ölspritzer verunreinigt werden könnten. Beim ersten Schmierens des Werkzeugs oder wenn die Abluft des Werkzeugs einen hohen Ölgehalt aufweist, darf die Abluft nicht in die Nähe von sehr heißen Oberflächen oder Flammen gelangen.
- Niemals das Werkzeug ablegen, solange der Arbeitsaufsatz noch läuft.
- Bei Nichtgebrauch des Werkzeugs die Luftzufuhr abstellen und mit dem Auslöser/Hebel die Luft aus der Zufuhrleitung ablassen. Wenn das Werkzeug für längere Zeit nicht benutzt wird, es zunächst schmieren, von der Luftzufuhr abtrennen und an einem trockenen Ort bei durchschnittlicher Raumtemperatur lagern.
- Wenn das Werkzeug an einen neuen, unerfahrenen Benutzer weitergegeben wird, sicherstellen, dass auch diese Anleitungen zusammen mit dem Werkzeug übergeben werden.
- Keine vom Hersteller am Werkzeug angebrachten Sicherheitsvorrichtungen entfernen oder verschieben. Die gilt für Schleifscheibenschutzhauben, Sicherheitsauslöser, Drehzahlregler usw.
- Wenn möglich das Werkstück mit Klemmzwingen, einem Schraubstock usw. sichern, damit es sich während der Bearbeitung nicht verschiebt. Jederzeit die Balance wahren, und sich nicht überstrecken oder versuchen, zu weit entfernt liegende Werkstücke zu erreichen.
- Für jeden Arbeitsvorgang das passende Werkzeug verwenden. Niemals ein zu leichtes oder zu schweres Werkzeug für einen Arbeitsvorgang verwenden. Im Zweifel einen Fachmann um Rat bitten.
- Im Allgemeinen kann dieses Werkzeug nicht unter Wasser oder in einer Umgebung mit Explosionsgefahr verwendet werde. Fragen Sie den Hersteller um Rat.
- Sicherstellen, dass der Arbeitsbereich aufgeräumt ist, um die Arbeit sicher ausführen zu können. Wenn möglich, unnötige Hindernisse vor dem Arbeitsbeginn aus dem Weg räumen.
- Immer Luftschläuche und Verbindungsstücke verwenden, die einem nominalen Arbeitsdruck von wenigstens dem 1/2 fachen des Höchstleistungsdrucks des Werkzeugs standhalten.

Vorgesehener Einsatzbereich des Werkzeugs – 5564A

Dieses Werkzeug ist für den Einsatz mit flachen verstärkten Harzscheiben mit einem Durchmesser von maximal 7,3 cm vorgesehen, die für eine Mindestdrehzahl von 22.000 U/min ausgelegt sind. Der Bohrungsdurchmesser in der Scheibe beträgt 4mm.

Das Werkzeug sollte mit keiner andersartigen Scheibe verwendet werden, die nicht diese Mindestdrehzahl aufweist. Es darf auf gar keinen Fall mit Sägeblättern oder anderen Schneidwerkzeugen verwendet werden.

Das Werkzeug darf nur für die vorgesehenen Aufgaben eingesetzt werden.

Dieses Werkzeug niemals für andere Anwendungszwecke in irgendeiner Weise oder für den Einsatz als Trennschleifmaschine verändern, ohne zuvor den Hersteller oder einen Vertragshändler am Rat zu fragen.

Arbeitsstationen

Das Werkzeug sollte nur als mit der Hand gehaltenes und bedientes Werkzeug eingesetzt werden. Es wird empfohlen, das Werkzeug nur in einer standfesten Position zu benutzen. Es kann in anderen Positionen verwendet werden, wobei der Bediener sich jedoch in einer sicheren Position mit festem Halt und sicherer Stütze befinden muss. Er muss mit den besonderen Vorsichtsmaßnahmen vertraut sein, die beim Betreiben eines Trennwerkzeugs beachtet werden müssen.

Inbetriebnahme

Luftzufuhr

Eine saubere, geschmierte Luftzufuhr verwenden, die dem laufenden Werkzeug einen regulierten Luftdruck von 6,2 bar zuführt, wenn der Drosselklappenhebel ganz herunter gedrückt wird. Die empfohlene Schlauchgröße- und -länge verwenden. Es wird empfohlen, das Werkzeug an eine wie in Abbildung 1 gezeigte Luftzufuhr anzuschließen. Das Werkzeug nicht an ein Luftleitungssystem ohne eingebautes, leicht zu erreichendes und zu bedienendes Luftabsperrentil anschließen. Die Luftzufuhr sollte geschmiert sein. Es wird dringend empfohlen, dass ein Luftfilter, Regler und eine Schmiervorrichtung (FRL), wie in Abbildung 1 gezeigt, verwendet wird, um saubere, geschmierte Luft mit dem ordnungsgemäßen Druck zum Werkzeug zu leiten. Ihr Lieferant kann Ihnen Einzelheiten über eine solche Anlage zur Verfügung stellen. Wenn eine solche Anlage nicht verwendet wird, sollte das Werkzeug geschmiert werden, indem die Luftzufuhr zum Werkzeug abgeschaltet wird und der Druck aus der Leitung durch Drücken des Drosselklappenhebels am Werkzeug abgelassen wird. Die Luftleitung abtrennen, und in den Schlauchadapter einen Teelöffel (5ml) für pneumatische Motoren geeignetes Schmieröl gießen, das ein Rostschutzmittel enthalten sollte. Das Werkzeug wieder an die Luftzufuhr anschließen, und es einige Sekunden langsam laufen lassen, um das Öl mit der Luft zirkulieren zu lassen. Wenn das Werkzeug oft benutzt wird, es täglich schmieren. Außerdem sollte es geschmiert werden, wenn es langsam startet oder seine Leistungsfähigkeit nachläßt.

Der empfohlene an das laufende Werkzeug anzulegende Luftdruck beträgt 6,2 bar.

Betrieb

Der Hebel (12) ist das Ein-/Ausventil für das Werkzeug. Das Werkzeug an eine geeignete Luftzufuhr anschließen, und sicherstellen, dass der Luftdruck am Werkzeugeinlass bei laufendem Werkzeug 6,2 bar nicht übersteigt. Die entsprechende Scheibe auswählen, und sicherstellen, dass die Scheibe nicht gerissen oder beschädigt ist und dass sie für eine Mindestdrehzahl von 25.000 U/min ausgelegt ist. Nur den mit dem Werkzeug gelieferten Abstandhalter (29) verwenden. Die Scheibe auf das Werkzeug passen, und die Scheibenschraube (30) anziehen, während die Mutter (28) festgehalten wird. Nicht zu fest anziehen, weil sonst die Scheibe reißen könnte. Sicherstellen, dass die Scheibenabdeckung (27) ordnungsgemäß angebracht wurde. Beim ersten Anlaufen des Werkzeugs mit einer neuen oder ausgetauschten Scheibe das Werkzeug zunächst in einem geschützten Bereich, wie z.B. unter einer schweren Werkbank, wenigstens eine Minute lang laufen lassen. Dies ist eine Schutzmaßnahme für den Fall, dass ein Fehler an der Scheibe nicht entdeckt wurde. Immer einen Augenschutz und Schutzhandschuhe tragen. Bedenken, dass durch das Schneiden Hitze erzeugt. Geschnittene Teile, insbesondere wenn sie klein sind, können sehr heiß werden und bei Berührung die Finger verbrennen. Immer Teile abkühlen lassen.

Das Werkzeug und der Arbeitsprozess können einen hohen Lärmpegel verursachen, und man sollte einen Gehörschutz tragen. Beim Schneiden wird Staub erzeugt, und man sollte eine Atemmaske tragen. Sicherstellen, dass die geschnittenen Materialien keinen schädlichen Staub oder Dämpfe verursachen. Wenn dies der Fall ist, müssen u.U. Spezialatemgeräte getragen werden. Sich vor Beginn der Arbeiten informieren. Beim Schneiden entstehen Funken. Sicherstellen, dass sie keine Personen, Objekte oder Arbeiten gefährden. Die Funken dürfen nicht auf entflammare Materialien oder Flüssigkeiten gerichtet sein. Das Trennwerkzeug darf nicht in explosionsgefährdeten Bereichen eingesetzt werden. Nicht zu stark auf das Werkzeug drücken, weil dies die Leistung der Scheibe beeinträchtigt. Immer beim Schneiden nur leicht auf die Scheibe drücken. Immer versuchen, die Scheibe senkrecht zum Schnitt

anzusetzen. Nicht seitlich belasten oder mit der Scheibenseite schleifen. Mit dem Trennwerkzeug vorsichtig umgehen. Wenn das Trennwerkzeug fallen gelassen wurde, die Scheibe sorgfältig auf Beschädigungen untersuchen und bei Bedarf ersetzen. Beim ersten Anlaufen des Werkzeugs mit einer aufgesetzten Scheibe das Werkzeug zunächst z.B. unter einer Werkbank laufen lassen. Sicherstellen, dass das zu schneidende Teil gut gesichert ist.

Anleitungen zum Auseinander- und Zusammenbau

Das Werkzeug von der Luftzufuhr abtrennen.

Die Spannutterspindel (25) mit dem Schraubenschlüssel (32) und dem Sechskantschraubenschlüssel (31) ergreifen, die Sechskantschraube (30) abschrauben und die Trennscheibe und den Abstandhalter (29) abnehmen. Das Gehäuse (1) an den flachen Seiten am hinteren Ende ergreifen, und die Mutter (28) abschrauben und die Scheibenabdeckung (27) abnehmen. Die Knebelmutter (26) von Gehäuse (1) abschrauben und abnehmen, die Spannutterspindel (25) ergreifen und zusammen mit dem Motorbausatz herausziehen.

Die hintere Endplatte (18) zylinderseitig ergreifen oder feststellen, und auf das hintere Ende des Rotors (19) klopfen, um diesen durch die hintere Endplatte (18) und den Lagerbausatz (17) zu treiben. Mit einem geeigneten Körner das Lager (17) aus der hinteren Endplatte (18) treiben. Den Zylinder (22) abnehmen, und jetzt für den Wiederaufbau beachten, wie die beiden Kugeln (21) in der hinteren Endplatte (18) und der vorderen Endplatte (23) den Zylinder (22) fixieren und wie die beiden Kugeln (21) an der Seite der vorderen Endplatte (23) den gesamten Motorbausatz in Bezug zum Motorgehäuse (1) durch den Schlitz in der vorderen Bohrung in diesem Gehäuse fixieren.

Die vier Rotorblätter (20) vom Rotor (19) abnehmen. Den Rotor (19) vorsichtig ergreifen, um ihn nicht zu beschädigen oder Grate auf dem Rotor zu bilden. Dann die Spannutterspindel (25) abschrauben, um die vordere Endplatte (23), den Lagerbausatz (24) und den Abstandhalter (34) zu lösen. Mit einem geeigneten Körner das Lager (24) aus der vorderen Endplatte (23) klopfen.

Den Stift (13) und den Hebel (12) heraustreiben. Den Schlauchadapter mit dem Sieb (14) und mit dem O-Ring (15) abschrauben, und den Schalldämpfer (16) herausziehen. Mit einem Schraubendreher mit einer breiten Klinge den Ventilstößel (11) abschrauben, und den Druckluftregler (8) mit den O-Ringen (9) und (10), der Feder (7) und der Stiftdrossel (6) mit den O-Ringen (4) und (5) herausnehmen. Die O-Ringe (4) und (5) von der Stiftdrossel (6) abnehmen. Falls ein Austausch vorgenommen werden muss, die Drosselklappenbuchse (2) mit dem O-Ring (3) herausdrücken. Den O-Ring (3) von der Buchse (2) abnehmen. Den Kornfortgriff (35) vom Gehäuse (1) wegschieben.

Wiederaufbau

Alle Teile reinigen und auf Abnutzung untersuchen, und alle auszutauschenden Teile nur mit vom Hersteller oder Vertragshändler gelieferten Teilen ersetzen. Sicherstellen, dass die Oberflächen der am Zylinder (22) anliegenden Endplatten (18) und (23) flach und frei von Oberflächenkratzern und Graten sind. Bei Bedarf die Oberflächen

mit einem hochfeinen Schmirgelpapier reibschleifen. Alle Teile leicht mit einem für Druckluftwerkzeuge geeigneten Schmieröl einölen, und die Lager mit Allzweckdithiumfett oder -molybdänfett fetten. Die Teile in umgekehrter Reihenfolge wieder zusammenbauen. In den Schlauchadapter (14) bei heruntergedrücktem Hebel (12) ungefähr 5ml Schmieröl gießen, das für Druckluftwerkzeuge geeignet ist. Das Werkzeug wieder an eine geeignete Luftzufuhr anschließen, und es einige Sekunden lang langsam laufen lassen, um das Öl zirkulieren zu lassen. Sicherstellen, dass der Sicherheitshebel und der Druckluftregler einwandfrei funktionieren. Sicherstellen, dass die Scheibenabdeckung (27) gut mit der Mutter (28) befestigt wurde. Vor dem Befestigen einer neuen Scheibe (29) sicherstellen, dass die Scheibe nicht beschädigt ist und dass sie die richtige Nenndrehzahl aufweist. Die Drehzahl des Werkzeugs mit einem Luftdruck von 6,2 bar überprüfen, wobei dieser am Einlass des unbelastet laufenden Werkzeugs gemessen wird. Diese Drehzahl darf 22.000 U/min nicht übersteigen. Siehe den Abschnitt "Betrieb".

Betriebstechnische Daten	
Luftverbrauch	1,9 Liter pro Sek.
Lufteinlassgewinde	1/4-18NPT
Gesamtlänge	184 mm
@ 6,2 bar	

Hinweise:



Konformitätserklärung
Sioux Tools Inc.

2901 Floyd Boulevard, P.O. Box 507, Sioux City, IA 51102, U.S.A.

Modell 5564A Trennwerkzeug, Seriennummer

Wir erklären in alleiniger Verantwortung, daß dieses Produkt mit den folgenden Normen oder normativen Dokumenten übereinstimmt EN792 (Entwurf), EN292 Teile 1 & 2, ISO 8662 Teil 1, Pneurop PN8NTC1 gemäß den Bestimmungen der Richtlinien 89/392/EEC, 91/368/EEC & 93/44/EEC.

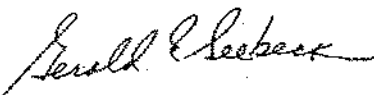
Gerald E. Seebeck (President)

Name und Unterschrift oder gleichwertige Kennzeichnung durch den Beauftragten

Instrucciones para el operador Incluye - Reglas de seguridad; Uso anticipado; Estaciones de trabajo; Forma de poner la herramienta en servicio; Operación; e Instrucciones para montar y desmontar la unidad.		Importante Lea estas instrucciones cuidadosamente antes de instalar, operar, dar servicio o reparar esta herramienta. Mantenga estas instrucciones en un lugar seguro y accesible.	
Fabricante/Suministrador Sioux Tools Inc. 2901 Floyd Boulevard P.O. Box 507 Sioux City, IA 51102 U.S.A. Tel No. 712-252-0525 Fax No. 712-252-4267		Tipo de producto Herramienta cortadora de 3" (76 mm)	RPM 21.000 Ciclos por minuto
		No. de Modelo 5564A	No. de serie
Peso neto del producto 0,79 kg	Uso recomendado de equilibrador o soporte: NO	Mínimo tamaño recomendado para la manguera 10 mm	Máxima longitud recomendada para la manguera 10 m
Presión de aire Presión recomendada de trabajo 6,2 bars Presión máxima 6,2 bars		Nivel de ruido: Nivel de presión de sonido 93,0 dB(A) Nivel de potencia de sonido 104,0 dB(A) Método de prueba: Prueba efectuada de acuerdo con el código de pruebas Pneuop PN8NTC1 y la norma ISO 3744.	
Mensajes de Seguridad Equipo de seguridad personal Uso de gafas de seguridad SI Uso de guantes de seguridad SI Uso de botas de seguridad Uso de máscara de respiración SI Uso de protección para el oído SI		Nivel de vibración: Menos de 2,5 metros/seg ² Método de prueba: Prueba efectuada de acuerdo con las normas ISO 8662, parte 1	
		AVERTENCIA Siempre lea las instrucciones antes de usar herramientas eléctricas o neumáticas Siempre use gafas de seguridad Use protección para el oído Evite una exposición prolongada a la vibración	

Reglas de seguridad cuando use una herramienta cortadora 5564A

- Siempre use gafas de seguridad.
- Nunca use la herramienta a menos que el resguardo protector esté instalado.
- Use discos capaces de girar a velocidades mayores de 22.000 RPM
- La exposición prolongada a la vibración puede causar lesiones.
- Lea todas las instrucciones antes de usar esta herramienta. Todos los operadores deben estar completamente adiestrados en su uso y conocer estas reglas de seguridad.
- No exceda la máxima presión neumática de trabajo.
- Use el equipo recomendado de protección personal.
- Use sólo aire comprimido en las condiciones recomendadas.
- Si la herramienta parece estar fallando, deje de usarla inmediatamente y procure darle servicio o repararla. Si no es práctico retirar la herramienta de servicio, entonces cierre el suministro de aire a la herramienta y escriba o haga que alguien escriba una nota de advertencia para fijarla sobre la herramienta.
- Si la herramienta se va a utilizar con un equilibrador o con otro dispositivo de suspensión, asegúrese de que la herramienta esté fijada firmemente a dicho dispositivo de suspensión o soporte.
- Cuando haga funcionar la herramienta, siempre mantenga el cuerpo y particularmente las manos fuera del

- dispositivo de trabajo fijado a la herramienta.
- La herramienta no está aislada eléctricamente. Nunca use la herramienta si hay algún riesgo de entrar en contacto con la electricidad.
- Siempre que vaya a utilizar la herramienta, debe estar parado firmemente o en una posición segura y agarrar la herramienta sólo lo suficiente para poder resistir cualquier fuerza de reacción que resulte cuando la herramienta comience a trabajar. No use demasiada fuerza para agarrar la herramienta.
- Use solamente las piezas de repuesto correctas cuando sea necesario mantener y reparar la herramienta. No haga improvisaciones ni reparaciones temporales. Las reparaciones y el servicio más complejo deben ser llevadas a cabo solamente por personal adiestrado.
- No trabe ni fije con cinta, alambre, etc., la válvula de cierre (On/Off) en la posición "On" (abierta). La palanca reguladora de velocidad debe siempre estar libre para

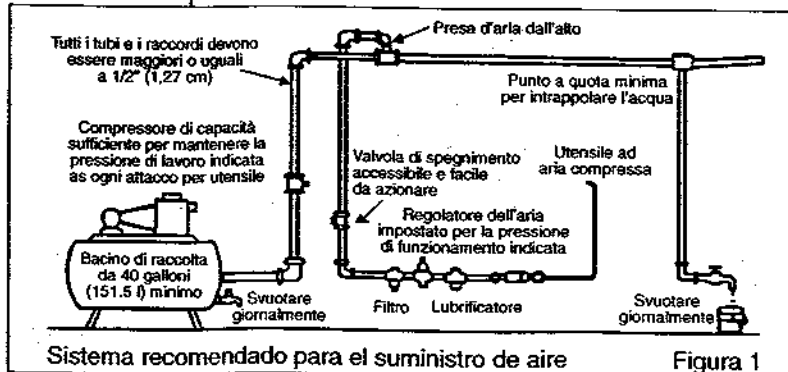

Sistema recomendado para el suministro de aire

Figura 1

retornar a la posición "Off" (cerrada) cuando se suelta.

- Siempre cierre el suministro de aire a la herramienta y oprima la válvula "On/Off" para dejar salir el aire de la manguera de alimentación antes de instalar, retirar o ajustar el dispositivo de trabajo fijado a la herramienta.
- Antes de usar la herramienta, asegúrese de que el dispositivo de cierre esté instalado en la línea de suministro y de que la posición del mismo sea conocida y fácilmente accesible para que el suministro de aire a la herramienta se pueda cerrar en caso de una emergencia.
- Inspeccione la manguera y las conexiones regularmente para ver si alguna pieza está desgastada.
- Tenga cuidado de no enredar las piezas móviles de la herramienta con la ropa, pelo, corbata, paños de limpieza, anillos, joyas, relojes, brazaletes, etc. Esto podría causar que el cuerpo o ciertas partes del cuerpo fueran puestas en contacto con las piezas móviles de la herramienta, lo que podría ser muy peligroso.
- Se espera que los usuarios adopten medidas seguras de trabajo y observen todos los requisitos legales locales, regionales y nacionales cuando instalen, usen o mantengan la herramienta.
- Tenga cuidado de que el aire de escape no apunte hacia otra persona o material o sustancia que se pudiera contaminar con las gotitas de aceite. Cuando lubrique una herramienta por primera vez, o si la salida de aire de la herramienta tiene un alto contenido de aceite, no permita que la salida de aire esté cerca de superficies muy calientes ni de llamas.
- Nunca suelte la herramienta hasta que el dispositivo de trabajo haya dejado de moverse.
- Cuando la herramienta no se use, cierre el suministro de aire y oprima el gatillo o la palanca de operación para drenar la línea de suministro de aire. Si la herramienta no se va a usar por un tiempo, lubriquéla primero, desconéctela del suministro de aire y guárdela en un ambiente seco a temperatura ambiente.
- Si la herramienta pasa de un usuario a otro que es nuevo o sin experiencia, asegúrese de que estas instrucciones estén disponibles y sean pasadas con la herramienta.
- No retire cualquier dispositivo de seguridad instalado por el fabricante como, por ejemplo, los resguardos de las ruedas, el gatillo de seguridad, los controles de seguridad, etc.
- Cuando sea posible, asegure la pieza de trabajo con abrazaderas, una prensa, etc., para que quede rígida y no se mueva durante la operación de trabajo. Mantenga un buen equilibrio en todo momento. No se estire ni trate de alcanzar algo fuera de su alcance.
- Trate de adaptar la herramienta a la operación de trabajo. No use una herramienta que sea demasiado ligera o pesada para la operación de trabajo. Si tiene alguna duda, pida consejos.
- En términos generales, esta herramienta no es apropiada para ser usada bajo el agua o en ambientes explosivos - obtenga asistencia del fabricante.
- Trate de asegurar que el área de trabajo esté libre de obstrucciones para permitir que la tarea de trabajo se efectúe con seguridad. Si es práctico y posible, trate de eliminar cualquier obstrucción antes de comenzar el trabajo.
- Siempre use una manguera de aire y conexiones con una capacidad mínima de presión de trabajo de por lo menos 1-1/2 veces la presión máxima de trabajo de la herramienta.

Uso anticipado de la herramienta-5564A

Esta herramienta ha sido diseñada para ser usada con discos de resina plana reforzada, con un diámetro máximo de 2-7/8" (7,3 cm) y una capacidad de rotación de más de 22.000 RPM.

El agujero central del disco debe ser de 3/8" (9,52 mm).

La herramienta no se debe usar con ningún otro tipo o capacidad de disco o rueda abrasiva. Nunca se debe usar con hojas de sierra ni con ningún otro dispositivo cortante.

No use la herramienta para otros fines que el designado. Nunca modifique la herramienta para cualquier otro fin, o para su uso como cortadora de disco, sin consultar primero al fabricante o a un representante autorizado.

Estaciones de trabajo

La herramienta sólo se debe usar como una herramienta portátil para ser operada con las manos. Siempre se recomienda que la herramienta se utilice cuando el operador esté firmemente parado sobre un piso sólido. Se puede usar en otras posiciones pero, antes de usarla de esa manera, el operador debe estar en una posición segura, parado firmemente, agarrando bien la herramienta y consciente de las precauciones de seguridad que deben ser observadas cuando se usa esta cortadora.

Forma de poner la herramienta en servicio

Suministro de aire

Use un suministro de aire limpio y lubricado con una presión en la herramienta de 90 p.s.i. o 6,2 bars cuando la herramienta esté funcionando con la palanca de control de velocidad completamente oprimida. Use una manguera del diámetro y longitud recomendado. También se recomienda que la herramienta esté conectada al suministro de aire en la forma que se muestra en la figura 1. No conecte la herramienta al sistema de aire sin incorporar una válvula de cierre de aire que sea fácil de alcanzar y de operar. El suministro de aire debe ser lubricado. Se recomienda energicamente utilizar un filtro de aire, regulador y lubricador (FRL) como se muestra en la figura 1, ya que suministrará aire limpio, lubricado y a la presión correcta para la herramienta. Su concesionario le podrá suministrar detalles sobre este equipo. Si no usa ese equipo, entonces debe lubricar la herramienta cerrando el suministro de aire, y aliviar la presión de la línea oprimiendo la palanca de control de velocidad en la herramienta. Desconecte la línea de aire y vierta en el adaptador de la manguera una cucharadita (5 ml) de un aceite lubricante de motor apropiado que incorpore, preferiblemente, un inhibidor de corrosión. Vuelva a conectar la herramienta al suministro de aire y hágala funcionar lentamente durante unos segundos para permitir que el aire circule el aceite. Si la herramienta se usa frecuentemente, lubriquéla diariamente. Lubrique la herramienta también si comienza a perder velocidad o potencia.

Se recomienda que la presión de aire en la herramienta, cuando la herramienta esté funcionando, no sea menor de 90 psí/6,2 bars.

Operación

La palanca (12) es la válvula para encender o apagar la herramienta. Conecte la herramienta a un suministro apropiado de aire comprimido y asegúrese de que la presión máxima no exceda 6,2 bar (90 PSIG). Seleccione el tipo de disco y asegúrese de que el disco no esté rajado ni dañado y de que la capacidad de rotación del disco sea en exceso de 25.000 RPM. Usando solamente el espaciador (29) suministrado con la herramienta, instale el disco y apriete el tornillo de rueda (30) mientras sostiene la tuerca (28). No apriete demasiado porque se podría rajarse el disco. Asegúrese de que la cubierta de la rueda (27) esté en su lugar. Cuando arranque la herramienta por primera vez con un disco nuevo o cambiado, la herramienta se debe arrancar en un área protegida, por ejemplo, debajo de un banco pesado, y se debe dejar funcionar durante por lo menos un minuto. Esto proporcionará protección si se raja la rueda cortadora porque no se había detectado una falla. Use siempre protección para la vista y use guantes protectores. Recuerde que el proceso de cortar generará calor y las piezas cortadas, particularmente muy pequeñas, pueden calentarse mucho y quemar los dedos si se tocan. Permita que estas piezas se enfríen.

La herramienta y el proceso del trabajo pueden crear un nivel de ruido tan alto que se debe usar protección para el oído. El proceso de corte creará polvo y se recomienda el uso de máscaras para la respiración. Asegúrese de que el material que se va a cortar no pueda causar polvo o vapores dañinos a la salud. Si es así, aparatos especiales para la respiración podrán ser requeridos. Obtenga la información necesaria antes de comenzar a cortar. El proceso del corte creará chispas. Asegúrese de que ellas no constituyen un peligro para ninguna persona, objeto o proceso y que no están dirigidas hacia ningún material o fluido inflamable. No use la cortadora en un ambiente explosivo. No aplique una carga excesiva a la herramienta porque se reducirá el rendimiento del disco. Aplique una carga ligera y deje que la rueda haga el

corte. Trate siempre de mantener el disco perpendicular al corte. No aplique carga laterales ni trate de amolar en el lado del disco. Use la cortadora con mucho cuidado. Si la cortadora se cae al piso, examine el disco cuidadosamente para ver si está dañado y cámbielo si es necesario. Arranque la herramienta en la misma forma que cuando instala un disco nuevo, o sea, debajo de un banco. Asegúrese de que el objeto que se va a cortar esté en una posición fija y firme.

Instrucciones para montar y desmontar la herramienta

Desconecte la herramienta del suministro de aire.

Agarre el portadiscos o mandril (25) con la llave de horquilla (32) y, usando una llave hexagonal (31), desenrosque el tornillo hexagonal (30) y saque el disco cortador y el espaciador (29). Agarre la parte plana en la parte posterior de la caja (1) y desenrosque la tuerca (28) para sacar la cubierta de la rueda (27). Desenrosque y retire la tuerca de abrazadera (26) de la caja (1) y agarre el mandril (25) para sacarlo completamente con el conjunto del motor.

Agarre el lado del cilindro (22) de la placa del extremo posterior (18) y golpee ligeramente el extremo posterior del rotor (18) para empujarlo a través de la placa del extremo posterior (18) y del cojinete (17). Use un punzón apropiado para sacar el cojinete (17) de la placa del extremo posterior (18). Retire el cilindro (22) y note la forma en que las 2 bolas (21) en la placa del extremo posterior (18) y en la placa del extremo frontal (23) localizan el conjunto completo del motor con respecto a la caja del motor (1) a través de la ranura en la perforación frontal de esa caja. Saque las 4 paletas (20) del rotor (19). Agarre el rotor (19) cuidadosamente para no dañarlo ni crear asperezas en su superficie y desenrosque el mandril (25) para soltar la placa del extremo frontal (23) y el conjunto del cojinete (24) y espaciador (33). Use un punzón adecuado para golpear el cojinete (24) fuera de la placa del extremo frontal (23).

Empuje el pasador (13) hacia fuera y retire la palanca (12). Desenrosque el adaptador de manguera con la rejilla (14) y el anillo en «O» (15) y saque el silenciador (16). Con un destornillador de hoja ancha destornille el tapón de la válvula (11) y saque el regulador de aire (8) junto con los anillos en «O» (9 y 10), el resorte (7) y el pasador del control de velocidad (6) con los anillos en «O» (4 y 5). Retire los anillos en «O» (4 y 5) del pasador (6). Si es necesario cambiar la pieza, empuje el buje de la válvula de control de velocidad (2) junto con el anillo en «O» (3). Retire el anillo en «O» (3) del buje (2). Deslice la cubierta (35) lejos de la caja (1).

Forma de montar el motor

Limpie todas las piezas y examínelas para ver si están desgastadas. Cambie las piezas solamente con piezas suministradas por el fabricante o distribuidor autorizado. Asegúrese de que las caras de las placas de los extremos (18) y (23), que están adyacentes al cilindro (22), estén libres de marcas y asperezas en la superficie. Si es necesario, use un papel esmeril de grado muy fino para pulir ligeramente las superficies. Cubra ligeramente todas las piezas con un aceite lubricante para

herramientas neumáticas y engrase todos los cojinetes con una grasa de tipo general a base de litio o molibdeno. Vuelva a amarrar las piezas en el orden inverso. Con la palanca (12) oprimida, vierta aproximadamente 5 ml de un aceite lubricante para herramientas neumáticas en el adaptador de manguera (14). Suelte la palanca y conecte la herramienta a una línea de suministro de aire apropiada. Haga funcionar la herramienta lentamente durante unos segundos para permitir que el aceite pueda circular. Verifique el funcionamiento de la palanca de seguridad y del regulador de aire. Asegúrese de que la cubierta de la rueda (27) esté asegurada firmemente por la tuerca (28). Antes de colocar un disco nuevo (29), asegúrese de que el disco no esté dañado y que tenga la capacidad correcta de velocidad. Verifique que la velocidad de la herramienta con una presión de aire de 6,2 bar (90 PSIG), medida a la entrada de aire de la herramienta cuando está funcionando sin carga, no exceda 22.000 RPM. Vea la sección «Operación».

Especificación de Operación

Consumo de aire	113 l/min
Rosca de la entrada de aire	1/4 -18NPT
Longitud total	184 mm
@ 6,2 bar	

Notas:

CE

Declaración de Conformidad

Sioux Tools Inc.

2901 Floyd Boulevard, P.O. Box 507, Sioux City, IA 51102, U.S.A.

Herramienta cortadora de 3" (76mm) Modelo 5564A, No. de serie

Declaramos bajo nuestra sola responsabilidad que este producto está en conformidad con las normas o documentos normalizados siguientes: EN792 (Borrador), EN292 Partes 1 & 2, ISO 8662 Parte 1, Pneurop PN8NTC1 de acuerdo con las regulaciones 89/392/EEC, 91/368/EEC & 93/44/EEC.

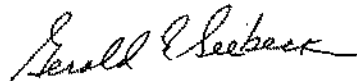
Gerald E. Seebeck (Presidente)

Nombre y firma o marca equivalente de persona autorizada

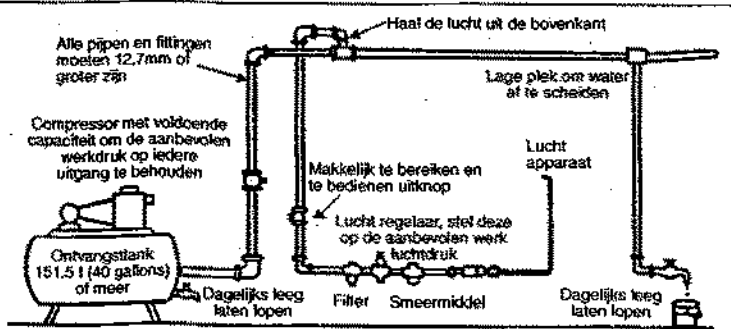
Bedienings instructies Inclusief - te verwachten gebruik, werkstations, in werking brengen, bedienen, demonteren, monteren en veiligheidsregels		Belangrijk Lees deze instructies zorgvuldig voor montage, bediening, onderhoud of reparatie van het gereedschap. Bewaar deze instructies op een veilige en toegankelijke plaats	
Fabrikant/Leverancier Sioux Tools Inc. 2901 Floyd Boulevard P.O. Box 507 Sioux City, IA 51102 U.S.A. Tel No. 712-252-0525 Fax No. 712-252-4267		Produkt type 3" Slijptol	RPM 21.000 toeren per minuut CE
		Model Nr./Nrs. 5564A	Serie nummer
Product netto gewicht 0,79 kg	Aanbevolen gebruik van balanceerder of onder- steuning NEE	Aanbevolen diameter van de slang – minimaal 10 mm	Aanbevolen max. lengte van de slang 10 m
Luchtdruk Aanbevolen bij bedrijf 6.2 bar Maximaal 6.2 bar		Geluidsnivo: Geluidsdruk niveau 93,0 dB (A) Geluidskracht niveau 104,0 dB (A) Test methode: Getest in overeenstemming met de Pneurop test code PN8NTC1 en ISO standaard 3744.	
Veiligheid Persoonlijke Veiligheids Uitrusting Gebruik: Veiligheidsbril JA Veiligheidshandschoenen JA Veiligheidsschoenen Zuurstofmasker JA Oorbeschermers JA	Waarschuwing Lees altijd de instructies voor het gebruik van zwaar gereedschap Draag altijd een veiligheidsbril Draag gehoor bescherming Vermijd langdurige blootstelling aan trillingen	Trillingsnivo: Minder dan 2,5 m/s Test methode: getest in overeenstemming met ISO 8662, gedeel 1	
Veiligheidsinstructies voor het werken met een 5564A slijptol - Draag altijd een veiligheidsbril. - Gebruik het gereedschap niet zonder de beschermkap. - Gebruik schijven die tenminste 22.000 omw/min kunnen maken. - Langdurige blootstelling aan trillingen kan letsel veroorzaken. - Lees alle instructies voor gebruik van het gereedschap. Alle gebruikers moeten volledig zijn getraind in het gebruik en op de hoogte zijn van deze veiligheidsregels. - Ga niet over de maximale werk luchtdruk heen. - Gebruik persoonlijke veiligheids uitrusting zoals aangeraden. - Gebruik alleen perslucht onder de aanbevolen omstandigheden. - Als het gereedschap niet goed werkt, stop de werkzaamheden dan onmiddellijk en regel onderhoud en reparatie. Als het niet lukt om te stoppen met de werkzaamheden, sluit de luchttoevoer dan af en schrijf, of laat een waarschuwingsbriefje schrijven en bevestig het aan het gereedschap. - Als het gereedschap wordt gebruikt met een balanceerder of een ander ophangingstoestel, verzeker u er dan van dat het gereedschap stevig is bevestigd aan het ophangings/ondersteuningstoestel. - Als u het gereedschap gebruikt, hou dan het lichaam en specifiek de handen, weg		van het bewegende gedeelte van het gereedschap. - Het gereedschap is niet electrisch geïsoleerd. Gebruik het gereedschap nooit als er een kans is dat u in contact komt met electriciteit. - Zorg er altijd voor dat als u het gereedschap gebruikt, dat u stevig staat en pak het gereedschap voldoende vast om reactie krachten te voorkomen die voort kunnen komen uit de werking van het gereedschap. Grijp het niet te stevig vast. - Gebruik alleen de juiste reserve onderdelen voor onderhoud en reparatie. Improviseer niet of doe geen tijdelijke reparaties. Groot onderhoud en reparatie zou alleen moeten worden uitgevoerd door een persoon die hierin is getraind. - Zorg ervoor dat de 'Aan/Uit' knop nooit vast staat in de 'Aan' positie d.m.v. tape, draad, etc. De knop moet altijd vrij bewegend terug kunnen naar de 'Uit' positie. - Voordat u het bewegende gedeelte van het gereedschap monteert, verwijdt of aanpast, zorg er dan altijd voor dat u de	
		 <p>Aanbevolen Luchtaanvoer Systeem Figuur 1</p>	

lucht aanvoer naar het gereedschap afsluit en drukt op de 'Aan/uit' knop om de lucht uit de voedingslang te laten.

- Voordat u het gereedschap gebruikt, verzeker u ervan dat een stopknop is aangebracht in de aanvoerleiding en dat de positie ervan bekend en makkelijk bereikbaar is, zodat de aanvoer kan worden stopgezet in een noodsituatie.
- Controleer de slang en fittingen regelmatig op slijtage.
- Zorg ervoor dat de bewegende gedeeltes niet verstrikt raken in kleding, haar, netjes, schoonmaak doeken, ringen, juwelen, horloges, armbanden etc. Dit kan ertoe leiden dat het lichaam of delen van het lichaam naar en in de bewegende gedeeltes van het gereedschap getrokken worden en dat kan erg gevaarlijk zijn.
- Het is te verwachten dat gebruikers een veilige werk routine zullen volgen en ervoor zullen zorgen dat alle lokale, regionale en nationale wetsvoorschriften worden gevolgd tijdens de installatie, het gebruik en het onderhoud van het gereedschap.
- Zorg er voor dat het uitlaatgas nooit wordt gericht op een ander persoon, materiaal of substantie wat besmet kan worden door oliedruppels. Als u voor het eerst het gereedschap smeert of als het uitlaatgas veel olie bevat, zorg er dan voor dat het uitlaatgas niet in de buurt komt van erg hete oppervlaktes of vlammen.
- Leg het gereedschap nooit neer totdat het bewegende gedeelte volledig tot stilstand is gekomen.
- Als het gereedschap niet in werking is, sluit de lucht aanvoer af en druk op de knop/kraan om de aanvoerleiding te legen. Als het gereedschap langere tijd niet wordt gebruikt, smeer het dan eerst, haal het los van de lucht aanvoer en bewaar het in een droge omgeving die een gemiddelde kamertemperatuur heeft.
- Als het gereedschap overgaat van een gebruiker naar een nieuwe of onervaren gebruiker, zorg er dan voor dat deze instructies mee worden geleverd bij het gereedschap.
- Verwijder nooit de door de fabrikant aangebrachte veiligheidsmiddelen, wiel bescherming, veiligheidskleppen, snelheids reguleerder, etc.
- Waar mogelijk, verzegel werkstukken met klemmen, een schroef, etc. om er zeker van te zijn dat het niet beweegt tijdens het werken. Hou te allen tijde een goede balans. Hoek niet te ver of overstrek uzelf.
- Probeer het gereedschap aan te passen aan de werksituatie. Gebruik geen gereedschap dat te licht of te zwaar is voor de situatie. Als u twijfelt, vraag dan advies.
- Algemeen gesproken is het gereedschap niet geschikt voor onderwater gebruik of gebruik in een explosieve omgeving — vraag advies van de fabrikant.
- Probeer ervoor te zorgen dat het werkgebied zo is gemaakt dat de werktaak veilig kan worden uitgevoerd. Als het praktisch en mogelijk is, probeer dan onnodige versperringen te verwijderen voor met het werk te beginnen.
- Gebruik altijd een luchtslang en koppelingen met een minimale drukgraad van 1 1/2 keer de maximale werkingsdruk van het gereedschap.

Te verwachten gebruik van het gereedschap – 5564A

Dit gereedschap is ontworpen om met vlakke, gewapende hars schijven met een diameter van maximaal 75 mm en die toerminste 22.000 omw/min kunnen maken, te gebruiken.

De grootte van het gat van de schijf is 3/8" (9,5mm).

Dit gereedschap mag niet gebruikt worden met een ander type schijf/wiel of een schijfwiel met een andere ontwerpsnelheid. Het mag nooit gebruikt worden met zaagbladen of andere slijponderdelen.

Gebruik het gereedschap niet voor andere doeleinden dan waar het voor ontworpen is. Pas het gereedschap nooit aan voor enige andere toepassing of voor het gebruik als een schijfnijder zonder eerst advies gevraagd te hebben aan de fabrikant of een erkende vertegenwoordiger.

Werkposities

Dit gereedschap moet alleen gebruikt worden als een met de hand vastgehouden en bediend gereedschap. Het wordt altijd aanbevolen om op een vaste ondergrond te staan, wanneer u het gereedschap gebruikt. Het kan in andere posities gebruikt worden, maar voordat dat gedaan wordt, moet de gebruiker in een stevige positie staan met het gereedschap stevig in de hand en moet de gebruiker zich bewust zijn van extra veiligheidsmaatregelen, die getroffen moeten worden wanneer de slijptol gebruikt wordt.

Het in gebruik nemen

Lucht toevoer

Gebruik schone, gesmeerde luchttoevoer, die een luchtdruk aan het gereedschap geeft van 90 p.s.i./6.2 bar als het gereedschap in werking is met de knop volledig ingedrukt. Gebruik de aanbevolen slang dikte en lengte. Het is aanbevolen dat het gereedschap wordt aangesloten op de luchttoevoer zoals getoond in figuur 1. Sluit het gereedschap niet op de luchttoevoer aan, zonder een makkelijk te bereiken en bedienen 'uit' knop aan te brengen. De luchttoevoer moet gesmeerd zijn. Het wordt ten sterkste aangeraden om een luchtfilter, regelaar en smeermiddel (FRL) te gebruiken zoals in figuur 1 wordt getoond, dit zorgt ervoor dat er schone en gesmeerde lucht op de juiste druk naar het gereedschap gaat. Verdere details van een dergelijke uitrusting kan bij uw leverancier worden verkregen. Als dergelijke uitrusting niet wordt gebruikt, dan moet het gereedschap worden gesmeerd door de luchttoevoer af te sluiten, de leiding te ontluchten door de knop op het gereedschap in te drukken. Maak de luchtleiding los en giet in het slangkoppelsluk een theelepel (5 ml.) van een geschikte smeervulie voor een pneumatische motor, deze moet voorzien zijn van een roestremmend middel. Bevestig het gereedschap weer aan de luchttoevoer en laat het gereedschap langzaam een paar seconden lopen om via de lucht de olie te laten circuleren. Als het gereedschap regelmatig wordt gebruikt, smeer het dan dagelijks of als het gereedschap langzamer gaat draaien of kracht begint te verliezen.

Het wordt aanbevolen, wanneer het gereedschap aan is, dat de luchtdruk 6,2 bar is.

Bediening

De hendel (12) is de aan/uit-knop van het gereedschap. Sluit het gereedschap aan op een geschikte luchttoevoer en verzeker u ervan dat de luchtdruk, gemeten bij de luchtinlaat terwijl het gereedschap draait, niet hoger dan 6,2 bar is. Selecteer het type schijf en zorg ervoor dat de schijf niet gescheurd of beschadigd is en dat de ontwerpsnelheid van de schijf hoger dan 25.000 omw/min is. Gebruik enkel de afstandering (29) die met het gereedschap geleverd is om de schijf erop te zetten, draai schijfschroef (30) aan terwijl u moer (26) vasthoudt. Draai het niet te strak aan, omdat hierdoor de schijf kan breken. Zorg ervoor dat de schijfafscheming (27) op zijn plaats zit. Wanneer het gereedschap voor het eerst gebruikt wordt met een nieuwe of vervangen schijf, moet het gereedschap gestart worden in een beschermende omgeving, zoals onder een zware werkbank en het moet voor minimaal een minuut draaien. Dit geeft bescherming voor het geval dat de schijf breekt omdat een beschadiging over het hoofd gezien was. Draag altijd oogbescherming en draag werkhandschoenen. Denk eraan dat het slijpproces hitte produceert en afgeslepen delen, speciaal kleine onderdelen, kunnen erg heet worden en vingers verbranden wanneer ze aangeraakt worden. Laat afgeslepen delen afkoelen.

Het gereedschap en het werk kunnen een zodanig geluidsniveau hebben dat het dragen van gehoorbescherming noodzakelijk is. Het slijpproces veroorzaakt stof en het dragen van een stofmasker wordt dan ook aanbevolen. Controleer of bij het materiaal dat geslepen wordt geen schadelijke stof of dampen vrijkomen. Als dit het geval is, dan wordt het gebruik van speciale zuurstofmaskers mogelijk vereist. Vraag advies alvorens van start te gaan. Het slijpproces veroorzaakt vonken. Zorg ervoor dat deze geen gevaar vormen voor een persoon, voorwerp of proces en dat ze niet gericht zijn in ontvlambare materialen of vloeistoffen. Overbelast het gereedschap niet, omdat dit de efficiëntie van de schijf vermindert. Breng lichte kracht aan om de schijf te laten slijpen. Probeer het gereedschap altijd recht te houden tijdens het slijpen. Breng geen krachten van de zijkant aan of slijp niet met de zijkant van de schijf. Ga voorzichtig om met de slijptol. Als de slijptol valt, moet u de schijf zorgvuldig controleren op beschadigingen en vervangen indien noodzakelijk. Start het gereedschap zoals de eerste keer na het aanbrengen van een schijf, b.v. onder een werkbank. Zorg ervoor dat het te slijpen object stevig is vastgemaakt.

Instructies voor Demontage en Montage

Maak het gereedschap los van de luchttoevoer.

Pak klembusspindel (25) vast met steeksleutel (32) en met schroef zeskantschroef (30) los met inbussleutel (31) en haal de slijpschijf met afstandsring (29) eraf. Pak de motorbehuizing (1) op de vlakke stukken aan de achterkant 1schroef de moer (28) los en haal de schijfafscherming (27) eraf. Schroef wartelmoer (26) los en verwijder deze van de behuizing (1) en pak klembusspindel (25) vast en trek deze er compleet met het motoronderdeel uit.

Pak of vindt de cilinderkant (22) van achterplaat (18) en tik op de achterkant van rotor (19) om deze door het achterplaat (18) en lager (17) onderdeel te duwen. Tik de lager (17) met een geschikte tik uit de achterplaat (18). Haal de cilinder (22) eraf en let er nu op voor het opnieuw in elkaar zetten hoe de 2 kogels (21) in achterplaat (18) en voorplaat (23) de cilinder op zijn plaats houdt en hoe de kogel (21) in de zijkant van de voorplaat (23) het gehele motoronderdeel op zijn plaats houdt tegen de motorbehuizing (1) door de gleuf in het gat aan de voorkant van deze behuizing (1).

Haal de 4 rotorbladen (20) van de rotor (19). Pak de rotor (19) voorzichtig vast opdat er geen beschadigingen of bramen opkomen en schroef de klembusspindel (25) los om het voorplaat (23) en lager (24) onderdeel en afstandsring (34) vrij te maken. Met een geschikte tik, tik de lager (24) uit de voorplaat (23).

Duw pin (13) eruit en verwijder hendel (12). Schroef het slangkoppelstuk met filter (14) met O-ring (15) los en haal de gelukdemper (16) eraf. Schroef met een schroevendraaier met een breed blad klepplug (11) los en verwijder de luchtregulator (8) met O-ringen (9) en (10), veer (7) en knoppin (6) met O-ringen (4) & (5). Verwijder O-ringen (4) & (5) van de knoppin (6). Als vervanging noodzakelijk is, moet u de knop-koppeling klep (2) met O-ring (3) eruit duwen. Verwijder O-ring (3) van koppeling (2). Schuif de handgreep voor her comfort (35) weg van de behuizing (1).

Opnieuw monteren

Maak alle onderdelen schoon, kijk ze vervolgens na op slijtage en vervang een onderdeel enkel met onderdelen verkregen bij de fabrikant of een gemachtigde leverancier. Verzeker u er van dat voorkanten van de platen (18) en (23), die cilinder (22) insluiten, vlak zijn en geen bramen of oppervlaktebeschadigingen vertonen. Indien nodig, schuur lichtjes met een fijn schuurpapier. Smeer alle onderdelen in met een dun laagje voor pneumatisch gereedschap geschikte smeeroilie en bedek de lagers met een op lithium of molybdeen gebaseerd, algemeen toepasbaar vet en zet het opnieuw in elkaar in omgekeerde volgorde. Giet 5 ml van een voor pneumatisch gereedschap geschikte olie in het slangkoppelstuk (14) terwijl u de hendel (12) ingedrukt houdt. Laat de hendel los en sluit het gereedschap aan op een geschikte luchttoevoer. Laat het gereedschap een paar seconden langzaam draaien zodat de olie kan circuleren. Controleer of de veiligheidshendel en luchtregulator correct werken. Verzeker u ervan dat de schijfafscherming (27) stevig vastgemaakt is met moer (28). Voordat een nieuwe schijf (29) aangebracht wordt, moet u er zich van verzekeren dat deze niet beschadigd is en dat deze de juiste ontwerpsnelheid heeft. Controleer of de snelheid van het gereedschap bij een luchtdruk van 6,2 bar, gemeten bij de luchtinlaat wanneer het gereedschap vrij draait, niet over 22.000 omw/min heengaat. Zie de paragraaf "Bediening".

Bedienings specificatie

Luchtverbruik	113 l/min
Lucht inlaat draad	1/4-18NPT
Gehele lengte	184 mm
@ 6,2 bar	

Aantekeningen

CE

Konformiteitsverklaring

Sioux Tools Inc.

2901 Floyd Boulevard, P.O. Box 507, Sioux City, IA 51102, U.S.A.





Model 5564A 3" Slijptol, Serienummer

Wij verklaren dat dit produkt voldoet aan de volgende normen of normatieve documenten: EN792 (concept), EN292 Delen 1 & 2, ISO 8662 Deel 1, Pneurop PN8NTC1 overeenkomstig de bepalingen van de richtlijnen 89/392/EEC, 91/368/EEC & 93/44/EEC.



Gerald E. Seebeck (President)

Naam en handtekening of paraaf van een gemachtigd persoon

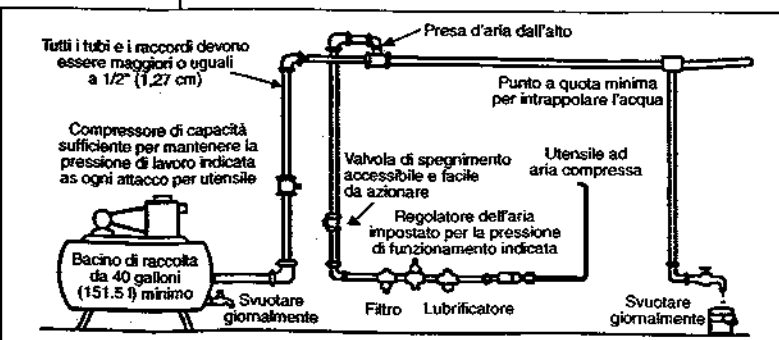
Istruzioni per l'operatore Argomenti: usi previsti, postazioni di lavoro, messa in opera, funzionamento, smontaggio, montaggio e misure di sicurezza.		Importante Leggere attentamente le istruzioni prima di installare, azionare e riparare questo utensile o eseguirne la manutenzione, e conservarle in luogo sicuro e accessibile.	
Fabbricante/Fornitore Sioux Tools Inc. 2901 Floyd Boulevard P.O. Box 507 Sioux City, IA 51102 U.S.A. Tel No. 712-252-0525 Fax No. 712-252-4267		Tipo di prodotto Utensile da taglio da 3"	Giri/min 21.000 Ccili al minuto 
		Modello n. 5564A	Numero di serie
Peso netto 0,79 kg	Si raccomanda l'uso di bilanciatore o supporto NO	Dimensioni minime consigliate del foro del raccordo 10 mm	Lunghezza massima consigliata del raccordo 10 m
Pressione dell'aria Consigliata in funzione 6,2 bar Massima 6,2 bar		Rumorosità: Pressione acustica 93,0 dB(A) Potenza acustica 104,0 dB(A) Metodo di collaudo: Collaudato secondo la normativa di collaudo Pneurop PN8NTC1 e Standard ISO 3744.	
AVVISI DI SICUREZZA Sicurezza personale Uso di occhiali di protezione SI Uso di guanti SI Uso di scarponi SI Uso di respiratore SI Uso di cuffia SI		ATTENZIONE  Prima di usare utensili elettrici, leggere sempre le istruzioni  Indossare sempre occhiali di protezione  Indossare cuffia  Evitare l'esposizione prolungata alle vibrazioni	
Norme di sicurezza per l'uso della utensile da taglio 5564A <ul style="list-style-type: none"> - Indossare sempre occhiali di protezione. - Non utilizzare mai l'utensile senza la copertura di protezione. - Utilizzare dischi per velocità superiori a 22.000 rpm. - L'esposizione prolungata alle vibrazioni può causare lesioni personali. - Prima di usare questo utensile leggere le istruzioni. Tutti gli operatori devono ricevere un addestramento completo all'uso e essere informati di queste norme di sicurezza. - Non superare la pressione di lavoro massima. - Usare l'equipaggiamento di protezione indicato. - Usare solo aria compressa alle condizioni indicate. - Se l'utensile non sembra funzionare bene, interromperne l'uso immediatamente e richiederne la manutenzione o la riparazione. Se la rimozione dell'utensile non è possibile, interrompere l'erogazione di aria compressa diretta all'utensile, scrivere una nota di avvertimento e affiggerla sull'utensile stesso. - Se l'uso dell'utensile richiede un bilanciatore o altri dispositivi di sospensione, controllare che lo stesso sia fissato saldamente al dispositivo di sospensione/supporto. - Quando si utilizza l'utensile, tenere il corpo, e in particolare le mani, lontano dall'accessorio in funzione installato sull'utensile. 		<ul style="list-style-type: none"> - L'utensile non ha isolamento elettrico. Non usare l'utensile se c'è pericolo di entrare in contatto con elettricità. - Quando si aziona l'utensile, poggiare bene a terra entrambi i piedi e/o assumere una posizione ben bilanciata; tenere l'utensile con forza sufficiente ad assorbire i possibili contraccolpi durante il lavoro. Non stringerlo con troppa forza. - Per manutenzione e riparazioni, usare solo i pezzi di ricambio corretti. Non improvvisare o compiere riparazioni temporanee. La manutenzione e le riparazioni importanti devono essere svolte solo da personale specializzato. - Non bloccare con nastro o fili ecc. in posizione On (Acceso) l'interruttore On/Off. La levetta di accelerazione ecc. deve essere sempre libera di tornare in posizione Off quando viene rilasciata. - Interrompere sempre l'erogazione di aria compressa diretta all'utensile e premere l'interruttore On/Off per far sfiatare 	
		 <p>Tutti i tubi e i raccordi devono essere maggiori o uguali a 1/2" (1,27 cm)</p> <p>Compressore di capacità sufficiente per mantenere la pressione di lavoro indicata ad ogni attacco per utensile</p> <p>Bacino di raccolta da 40 galloni (151.5 l) minimo</p> <p>Svuotare giornalmente</p> <p>Preso d'aria dall'alto</p> <p>Punto a quota minima per intrappolare l'acqua</p> <p>Valvola di spegnimento accessibile e facile da azionare</p> <p>Utensile ad aria compressa</p> <p>Regolatore dell'aria impostato per la pressione di funzionamento indicata</p> <p>Filtro Lubrificatore</p> <p>Svuotare giornalmente</p>	
		Sistema di alimentazione d'aria consigliato Figura 1	

l'aria dal tubo di alimentazione prima di inserire, rimuovere o regolare l'accessorio installato sull'utensile.

- Prima di utilizzare l'utensile, assicurarsi che al cavo di alimentazione sia collegato un dispositivo di spegnimento, in posizione nota e facilmente accessibile, in modo da poter interrompere l'alimentazione in caso di emergenza.
- Controllare regolarmente lo stato di usura di raccordo e accessori.
- Fare attenzione che parti del vestiario, capelli, cravatte, panni per pulire, anelli, gioielli, orologi, braccialetti ecc. non restino impigliati nei componenti mobili dell'utensile, perché potrebbero farli entrare in contatto con parti del corpo, creando una situazione pericolosa.
- Si presume che l'operatore adotti le dovute misure di precauzione e segua norme locali, regionali e statali durante l'installazione, l'utilizzo o la manutenzione dell'utensile.
- Accertarsi che l'aria di scarico non sia diretta verso altre persone o materiali o sostanze che possano venire danneggiate da gocce d'olio. Quando si lubrifica l'utensile la prima volta o se le emissioni sono ricche di olio, accertarsi che l'aria emessa non vada vicino a superfici molto calde o a fiamme.
- Non poggiare l'utensile fino a quando l'accessorio in funzione non abbia smesso di ruotare.
- Quando l'utensile non è in uso, spegnere l'alimentazione dell'aria e premere la levetta a scatto/interruttore per scaricare aria. Se l'utensile non verrà usato per un certo periodo di tempo, per prima cosa lubrificarlo, poi staccare l'alimentazione dell'aria e immagazzinarlo in un luogo asciutto a temperatura ambiente.
- Se si trasferisce l'utensile da una persona ad un'altra, che sia un nuovo utente o una persona inesperta, fornire queste istruzioni insieme all'utensile.
- Non staccare nessun dispositivo di sicurezza installato dal fabbricante, per esempio salvaruote, levetta a scatto di sicurezza, controllori di velocità ecc.
- Se possibile, fissare il pezzo da lavorare con morse, morsetti ecc., per renderlo rigido in modo che non possa muoversi durante la lavorazione. Mantenere sempre una postura equilibrata. Non sporgersi in avanti o cercare di arrivare troppo lontano.
- Usare l'utensile adatto al lavoro da fare. Non usarne uno che sia o troppo leggero o troppo pesante. In caso di dubbio, chiedere consiglio.
- In generale, questo utensile non è adatto per essere usato sott'acqua o in ambienti esplosivi. Chiedere il parere del fabbricante.
- Cercare di mantenere l'area di lavoro libera in modo da poter svolgere il lavoro in condizioni di sicurezza. Se pratico e possibile, cercare di eliminare qualsiasi forma di ostruzione non necessaria prima di iniziare il lavoro.
- Usare sempre raccordi per l'aria e giunti approvati per l'uso con pressioni minime pari almeno a una volta e mezza la pressione di lavoro massima dell'utensile.

Usi previsti dell'utensile — 5564A

Questo utensile è stato concepito per l'uso con dischi piatti di diametro massimo di 2 7/8", di resina rinforzata, per velocità superiori a 22.000 rpm. La dimensione del foro del disco è di 3/8".

L'utensile non deve essere utilizzato con nessun altro tipo di disco abrasivo o di mola, né con tarature diverse. Non deve mai essere usato con lame per seghe o altri dispositivi da taglio.

Non utilizzare questo utensile per scopi diversi da quelli previsti.

Non modificare l'utensile per nessun motivo, neppure per l'uso previsto di utensile da taglio a disco senza aver prima richiesto il parere del fabbricante o di un rappresentante autorizzato.

Postazioni di lavoro

L'utensile deve essere tenuto ed azionato solamente con le mani. Si consiglia di azionarlo sempre stando in piedi su un pavimento o un piano ben fermo. Può essere usato anche in altre posizioni, ma prima di tale uso l'operatore deve comunque adottare una posizione sicura, con una presa solida e i piedi ben piantati, e deve tenere presenti tutte le precauzioni extra che si devono osservare ogni volta che si usano utensili da taglio.

Messa in opera

Alimentazione dell'aria

Utilizzare un sistema di alimentazione dell'aria pulito e lubrificato, che fornisca una pressione misurabile di 90 psi/6,2 bar all'utensile durante l'azionamento con la levetta di accelerazione spinta fino in fondo. Usare tubi di raccordo delle dimensioni e lunghezze consigliate. Si raccomanda di collegare l'utensile al compressore d'aria come indicato nella figura 1. Non collegare l'utensile al sistema di alimentazione dell'aria senza installarvi una valvola di spegnimento accessibile e facile da azionare. Il compressore deve essere lubrificato. Come mostrato nella figura 1, si consiglia di usare un filtro dell'aria, un regolatore e un lubrificatore (FRL), in modo da fornire all'utensile aria pulita e lubrificata alla pressione corretta. I particolari dei dispositivi possono essere richiesti al proprio fornitore. Se non si usano tali dispositivi, per lubrificare l'utensile si deve interrompere l'alimentazione dell'aria e togliere pressione alla linea premendo la levetta di accelerazione dell'utensile. Scollegare la linea di alimentazione e versare nell'adattatore del raccordo un cucchiaino da caffè (5 ml) di lubrificante per motori pneumatici, possibilmente incorporandovi un antiruggine. Ricollegare l'utensile al compressore e farlo girare lentamente per alcuni secondi per consentire all'aria di far circolare l'olio. Se l'utensile viene usato frequentemente, o se comincia a rallentare o perde potenza, lubrificarlo tutti i giorni. La pressione dell'aria misurata all'utensile, quando questo è in funzione, deve essere di 90 psi/6,2 bar.

Azionamento

La leva (12) è la valvola di accensione e spegnimento dell'utensile. Collegare ad un apparato di alimentazione dell'aria adatto, accertandosi che la pressione, misurata al raccordo di ingresso dell'utensile, non superi 90 PSI (6,2 bar) quando l'utensile è in azione. Selezionare il tipo di disco e controllare che esso non sia incrinato o danneggiato e che la velocità di taratura del disco superi 25.000 rpm. Usando solo lo spaziatore (29) fornito con l'utensile, inserire il disco e stringere la vite della ruota (30) mentre si tiene il dado (28). Non stringere troppo, per evitare di incrinare il disco. Controllare che la protezione della ruota (27) sia posizionata. Quando si avvia per la prima volta l'utensile con inserito un disco diverso o nuovo, l'utensile deve essere avviato dapprima in un'area protetta, per esempio sotto un banco di lavoro, e azionato per almeno un minuto. Questo serve a proteggere l'operatore dalle conseguenze di eventuali danni provocati da possibili difetti non individuati prima dell'uso. Indossare sempre occhiali protettivi e guanti protettivi. Ricordare che l'operazione di taglio genera calore e produce frammenti, specialmente piccole schegge che possono essere estremamente calde e provocare ustioni, se vengono toccate. Lasciare che le parti tagliate si raffreddino.

L'utensile e le operazioni di smerigliatura possono creare un livello di rumore tale da consigliare l'uso di cuffie di protezione. Le operazioni di taglio generano della polvere; pertanto è consigliabile usare una maschera adatta per evitare di respirarla. Assicurarsi che il materiale che viene lavorato non provochi polveri o fumi dannosi alla salute. In tal caso può essere necessario indossare speciali maschere protettive. Chiedere consiglio prima di iniziare la lavorazione. L'operazione di taglio provoca anche delle scintille. Assicurarsi che queste non possano

provocare danni a persone o oggetti, che non interferiscano con altre lavorazioni e che non vengano dirette verso materiali o liquidi infiammabili. Non usare l'utensile da taglio in un ambiente esplosivo. Non esercitare una pressione eccessiva perché questo riduce l'efficienza di taglio.

Applicare una pressione leggera per consentire alla lama di tagliare. Cercare di tenere sempre il disco perpendicolare rispetto al taglio. Non applicare carichi laterali e non molare con il lato del disco. Maneggiare l'utensile da taglio con precauzione. Se l'utensile viene

fatto cadere, controllare con attenzione che il disco non sia danneggiato e sostituirlo se necessario. Avviare l'utensile nella stessa maniera in cui lo si avvia quando si monta un nuovo disco, per esempio tenendolo sotto un banco di lavoro. Assicurarsi che l'oggetto da tagliare sia in ben fermo e fisso.

Istruzioni per montaggio e smontaggio

Scollegare l'utensile dal sistema di alimentazione dell'aria.

Afferrare l'albero del mandrino (25) con la chiave (33), e con la chiave esagonale (32) svitare la vite esagonale (31) ed estrarre il disco da taglio e lo spaziatore (30). Afferrare l'alloggiamento (1) dalle parti piatte sul retro e svitare il dado (28) e togliere la protezione della ruota (27). Svitare e togliere il dado di bloccaggio (26) dall'alloggiamento (1) ed afferrare l'albero del mandrino (25) ed estrarlo completo col gruppo del motore.

Afferrare o mettere in posizione sul lato del cilindro (22) della piastra terminale posteriore (18) e battere l'estremità posteriore del rotore (19) per farlo uscire dalla piastra terminale posteriore (18) a dal gruppo del cuscinetto (17). Con un punzone adatto, spingere fuori il cuscinetto (17) dalla piastra terminale posteriore (18). Estrarre il cilindro (22) e prendere nota per il futuro rimontaggio come le due sfere (21) nella piastra terminale posteriore (18) e nella piastra terminale anteriore (23) mettano in posizione il cilindro (22) e come le sfere (21) sul lato della piastra terminale anteriore (23) mettano in posizione il completo blocco del motore nell'alloggiamento del motore (1) tramite l'apertura nel foro frontale di quell'alloggiamento. Estrarre le 4 lame del rotore (20) dal rotore (19). Stringere il rotore (19) con cautela, in modo da non danneggiarlo o farvi delle sbavature, e svitare l'albero del mandrino (25) per liberare la piastra terminale anteriore (23) e il gruppo del cuscinetto (24) e lo spaziatore (34). Con un punzone adatto spingere fuori il cuscinetto (24) dalla piastra terminale anteriore (23).

Spingere fuori il perno (13) ed estrarre la leva (12). Svitare l'adattatore del raccordo con griglia (14) e la guarnizione ad anello (15) e tirare fuori il silenziatore (16). Con un cacciavite a lama larga, svitare il tappo dell'olio (11) e tirare fuori il regolatore dell'aria (8) con le guarnizioni ad anello (9) e (10), la molla (7) e il perno della levetta (6) con le guarnizioni ad anello (4) e (5). Togliere le guarnizioni ad anello (4) e (5) dal perno della levetta (6). Se è necessario effettuare qualche sostituzione, estrarre la valvola della leva del cuscinetto (2) con la guarnizione ad anello (3). Togliere la guarnizione ad anello dal cuscinetto (2). Far scivolare la impugnatura di tipo confortevole (35) allontanandola dall'alloggiamento (1).

Rimontaggio

Prima di rimontare il tutto, pulire tutte le parti e controllarne lo stato di usura o danneggiamento, o la presenza di eventuali incrinature; se necessario, sostituire le parti con pezzi di ricambio originali. Controllare che le superfici delle piastre terminali (18) e (23) che attestano il cilindro (22) siano piatte e senza nessun difetto o graffiatura. Se necessario, smerigliarle con una carta abrasiva a grana finissima. Lubrificare tutte le parti con un olio lubrificante per utensili pneumatici e ingrassare i cuscinetti con un grasso lubrificante al litio

o al molibdeno e rimontare in ordine inverso. Con la levetta (12) premuta, versare più o meno 5 ml di un olio lubrificante di buona qualità per utensili pneumatici nell'adattatore del raccordo (14). Rilasciare il pulsante e collegare ad un compressore d'aria adatto e far girare l'utensile per alcuni secondi per permettere all'olio di circolare. Controllare che la leva di sicurezza e il regolatore dell'aria funzionino a dovere. Controllare che la copertura della ruota (27) sia ben stretta da un dado (28). Prima di inserire un nuovo disco (29) controllare che esso non sia danneggiato, che del tipo adatto alla velocità prevista e che la velocità dell'utensile, ad una pressione dell'aria di 90 PSIG (6,2 bar), misurata al raccordo d'ingresso dell'utensile quando lo stesso è in azionamento libero, non superi 22.000 rpm. Consultare il paragrafo Azionamento.

Specifiche operative

Consumo aria	113 l/min
Filettatura della presa d'aria	1/4 -18NPT
Lunghezza complessiva	184 mm
@ 6,2 bar	

Note

CE

Dichiarazione di conformità

Sioux Tools Inc.

2901 Floyd Boulevard, P.O. Box 507, Sioux City, IA 51102, U.S.A.

Utensile da taglio da 3" Modello 5564A, Numero di serie

Dichiariamo, assumendone la piena responsabilità, che il prodotto è conforme alle seguenti normative e ai relativi documenti: EN792 (Bozza), EN292 Parti 1 e 2, ISO 8662 Parte 1, Pneurop PN8NTC1 in base alle prescrizioni delle direttive 89/392/EEC, 91/368/EEC & 93/44/EEC.

Gerald E. Seebeck (Presidente)

Nome o firma o timbro equivalente della persona autorizzata

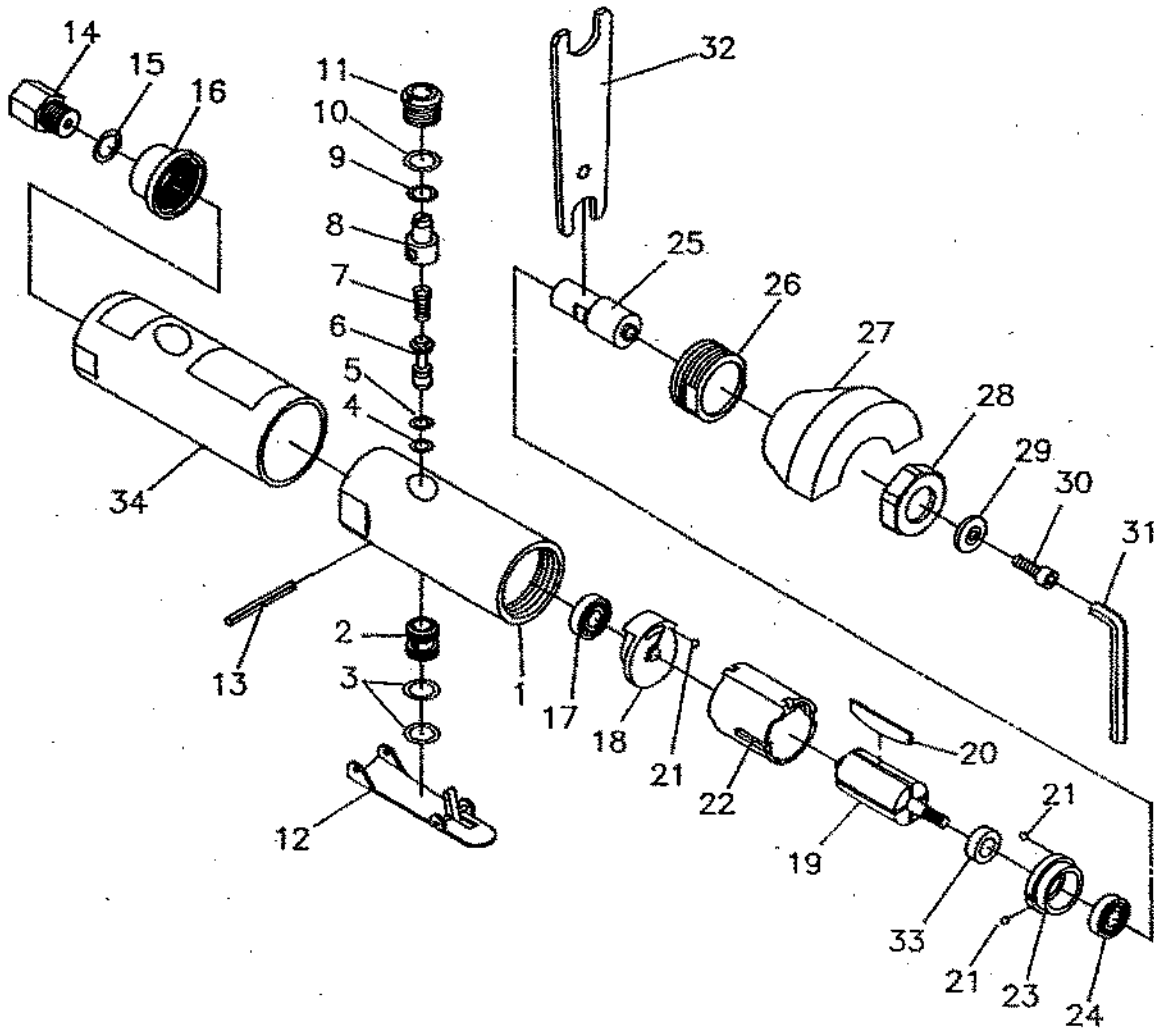

Ref. No.	Part No.	Description
1	506250	Housing Kit
2	66444	Throttle Valve Bushing
3	66450	O-Ring (2)
4	66442	O-Ring
5	66451	O-Ring
6	66443	Throttle Pin
7	66441	Spring
8	66440	Air Regulator
9	66464	O-Ring
10	66438	O-Ring
11	66437	Valve Plug
12	66467	Safety Throttle Lever
13	66468	Pin
14	66469	Air Inlet
15	66429	O-Ring
16	66448	Muffler
17	66483	Ball Bearing
18	66434	Rear End Plate
19	506260	Rotor

Ref. No.	Part No.	Description
20	66433	Rotor Blade (Set of 5)
21	66414	Steel Ball (3)
22	66430	Cylinder
23	66428	Front End Plate
24	66427	Ball Bearing
25	67792	Chuck Spindle
26	66424	Clamp Nut
27	66452	Wheel Cover
28	66423	Nut
29	66420	Spacer
30	66421	Hex Screw
31	66422	Hex Wrench
32	66498	Spanner
33	66406	Spacer
34	506249	Comfort Grip
	2003	Cutting Wheel (Not supplied with tool)
	505048	Warning Label (Not shown)
	506254	Nameplate (Not shown)
	506261	Wheel Guard Warning Label (Not shown)

